

DIN 433 (EN ISO 7092)

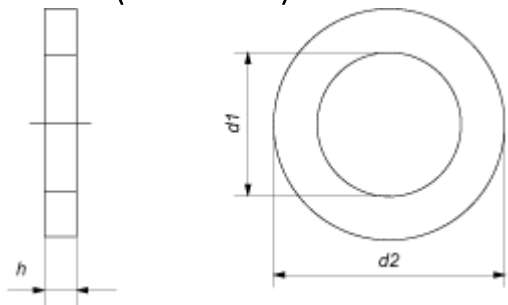

Внутренний диаметр d1		Внешний диаметр d2		Толщина h			Диаметр резьбы крепежной детали
мин (номин)	макс	мин	макс (номин)	номин.	макс.	мин.	
1,7	1,84	3,2	3,5	0,3	0,35	0,25	1,6
2,2	2,34	4,2	4,5	0,3	0,35	0,25	2
2,7	2,84	4,7	5	0,5	0,55	0,45	2,5
3,2	3,38	5,7	6	0,5	0,55	0,45	3
3,7	3,88	6,64	7	0,5	0,55	0,45	3,5
4,3	4,48	7,64	8	0,5	0,55	0,45	4
5,3	5,48	8,64	9	1	1,1	0,9	5
6,4	6,62	10,57	11	1,6	1,8	1,4	6
8,4	8,62	14,57	15	1,6	1,8	1,4	8
10,5	10,77	17,57	18	1,6	1,8	1,4	10

13	13,27	19,48	20	2	2,2	1,8	12
15	15,27	23,48	24	2,5	2,7	2,3	14
17	17,27	27,48	28	2,5	2,7	2,3	16
19	19,33	29,48	30	3	3,3	2,7	18
21	21,33	33,38	34	3	3,3	2,7	20
23	23,33	36,38	37	3	3,3	2,7	22
25	25,33	38,38	39	4	4,3	3,7	24
28	28,33	43,38	44	4	4,3	3,7	27
31	31,39	49,38	50	4	4,3	3,7	30
34	34,62	54,8	56	5	5,6	4,4	33
37	37,62	58,8	60	5	5,6	4,4	36

Все параметры в таблице указаны в мм.