

DIN 6924, EN ISO 7040
(крупный шаг резьбы)

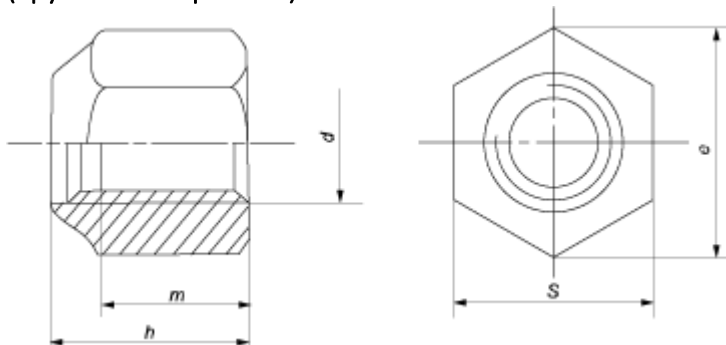

Параметры гайки	Номинальный диаметр резьбы d												
	M3	M4	M5	M6	M8	M10	M12	M14	M16	M20	M24	M30	M36
Шаг резьбы, P	0,5	0,7	0,8	1	1,25	1,5	1,75	2	2	2,5	3	3,5	4
Высота гайки, h	4,5	6	6,8	8	9,5	11,9	14,9	17	19,1	22,8	27,1	32,6	38,9
Высота резьбовой части мин., m	2,15	2,9	4,4	4,9	6,44	8,04	10,37	12,1	14,1	16,9	20,2	24,3	29,4
Диаметр описанной окружности e, не менее	6,01	7,66	8,79	11,05	14,38	17,77	20,03	23,36	26,75	32,95	39,55	50,85	60,79
Размер под ключ, S	5,5	7	8	10	13	16	18	21	24	30	36	46	55

DIN 6924, EN ISO 10512
(мелкий шаг резьбы)

Параметры гайки	Номинальный диаметр резьбы d
-----------------	------------------------------

	M8	M10	M12	M14	M16	M20	M24	M30	M36
Шаг резьбы, P	1	1 1,25	1,25 1,5	1,5	1,5	1,5	2	2	3
Высота гайки, h	9,5	11,9	14,9	17	19,1	22,8	27,1	32,6	38,9
Высота резьбовой части мин., m	6,44	8,04	10,37	12,1	14,1	16,9	20,2	24,3	29,4
Диаметр описанной окружности e, не менее	14,38	17,77	20,03	23,36	26,75	32,95	39,55	50,85	60,79
Размер под ключ, S	13	16	18	21	24	30	36	46	55

Все параметры в таблице указаны в мм.