

DIN 439-2 (EN ISO 4035)

с крупным шагом резьбы

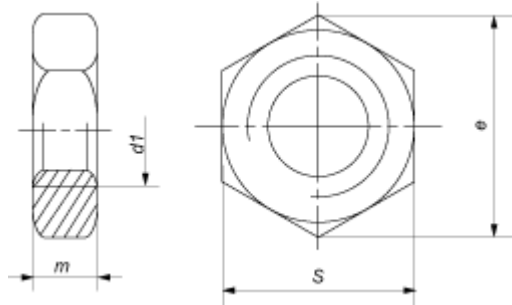

Параметры гайки		Номинальный диаметр резьбы d														
		M1,6	M2	M2,5	M3	M3,5	M4	M5	M6	M8	M10	M12	M14	M16	M18	M20
Шаг резьбы, P		0,35	0,4	0,45	0,5	0,6	0,7	0,8	1	1,25	1,5	1,75	2	2	2,5	2,5
Высота, m	макс	1	1,2	1,6	1,8	2	2,2	2,7	3,2	4	5	6	7	8	9	10
	мин	0,75	0,95	1,35	1,55	1,75	1,95	2,45	2,9	3,7	4,7	5,7	6,42	7,42	8,42	9,1
Диаметр описанной окружности e, не менее		3,41	4,32	5,45	6,01	6,58	7,66	8,79	11,05	14,38	17,77	20,03	23,36	26,75	29,56	32,95
Размер под ключ, S	DIN 439-2	3,2	4	5	5,5	6	7	8	10	13	17	19	22	24	27	30
	EN ISO 4035										16	18	21			
Параметры гайки		Номинальный диаметр резьбы d														
		M22	M24	M27	M30	M33	M36	M39	M42	M45	M48	M52	M56	M60	M64	
Шаг резьбы, P		2,5	3	3	3,5	3,5	4	4	4,5	4,5	5		5,5	5,5	6	

Высота, m	макс	11	12	13,5	15	16,5	18	19,5	21	22,5	24	26	28	30	32
	мин	9,9	10,9	12,4	13,9	15,4	16,9	18,2	19,7	21,2	22,7	24,7	26,7	28,7	30,4
Диаметр описанной окружности e, не менее		37,29	39,55	45,2	50,85	55,37	60,79	66,44	71,3	76,95	82,6	88,25	93,56	99,21	104,86
Размер под ключ, S	DIN 439-2	32	36	41	46	50	55	60	65	70	75	80	85	90	95
	EN ISO 4035	34													

DIN 439-2 (EN ISO 8675)

с мелким шагом резьбы

Параметры гайки		Номинальный диаметр резьбы d										
		M8	M10	M12	M14	M16	M18	M20	M22	M24	M27	M30
Шаг резьбы, P	1 вариант	1	1	1,5	1,5	1,5	1,5	1,5	1,5	2	2	2
	2 вариант		1,25	1,25	2							
Высота, m	макс	4	5	6	7	8	9	10	11	12	13,5	15
	мин	3,7	4,7	5,7	6,42	7,42	8,42	9,1	9,9	10,9	12,4	13,9
Диаметр описанной окружности e, не менее		14,38	17,77	20,03	23,36	26,75	29,56	32,95	37,29	39,55	45,2	50,85
Размер под ключ, S	DIN 439-2	13	17	19	22	24	27	30	32	36	41	46
	EN ISO 8675		16	18	21	34						
Параметры гайки		Номинальный диаметр резьбы d										

		M33	M36	M39	M42	M45	M48	M52	M56	M60	M64
Шаг резьбы, P	1 вариант	2	3	3	3	3	3	4	4	4	4
	2 вариант										
Высота, m	макс	16,5	18	19,5	21	22,5	24	26	28	30	32
	мин	15,4	16,9	18,2	19,7	21,2	22,7	24,7	26,7	28,7	30,4
Диаметр описанной окружности e, не менее		55,37	60,79	66,44	71,3	76,95	82,6	88,25	93,56	99,21	104,86
Размер под ключ, S	DIN 439-2	50	55	60	65	70	75	80	85	90	95
	EN ISO 8675										

Все параметры в таблице указаны в мм.