

DIN 7972 (ISO 1482)

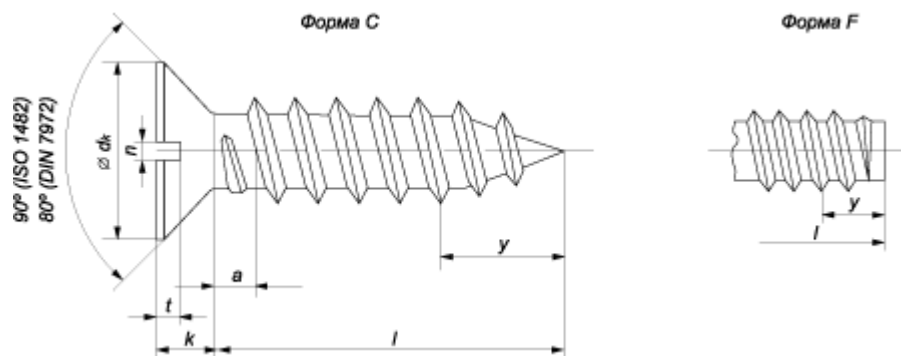

| Параметры шурупа (самореза) | | Номинальный диаметр резьбы | | | | | | | | |
|-----------------------------|----------|----------------------------|--------|--------|--------|--------|--------|--------|------|--------|
| | | ST 2,2 | ST 2,9 | ST 3,5 | ST 4,2 | ST 4,8 | ST 5,5 | ST 6,3 | ST8 | ST 9,5 |
| Шаг резьбы, P | | 0,8 | 1,1 | 1,3 | 1,4 | 1,6 | 1,8 | 1,8 | 2,1 | 2,1 |
| a, макс. | | 0,8 | 1,1 | 1,3 | 1,4 | 1,6 | 1,8 | 1,8 | 2,1 | 2,1 |
| dk, макс. | ISO 1482 | 3,8 | 5,5 | 7,3 | 8,4 | 9,3 | 10,3 | 11,3 | 15,8 | 18,3 |
| | DIN 7972 | 4,3 | 5,5 | 6,8 | 8,1 | 9,5 | 10,8 | 12,4 | - | - |
| k, макс. | ISO 1482 | 1,1 | 1,7 | 2,35 | 2,6 | 2,8 | 3 | 3,15 | 4,65 | 5,25 |
| | DIN 7972 | 1,3 | 1,7 | 2,1 | 2,5 | 3 | 3,4 | 3,8 | - | - |
| n | | 0,5 | 0,8 | 1 | 1,2 | 1,2 | 1,6 | 1,6 | 2 | 2,5 |
| t, не менее | | 0,4 | 0,6 | 0,9 | 1 | 1,1 | 1,1 | 1,2 | 1,8 | 2 |
| y | Форма С | 2 | 2,6 | 3,2 | 3,7 | 4,3 | 5 | 6 | 7,5 | 8 |
| | Форма F | 1,6 | 2,1 | 2,5 | 2,8 | 3,2 | 3,6 | 3,6 | 4,2 | 4,2 |
| Номинальная длина l | мин. | 4,5 | 6,5 | 9,5 | 9,5 | 9,5 | 13 | 13 | 16 | 19 |
| | макс. | 16 | 19 | 25 | 32 | 32 | 38 | 38 | 50 | 50 |

Все параметры в таблице указаны в мм.