



СТАНДАРТНАЯ ПРОДУКЦИЯ

Каталог ГК «Трайв» - 2025

Traiv.ru

Содержание

КАТАЛОГ ПРОДУКЦИИ	1
Таблица соответствия российского стандарта ГОСТ зарубежному стандарту DIN-ISO.....	6
Таблица соответствия российского стандарта ГОСТ зарубежному стандарту DIN-ISO.....	9
Анкер забивной АН-1	13
Анкер клиновой АН-2	14
Анкер латунный АН-3	15
Анкерный болт АН-4	16
Анкерный болт с Г-образным крюком АН-5	17
Анкерный болт с крюком АН-8	18
Болт откидной DIN 444 ГОСТ 3033-79  147 ГОСТ 14724-69  147 ГОСТ 14725-69  147	19
Болт мебельный DIN 603 ISO 8677  147 ГОСТ 7802-81  318	20
Болт призонный шестигранный DIN 609 DIN 7968  147 DIN 7999  318	21
Болт с шестигранной головкой и неполной резьбой DIN 931 ISO 4014  147 DIN 601 (ISO 4016)  318	22
Болт шестигранный с полной резьбой DIN 933 ISO 4017  147 ГОСТ 7798  318 ГОСТ 7805  320 ГОСТ 15589-70.....	23
Болт с мелкой неполной резьбой DIN 960 ISO 8765  147 ГОСТ 7798-70  318 ГОСТ 7805-70  318 ГОСТ 15589-70  318	24
Болт с мелкой неполной резьбой DIN 961 ISO 8676  147 ГОСТ 7805-70  318 ГОСТ 7798-70  318 ГОСТ 15589-70  318	25
Болт шестигранный с фланцем DIN 6921 EN 1665  147 ИЗДЕЛИЕ № 88913  318 ИЗДЕЛИЕ № 88933  318	26
Болт норийный транспортерный DIN 15237	27
Болт призонный высокопрочный EN 14399-8	28
Болт с шестигранной уменьшенной головкой ГОСТ 7796-70 ГОСТ 7808-70  147	29
Винт с цилиндрической головкой с прямым шлицем DIN 84 ГОСТ 1491-80  147 ISO 1207  318	30
Винт с цилиндрической скругленной головкой с прямым шлицем DIN 85 ГОСТ 17473-80.....	31
Шуруп по дереву с полупотайной головкой и прямым шлицем DIN 95 ГОСТ 1146-80  147	32
Шуруп с полукруглой головкой с прямым шлицем по дереву DIN 96 ГОСТ 1144-80  147	33
Шуруп с потайной головкой с прямым шлицем по дереву DIN 97 ГОСТ 1145-80  147	34
Винт-барашек (барашковый) DIN 316	35
Винт пломбировочный с отверстиями DIN 404	36
Винт установочный с цилиндрическим концом (цапфой) и прямым шлицем DIN 417	37
Винт установочный (штифт резьбовой) DIN 427 ГОСТ 18746-80  147 ISO 2342  318	38
Винт с накатанной головкой DIN 464 ГОСТ 21331-75  147	39
Винт установочный с квадратной головкой DIN 479 ГОСТ 1482-84  147	40
Винт установочный с плоским концом DIN 551 ГОСТ 1477-93  147 ISO 4766  318 DIN 913  318	41
Винт установочный с острым концом и прямым шлицем DIN 553 ISO 7434  147	42
Болт с уменьшенной головкой и цапфой DIN 561 ГОСТ 1481-84  147 DIN 564  318	43
Шуруп-болт сантехнический по дереву DIN 571 ГОСТ 11473-75  147	44
Шуруп-болт сантехнический по дереву DIN 604	45
Винт прижимной с накаткой, низкий DIN 653	46
Винт установочный DIN 912 ISO 4762  147 ISO 12474  318 ISO 14579  147 DIN 6912  147 DIN 7984  147 ГОСТ 11738-84  147	47

Винт установочный DIN 913 ISO 4026  147 ГОСТ 11074-93  318	48
Винт установочный DIN 914 ГОСТ 8878-93  147 ISO 4027  318	49
Винт установочный DIN 915 ГОСТ 11075-93  147 ISO 4027  318	50
Винт установочный DIN 916 ГОСТ 28964-91  147 ISO 4029  318 DIN 438  318	51
Винт с цилиндрической головкой с прямым шлицем DIN 920	52
Винт с цилиндрической головкой с прямым шлицем DIN 921	53
Винт ступенчатый с плоской головкой и прямым шлицем DIN 923	54
Винт с потайной головкой с прямым шлицем DIN 963 ГОСТ 17475-80  147 ISO 2009  318 DIN 7991  318	55
Винт с полупотайной головкой DIN 964 ГОСТ 17474-80  147 ISO 2010  318	56
Винт с потайной головкой DIN 965 ГОСТ 17475-80  147 ISO 7046  318	57
Винт с полупотайной головкой DIN 966 ГОСТ 17474-80  147	58
Винт под шестигранник DIN 6912 DIN 912  147 DIN 7984  318 ISO 14579  318	59
Винт с полукруглой головкой ISO 7380 ГОСТ ISO 7380-1-2014  147 ГОСТ ISO 7380-2-2014  318 Винт 88113  318	60
Резьбовыдавливающий (резьбонакатывающий) винт DIN 7500 ISO 7085  147	61
Саморез со сверловидным наконечником DIN 7504	62
Саморез-шуруп с полукруглой головкой DIN 7981 ISO 7049  147 ГОСТ 10621-80  318 ГОСТ 11650-80  318	66
Саморез с потайной головкой (винт самонарезающий) DIN 7982 ISO 7050  147	67
Винт с цилиндрической головкой DIN 7985 ГОСТ 17473-80  147 ISO 7045  318	68
Винт с потайной головкой и внутренним шестигранником DIN 7991 ISO 10642  318 ISO 14582  318	69
Винт с потайной головкой и шлицем Torx ISO 14581 DIN 7991  147 ISO 10642  318	70
Саморез-шуруп с шестигранной головкой DIN 7976 ISO 1479  147	71
Саморез с полупотайной головкой DIN 7983 ISO 7051  147 ISO 14587  318 ГОСТ 10620-80  318 ГОСТ 11651-80	72
Винт высокопрочный с низкой головкой и внутренним шестигранником DIN 7984	73
Гайка закладная кузовная квадратная.	74
Гайка-барашек с округлыми лепестками DIN 315 ГОСТ 3032-76  147	75
Гайка трубная дюймовая DIN 431 ГОСТ 8968-75  147	76
Гайка низкая шестигранная DIN 439 ISO 4036  147 ISO 4035  318 ISO 8675  318 DIN 439  318 ГОСТ 5916-70  318	77
Гайка шестигранная DIN 555 ISO 4034  147 DIN 934  318 ГОСТ 5915-70  318 ГОСТ 5927-70  318 ГОСТ 10605-94  318	78
Гайка квадратная DIN 562	79
Гайка высокая шестигранная DIN 6330 ГОСТ 15525-70  147 ГОСТ 15523-70  318 ГОСТ 15524-70  318	80
Гайка высокая с фланцем DIN 6331	81
Гайка соединительная переходная удлиненная DIN 6334	82
Гайка шестигранная с фланцем DIN 6923 EN 1661  147 ISO 4161  318 ISO 10663  318 ГОСТ Р ИСО 4161-2013  318	83
Гайка самоконтрящаяся шестигранная DIN 6924 ISO 7040  147 ISO 10512  318 ГОСТ Р 50273-92  318	84
Гайка самоконтрящаяся шестигранная цельнометаллическая DIN 6925 ISO 7042  147	85
Гайка стопорная пружинная, контргайка DIN 7967	86
Гайка-барашек DIN 80704	87
Гайка колпачковая глухая низкая DIN 917	88
Гайка приварная шестигранная DIN 929	89
Гайка шестигранная с крупной резьбой DIN 934 ISO 4032  147 ISO 4033  318 ISO 4034  318 DIN 555  318	90
Гайки шестигранные корончатые и прорезные DIN 935 ГОСТ 5918-73  147 ГОСТ 5932-73  318	92
Гайка корончатая низкая под шплинт DIN 937 ГОСТ 5919-73  147 ГОСТ 5933-73  318 ГОСТ 5935-73  318	93

Гайка самоконтрящаяся цельнометаллическая DIN 980 ISO 7042  147 ISO 7719  318 ISO 10513  318	94
Гайка шлицевая круглая DIN 981	95
Гайка самоконтрящаяся шестигранная высокая DIN 982 DIN 985  147 ISO 7040  318 ISO 10512  318	96
Гайка самоконтрящаяся шестигранная низкая DIN 985 DIN 982  147 ISO 10511  318 ISO 10512  318	97
Гайка самоконтрящаяся колпачковая DIN 986 DIN 1587  147	98
Гайка колпачковая DIN 1587 ГОСТ 11860-85  147	99
Гайка мебельная забивная (врезная) DIN 1624	100
Гайка шлицевая круглая DIN 1804 ГОСТ 11871-88  147	101
Рым-болт DIN 580/ГОСТ 4751-73	102
Рым-гайка DIN 582	103
Зажим для стального троса, каната DIN 741 DIN 1142  147	104
Скоба омегаобразная такелажная с пальцем с резьбой G-209 DIN 831	105
Скоба прямая такелажная с резьбой G-210 DIN 832	106
Скоба такелажная омегаобразная G-2130 с гайкой и шплинтом DIN 833	107
Скоба прямая такелажная G-2150 с болтом, гайкой и шплинтом DIN 834	108
Зажим канатный винтовой усиленный DIN 1142	109
Талреп вилка-вилка закрытый DIN 1478	110
Талреп открытый оцинкованный DIN 1480	111
Карабин пожарный пружинный DIN 5299 C	112
Карабин пожарный винтовой с фиксатором (муфтой) DIN 5299 D	113
Коуш для троса DIN 6899	114
Шайба плоская DIN 125 ГОСТ 11371-78  147 ISO 7089  318	115
Шайба пружинная разрезная гровер DIN 127 ГОСТ 6402-70  147	117
Шайба регулировочная плоская DIN 128	118
Шайба DIN 137	119
Шайба уменьшенная плоская под винт DIN 433 ISO 7092  147 ГОСТ 10450-78  318	120
Шайба косая прямоугольная DIN 434, DIN 435 ГОСТ 10906-78  147	121
Шайба DIN 440 ГОСТ 6958-78  147 ISO 7094  318	122
Шайба DIN 462	123
Шайба DIN 463 ГОСТ 13463-77  147 ГОСТ 13464-77  318	124
Кольцо DIN 471 ГОСТ 13942-86  147	125
Кольцо DIN 472 ГОСТ 13943-86  147	127
Шайба DIN 5406 ГОСТ 11872-89  147	129
Шайба DIN 6796 ISO 10670  147	130
Шайба DIN 6797 ГОСТ 10463-81  147 ГОСТ 10462-81  318 ГОСТ 10464-81  318	131
Шайба DIN 6798 ГОСТ 10463-81  147 ГОСТ 10462-81  318 ГОСТ 10464-81  318	132
Шайба DIN 6799 ГОСТ 11648-75  147	133
Шайба DIN 7603	134
Шайба кузовная увеличенная усиленная плоская DIN 9021 ГОСТ 6958-78  147 ISO 7093-1  318	135
Шайба DIN 7349	136
Шайба пружинная гроверная DIN 7980 ГОСТ 6402-70  147	137
Шайба DIN 1440 ISO 8738  147 ГОСТ 9649-78  318	138

Шайба регулировочная плоская DIN 988	139
Шайба DIN 2093 ГОСТ 3057-90  147	141
Шайба сферическая стальная DIN 6319 ГОСТ 13438-68  318	143
Штифт цилиндрический незакаленный DIN 7 ГОСТ 3128-70  147 ISO 2338  318	144
Шплинт разводной DIN 94 ГОСТ 397-79  147 ISO 1234  318	145
Заклепка DIN 660 ГОСТ 10299-80  147 DIN 124  318 ISO 1051 B  318	146
Заклепка DIN 661 ГОСТ 10300-80  147 ISO 1051 C  318	147
Пробка DIN 906 ГОСТ 2С98-3-73  147	148
Заглушка-пробка винтовая с внутренним шестигранником DIN 908 ГОСТ 2С98-4-73  147	149
Заглушка-пробка резьбовая цилиндрическая DIN 910	150
Ключ шестигранный L-образный DIN 911	151
Шпилька резьбовая с ввинчиваемым концом ~1d DIN 938 ГОСТ 22033-76  147	152
Шпилька резьбовая с ввинчиваемым концом ~1.25d DIN 939 ГОСТ 22034-76  147 ГОСТ 22035-76  147	153
Шпилька резьбовая (штанга) DIN 975	154
Шпилька резьбовая (штанга) DIN 976-1	155
Штифт DIN 1481 ГОСТ 14229-93  147 ISO 8752  318	156
Штифт DIN 6325 ISO 8734  147 ГОСТ 3128-70  318	157
Шпонка DIN 6885 ГОСТ 23360-78  147 ISO 773  318	158
Заклёпка DIN 7337 ISO 15973  147 ISO 15977  318 ISO 15978  318 ISO 15979  318 ISO 15980  318 ISO 15981  318 ISO 15982  318	159
Штифт DIN 7978 ISO 8736  147 ГОСТ 9464-79  318	160
Штифт DIN 7979 ISO 8733  147 ISO 8735  318	161
Шплинт DIN 11023	162
Шплинт DIN 11024	163
Пресс-маслёнка DIN 71412 ГОСТ 19853-74  318	164
Шпилька запрессовочная ЗА 010-ЗА 014	165
Шпилька приварная DIN 32501 и ПР 002	167

ТАБЛИЦА СООТВЕТСТВИЯ СТАНДАРТОВ

Таблица соответствия российского стандарта ГОСТ зарубежному стандарту DIN-ISO

НАИМЕНОВАНИЕ	ГОСТ	DIN	ISO
БОЛТЫ			
Болт с шестигранной головкой (неполная резьба)	7798, 7805	931	4014
Болт с шестигранной головкой (полная резьба)	7798, 7805	933	4017
Болт мебельный полукруглая шляпка	7801	603	8677
Болт с увеличенной полукруглой головкой и усом	7801	607	-
Болт с потайной головкой и квадратным подголовником	17673	605	-
Болт к пазам станочным обработанным	13152	186	-
Болт откидной (ушковый)	3033	444	-
Болт откидной с трапецеидальной резьбой (ушковый)	14725	444	-
Болт высокопрочный	22353	6914	7411, 7412
Рым-болт	4751-73	580	3266
Болт с квадратной головкой с коротким цилиндрическим концом	1482	479	-
Болты с шестигранной уменьшенной головкой	1481	561	4018
ВИНТЫ			
Винт с цилиндрической головкой и внутренним шестигранником под ключ	11738	912	4762
Винт с цилиндрической низкой головкой и внутр. шестигранником под ключ	11738	7984	21269
Винт с цилиндрической головкой, прямой шлиц	1491-80	84	1207
Винт с полукруглой головкой прямой шлиц	17473	85	1580
Винт с полупотайной головкой, прямой шлиц	17474-80	964	2010
Винт с полупотайной головкой, шлиц крест	17474-80	966	7047
Винт с потайной головкой, прямой шлиц	17475-80	963	2009
Винт с потайной головкой, шлиц крест	17475-80	965	7046
Винт с цилиндрической скругленной головкой	11644	967	-
Винт самонарезающий	10619	7513	-
Винт самонарезающий с крестообразным шлицем	10621	7516	-
Винт с полукруглой головкой, крестообразным шлицем	17473	7985	7045
Винт установочный с квадратной головкой и цилиндрическим концом	1482	479	-
Винт установочный с квадратной головкой и засверленным концом	1482	479	-
Винт установочный с квадратной головкой и ступенчатым концом со сферой	1486	480	-
Винт установочный с квадратной головкой и буртиком	1488	478	-
Винт установочный с внутренним шестигранником и плоским концом	11074-75	913	4026
Винт установочный с внутренним шестигранником и острым концом	8878-93	914	4027
Винт установочный с внутренним шестигранником и цапфой	11075-93	915	4028
Винт установочный с внутренним шестигранником и засверленным острием	28964-91	916	4029
Винт установочный с прямым шлицем и цапфой	1478	417	7435
Винт установочный с прямым шлицем, неполной резьбой	18746	427	2342
Винт установочный со шлицем и тупым концом	1477	438	7436
Винт установочный с прямым шлицем и плоским концом	1427-93, 1476-93	551	4766
Винт установочный с прямым шлицем и острым коническим концом	1476-93, 1477-93	553	7434
Винт с цилиндрической головкой и сферой невыпадающий	10337	7964	-
Винт с цилиндрической головкой невыпадающий	10338	7964	-
Винт самонарезающий с полукруглой головкой для металла и пластмассы	10621	7981	7049
Винт самонарезающий с потайной головкой для металла и пластмассы	10619	7982	7050

ТАБЛИЦА СООТВЕТСТВИЯ СТАНДАРТОВ

НАИМЕНОВАНИЕ	ГОСТ	DIN	ISO
Винт самонарезающий с полупотайной головкой для металла и пластмассы	10620	7983	7051
ГАЙКИ			
Гайка шестигранная	5915, 5927-70	934	4032
Гайка корончатая	5918, 5932-73	935	7035
Гайка корончатая низкая	5919	937	7038
Гайка шестигранная низкая	5916-70	439, 936	4036, 4035
Гайка шестигранная	5915, 5927	555	4034
Гайка шестигранная высокая высота - 1.5d	15523	6330	8734
Гайка шестигранная колпачковая	11860-85	1587	-
Гайка круглая шлицевая	11871	1804	-
Гайка круглая с отверстиями на торце «под ключ» для штифтов	6393-73	1816	-
Гайка-барашек	3032-76	315	-
Гайка круглая со шлицом на торце	10657	546	-
Гайка конtringящая низкая с дюймовой резьбой	15522	431	-
Саморезы, Шурупы			
Шуруп с шестигранной головкой (глухарь)	11473	571	-
Самонарезающий винт (полукруглая головка)	10621-80	7981	7049
Самонарезающий винт (потайная головка)	10619-80	7982	7050
Самонарезающий винт (полупотайная головка)	10620-80	7983	7051
Самонарезающий винт (полукруглая головка)	1144-80	96	-
Самонарезающий винт (потайная головка)	1145-80	97	-
Самонарезающий винт (полупотайная головка)	1146-80	95	-
ШАЙБЫ, КОЛЬЦА			
Шайба плоская	11371-78	125	7089, 7090
Шайба пружинная (Гровер)	6402-70	127	7091
Шайба плоская уменьшенная	10450	433	7092
Шайба косая квадратная	10906	434, 435	-
Шайба квадратная для деревянных конструкций	5916-70	439	-
Шайба петлевая (стопорная, с лапкой)	13463, 13464	93 463	-
Шайба увеличенная (кузовная)	6958-78	9021	7093
Шайба сферическая для станочных приспособлений	13438-68	6319	-
Шайба коническая для станочных приспособлений	13439-68	6796	-
Шайба стопорная с наружными зубцами	10463	6798 A	-
Шайба увеличенная	6958-78	440	7094
Шайба стопорная с внутренними зубцами	10462	6797 J, 6798 J	-
Шайба стопорная с наружными зубьями под винт с потайной и полупотайной головкой с углом 90°	10464	6797 V, 6798 V	-
Шайба многолапчатая	11872	5406	-
Пружина тарельчатая	3057-90	2093	-
Кольцо стопорное наружное (для вала)	13942	471	-
Кольцо стопорное внутреннее (для отверстия)	13943	472	-
Кольцо упорное быстросъемное для вала	11648	6799	-
ШПИЛЬКИ, ШПЛИНТЫ, ШТИФТЫ, ЗАКЛЕПКИ, ТАКЕЛАЖ			
Шпилька, ввинчиваемый конец =1d	22033	938	-
Шпилька, ввинчиваемый конец =1,25d	22034, 22035	939	-
Шпилька, ввинчиваемый конец =2d	22038	835	-
Шпилька упорная	18746-80	427	2342
Шплинт	397-78	94	1234
Штифт конический незакалённый, точёный, конусность 1:50	3129-70	1	2339
Штифт конический закалённый	3129-70	6325	8734
Штифт цилиндрический незакалённый	3128-70	7	2338

ТАБЛИЦА СООТВЕТСТВИЯ СТАНДАРТОВ

НАИМЕНОВАНИЕ	ГОСТ	DIN	ISO
Штифт конический с внутренней резьбой	9464-79	7978	8736
Штифт пружинный цилиндрический с прорезью	14229-93	1481	8752
Заклепка с полукруглой головкой под молоток	10299	660	1051
Заклепка с потайной головкой под молоток	10300	661	1051
Заклепка с полупотайной головкой под молоток	10301	662	1051
Заклёпки с полукруглой низкой головкой	10302-80	674	1051
Канат стальной двойной свивки типа ТК конструкции 6х19 (1+6+12)+1 о. с.	3070-88	3060	-
Шпонка	13360	6885	773
Сегментные шпонки и шпоночные пазы	24071-97	6888	3912

ТАБЛИЦА СООТВЕТСТВИЯ СТАНДАРТОВ

Таблица соответствия российского стандарта ГОСТ зарубежному стандарту DIN-ISO

Номенклатура	DIN	ГОСТ / ОСТ	ISO	EN	Артикул	Номер страницы
Штифт цилиндрический	7	3128-70	2338			155
Винт с цилиндрической головкой со шлицем	84	1491-80	1207			42
Винт с цилиндрической скругленной головкой со шлицем	85	17473-80	1580			43
Шайба стопорная	93	13463-77 13464-77 13465-77				129
Шплинт прямой	94	397-79	1234			156
Шуруп с полупотайной головкой прямой шлиц	95	1146-80				44
Шуруп с полукруглой головкой прямой шлиц	96	1144-80				45
Шуруп с потайной головкой прямой шлиц	97	1145-80				46
Шайба круглая	125	11371-78 9649-78	7089 7090			130
Шайба пружинная (гровер)	127	6402-70				131
Шайба пружинная одновитковая изогнутая	128	6402-70				132
Шайба пружинная выпуклая	137					133
Гайка-барашек	315	3032-76				86
Винт-барашек	316					47
Винт с цилиндрической головкой и отверстиями	404	10336-80				48
Винт установочный цилиндрический со шлицем и цапфой	417	1478-93	7435			49
Винт установочный со шлицем и коническим концом	427	18746-80		2342		50
Гайка низкая с трубной резьбой	431	15522-70				87
Шайба плоская узкая	433	10450-78	7092			134
Шайба косая квадратная	434 435	10906-78				135
Гайка шестигранная низкая с фаской	439	5916-70	4035 4036 8675			88
Шайба плоская увеличенная	440	6958-78	7094			136
Болт откидной (ушковый) неполная резьба	444	14724-69 14725-69 3033-79				29
Шайба стопорная с внутренним выступом для DIN 1804	462					137
Шайба стопорная с двумя лапками	463	13463-77 13464-77				138
Винт с накатанной головкой высокий тип	464					51
Кольцо стопорное наружное для вала	471	13942-86				139
Кольцо стопорное внутреннее для отверстия	472	13943-86				140
Винт с квадратной головкой и подголовком	479	1482-84 1485-84				52
Винт установочный с прямым шлицем и плоским концом	551	1477-93	4766			53
Винт установочный с прямым шлицем и острым концом	553	1476-93	7434			54
Гайка шестигранная	555	5915-70 5927-70	4034			89
Винт с уменьшенной головкой и цапфой	561	1481-84				55
Гайка квадратная низкая	562					90
Шуруп с шестигранной головкой	571	11473-75				56
Рым-болт	580	4751-73	3266			113
Рым-гайка	582	-	-			114
Болт мебельный с полукруглой головкой	603	7802-81	8677			30
Винт мебельный с потайной головкой с усом и гайкой	604	7785-81	-			57
Болт с потайной головкой, низким подголовником и гайкой	608	7786-81	-			31
Болт призонный шестигранный с длинной резьбовой цапфой	609	-	-			32
Винт с накатанной головкой низкий тип	653	-	-			58

ТАБЛИЦА СООТВЕТСТВИЯ СТАНДАРТОВ

Номенклатура	DIN	ГОСТ / ОСТ	ISO	EN	Артикул	Номер страницы
Заклепка с полукруглой головкой,	660	10299-80	1051			157
Заклепка с потайной головкой	661	10300-80	1051			158
Зажим для троса оцинкованный	741	-	-			115
Скоба G-209 такелажная омегаобразная	831	-	-			116
Скоба G-210 такелажная прямая	832	-	-			117
Скоба G-2130 такелажная омегаобразная	833	-	-			118
Скоба G-2150 такелажная прямая	834	-	-			119
Пробка резьбовая коническая с внутренним шестигранником	906	ОСТ 2С98-3-73	-			159
Пробка резьбовая с фланцем и внутренним шестигранником	908	ОСТ 2С98-4-73	-			160
Пробка резьбовая с фланцем и внешним шестигранником	910	-	-			161
Ключ торцевой для внутреннего шестигранника двусторонний изогнутый	911	-	2936			162
Винт с цилиндрической головкой	912	11738-84	4762 21269			59
Винт установочный с плоским концом	913	11074-93	4026			60
Винт установочный с заостренным концом	914	8878-93	4027			61
Винт установочный с цапфой	915	11075-93	4028			62
Винт установочный с засверленным концом	916	28964-91	4029			63
Гайка шестигранная глухая низкая	917	-	-			91
Винт с плоской уменьшенной головкой и шлицем	920	-	-			64
Винт с плоской увеличенной головкой и шлицем	921	-	-			65
Винт с плоской головкой, шлицем и буртиком	923	-	-			66
Гайка шестигранная сварная	929	-	-			92
Болт с шестигранной головкой неполная резьба	931	7795-70 7798-70 7805-70 14724-69 10602-94 Р ИСО 4014-2013	4014			33
Болт с шестигранной головкой полная резьба	933	7798-70 7805-70 14724-69 10602-9	4017			34
Гайка шестигранная	934	5915-70 5927-70	4032 8673			93
Гайка шестигранная корончатая	935	5918-73 5932-73	7035 7036 7037	7036		94
Гайка шестигранная корончатая низкая	937	5932-73 5919-73		7038		95
Шпилька резьбовая с ввинчиваемым концом	938	22033-76	-			163
Шпилька резьбовая с ввинчиваемым концом	939	22034-76 22035-76				164
Болт с неполной резьбой, мелкий шаг	960	7798-70 7805-70 15589-70	8765 8676			35
Болт с полной резьбой, мелкий шаг	961	7798-70 7805-70 15589-70	8676			36
Винт с потайной головкой и прямым шлицем	963	17475-80	2009			67
Винт с полупотайной головкой и прямым шлицем	964	17475-80 17474-80	2010			68
Винт с потайной головкой	965	17475-80	7046-1 7046-2			69

ТАБЛИЦА СООТВЕТСТВИЯ СТАНДАРТОВ

Номенклатура	DIN	ГОСТ / ОСТ	ISO	EN	Артикул	Номер страницы
Винт с полупотайной головкой	966	17474-80	7047			70
Шпилька резьбовая	975 976	-	-			165
Гайка шестигранная самоконтрящаяся	980	-	7042 10513			96
Гайка круглая шлицевая	981	-				97
Гайка шестигранная самоконтрящаяся высокая	982	P 50273-92	7040 10512			98
Гайка шестигранная самоконтрящаяся	985	-	10511			99
Гайка шестигранная глухая зажимная	986	-	-			100
Шайба регулировочная, плоская	988	-	-			141
Зажим для троса оцинкованный	1142	-	-			120
Шайба плоская для пальцев	1440	-	8738			142
Талреп закрытый оцинкованный	1478	-	-			121
Талреп открытый оцинкованный	1480	-	-			122
Штифт цилиндрический пружинный, с прорезью и фаской	1481	14229-93	8752			166
Гайка шестигранная глухая высокая	1587	11860-85	-			101
Гайка мебельная врезная	1624	-	-			102
Гайка шлицевая с метрической мелкой резьбой	1804	11871-88	-			103
Пружина тарельчатая	2093	3057-90	-			167
Карабин винтовой	5299	-	-			123
Карабин пружинный	5299	-	-			124
Шайба стопорная	5406	11872-89	-			143
Шайба сферическая / коническая	6319	13438-68	-			144
Штифт цилиндрический закаленный	6325	3128-70	8734			168
Гайка шестигранная высокая	6330	5931-70 15523-70				104
Гайка шестигранная высокая с буртиком	6331	-	-			105
Гайка соединительная	6334	-	-			106
Шайба упругая зажимная для резьбовых соединений	6796	13439-68	10670			145
Шайба пружинная зубчатая	6797	10462-81 10464-81				146
Шайба стопорная с упругими зубцами	6798	10462-81 10463-81 10464-81				147
Шайба стопорная для валов	6799	11648-75	-			148
Шпонка призматическая	6885	23360-78	-			169
Коуш для каната	6899	-	-			125
Винт с цилиндрической низкой головкой	6912	-	-			71
Винт с шестигранной головкой и фланцем	6921	-	8100 8102			37
Гайка шестигранная с буртиком	6923	-	4161 10663	1661 14218		107
Гайка самоконтрящаяся с неметаллической вставкой	6924	P 50273-92	7040 10512			108
Гайка самоконтрящаяся цельнометаллическая	6925		7042 10513			109
Заклепка вытяжная с плоской головкой	7337		14589 15978 15979 15980 15981 15982 15983 16582 16583 16584			170

ТАБЛИЦА СООТВЕТСТВИЯ СТАНДАРТОВ

Номенклатура	DIN	ГОСТ / ОСТ	ISO	EN	Артикул	Номер страницы
Шайба плоская утолщенная	7349					149
Винт с полукруглой головкой и шестигранным углублением	7380		7380			72
Винт резьбонакатываемый	7500		7085			73
Винт самонарезающий с буром	7504					74
Шайба уплотнительная	7603					150
Гайка шестигранная стопорная	7967					110
Винт с шестигранной головкой	7976		1479			80
Штифт конический с внутренней резьбой	7978	9464-79	8736			171
Штифт цилиндрический с внутренней резьбой	7979		8733 8735			172
Шайба пружинная	7980	6402-70				151
Винт с цилиндрической головкой	7981	10621-80 1144-80	7049			75
Винт с потайной головкой	7982	10619-80 11652-80 1145-80	7050			76
Винт с полупотайной головкой	7983	10620-80 11651-80 1146-80	7051			81
Винт с низкой головкой с шестигранным отверстием	7984	11738-84	4762 21269			82
Винт с полукруглой головкой	7985	17473-80 11738-84	7045			77
Винт с потайной головкой и шестигранным отверстием	7991		10642			78
Шайба кузовная	9021	6958-78	7093-1 7093-2			152
Чека для сельскохозяйственных машин	11023					173
Шплинт игольчатый	11024					174
Болт с тарельчатой головкой, шайбой и гайкой	15237					38
Шайба стопорно-клиновья 2fix	25201					153
Прессмасленка с конической головкой	71412					175
Гайка закрытая	80704					111
Болт высокопрочный с шестигранной головкой с увеличенным размером под ключ для высоконагруженных резьбовых соединений (HV)				14399		39
Болты с шестигранной уменьшенной головкой		7796				40
Винт с потайной головкой и шлицем			14581			79
Анкер забивной					Ан1	19
Анкер клиновой					Ан2	20
Анкер латунный					Ан3	21
Анкерный болт					Ан4	22
Анкерный болт с Г-образным крюком					Ан5	23
Анкерный болт с гайкой					Ан6	24
Анкерный болт с кольцом					Ан7	25
Анкерный болт с крюком					Ан8	26
Шайба контактная					Шб1	128
Шпилька запрессовочная					Шп1	176
Шпилька приварная					Шп2	177

Анкер забивной АН-1

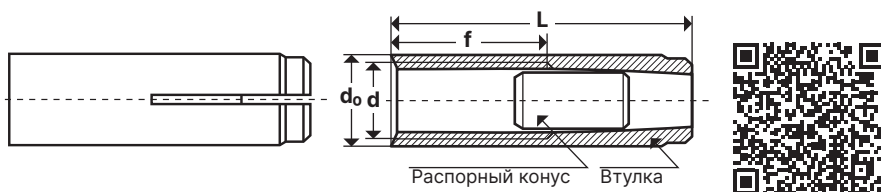

Обозначения:

d - диаметр резьбы анкера
d₀ - диаметр сверла

L=h₁ - длина анкера = глубина отверстия
f - длина резьбы в мм



Описание:

Анкер забивной стальной с клином. Вид стального анкера с внутренней резьбой для тяжелых и умеренно тяжелых нагрузок. Применяется для крепления в бетонные, каменные или кирпичные конструкции.

Размеры анкера от М6

МАТЕРИАЛЫ: ❖ Сталь

ПОКРЫТИЕ: * Цинк

Таблица размеров и характеристик стальных забивных анкеров с клином для бетона:

Ø резьбы анкера	M6	M8	M10	M12	M16	M20
d ₀	8	10	12	15	20	25
L=h ₁	25	30	40	50	60	80
f	11	13	15	19	25	33
Доп. нагрузки в кН	2,1/1,9	2,7/3,3	3,6/5,1	5,9/7,1	8,7/10,5	11,9/14,3

Параметры установки стальных забивных анкеров с клином в бетон



СХЕМА УСТАНОВКИ:

Установка стальных забивных анкеров с клином

Просверлите отверстие в соответствии с таблицей (d₀, h₁).

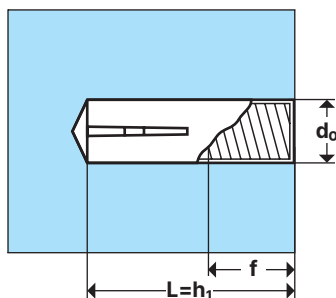
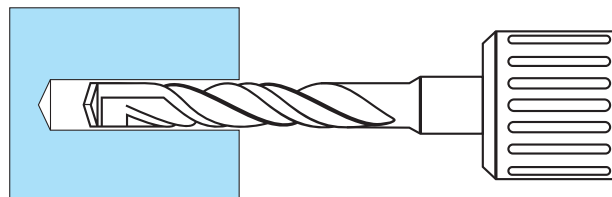

Установите анкер в отверстие. Забейте клин, находящийся внутри анкера до дна специальным инструментом (ЛТ).

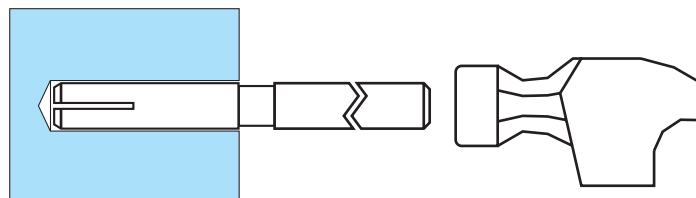

Притяните прикрепляемую деталь подходящим инструментом.

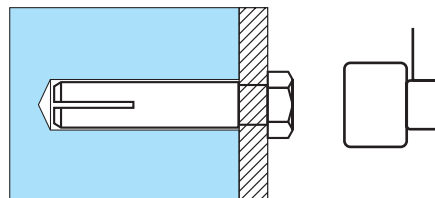

ИНСТРУКЦИЯ
ПО ИСПОЛЬЗОВАНИЮ

Анкер с клином монтируется в предварительно высверленное отверстие необходимой глубины и диаметра. Отверстие для этого типа забиваемых анкеров (как, впрочем, и для всех остальных) необходимо предварительно очистить.

После установки в отверстие, находящийся внутри анкера клин забивается до дна с помощью специального инструмента и анкер разжимается, чем достигается надежная степень фиксации крепления.

После этого внутрь забивного анкера ввинчивается соответствующая по резьбе крепежная деталь - болт, винт. Длина подходящего болта равна длине внутренней резьбы анкера + толщина прикрепляемого материала.



Возможно изготовление

на производстве из любых марок закаленной стали, нержавеющей стали, латуни, а также нанесение покрытий.

для заказа: zakaz@traiv.ru

Анкер клиновой АН-2

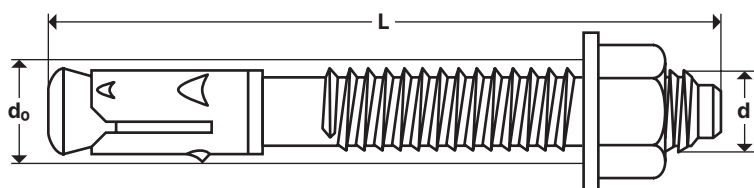

Обозначения:

d - диаметр резьбы анкера
d₀ - диаметр сверла

L=h₁ - длина анкера = глубина отверстия
f - длина резьбы в мм

Описание:

Анкер клиновой с гайкой. Распорный элемент – подвижная муфта на конусообразном хвостовике анкера, которая в процессе установки расширяется и заклинивает в гнезде.

Размеры анкера от М6

МАТЕРИАЛЫ: ❖ Сталь ❖ Нержавеющая сталь

ПОКРЫТИЕ: * Цинк

Таблица размеров и характеристик анкеров клиновых с гайкой:

Размер	6×40	8×50
Длина	40	52
Длина резьбы	18	23
Ø сверла	6	8
Мин. глубина отв.	35	45

СХЕМА УСТАНОВКИ:

Порядок установки клиновых анкеров

Просверлите отверстие в соответствии с таблицей (d₀, h₁).

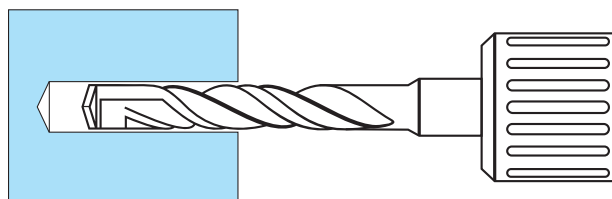

Установите анкер в отверстие. Забейте клин, находящийся внутри анкера до дна специальным инструментом (ЛТ).

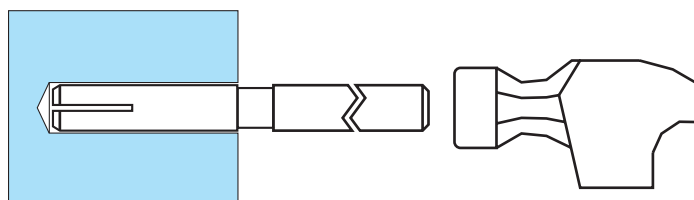

Притяните прикрепляемую деталь подходящим инструментом.

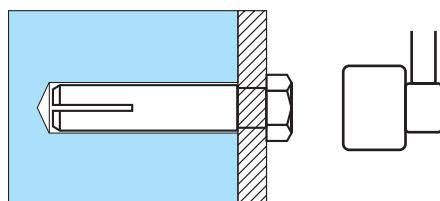

Анкер клиновой с гайкой изготавливается в виде шпильки с нарезанной метрической резьбой с одной стороны и расклинивающей частью с другой. Распорный элемент – подвижная муфта на конусообразном хвостовике анкера, которая в процессе установки расширяется и заклинивает в гнезде.

Анкер с гайкой помещается в заготовленное отверстие, забивается молотком и затягивается гаечным ключом.

Анкер клиновой предназначен для сухих помещений и позволяет производить сквозной монтаж тяжелых элементов и крепление стальных конструкций с регулируемым моментом затяжки в таких полнотельных материалах, как напряжённый и ненапряжённый (без трещин) бетон, полнотельный кирпич (макс. Ø М8) и природный камень.



Возможно изготовление на производстве из любых марок закаленной стали, нержавеющей стали, латуни, а также нанесение покрытий.

для заказа: zakaz@traiv.ru

Анкер латунный АН-3

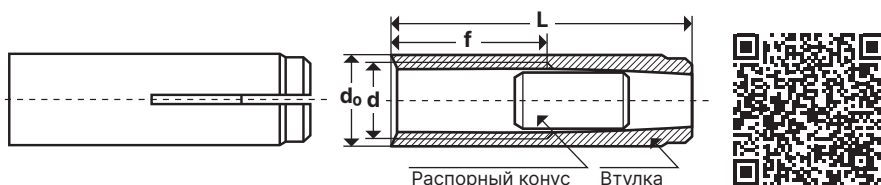

Описание:

Анкер латунный обладает внутренней полостью конической формы (с резьбой), которая сужается к острию. Используется для крепления в бетоне, кирпиче и камне при легких и умеренно тяжелых нагрузках.

Размеры анкера от М4

Обозначения:

d - диаметр резьбы анкера L - длина анкера
d₀ - диаметр сверла

МАТЕРИАЛЫ: ♦ Латунь

ПОКРЫТИЕ: * Без покрытия

Таблица размеров и характеристик анкеров латунных:

d	M4	M5	M6	M8	M10	M12	M16
d ₀	5	6	8	10	12	16	20
L	16	20	24	30	34	40	44

СХЕМА УСТАНОВКИ:

Порядок установки латунных анкеров

Просверлите отверстие в соответствии с таблицей (d₀, h₁).

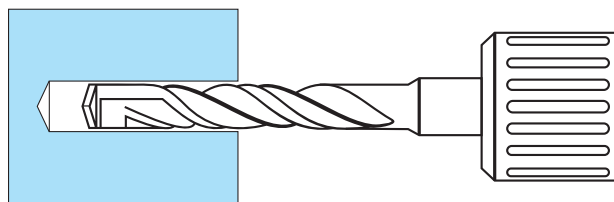

Установите анкер в отверстие. Забейте клин, находящийся внутри анкера до дна специальным инструментом (LT).

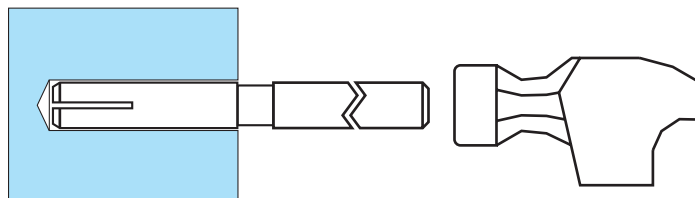

Притяните прикрепляемую деталь подходящим инструментом.

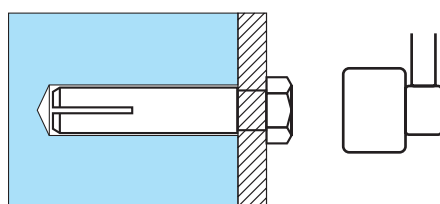
ИНСТРУКЦИЯ
ПО ИСПОЛЬЗОВАНИЮ

По мере закручивания болта, винта или резьбовой шпильки разрезной анкер с насечкой раздается в ширину и плотно прижимается своими шероховатыми стенками к внутренней поверхности отверстия в основании, при этом также закрепляется и материал. Анкер латунный используется для крепления в бетоне, кирпиче и камне при легких и умеренно тяжелых нагрузках.

Латунные анкеры могут применяться как внутри помещений, так и на улице. Минимальная глубина анкеровки равна длине анкера. Длина крепёжного болта, винта L₂ = длина анкера L + толщина прикрепляемого материала.



Возможно изготовление

на производстве из любых марок закаленной стали, нержавеющей стали, латуни, а также нанесение покрытий.

для заказа: zakaz@traiv.ru

Анкерный болт АН-4

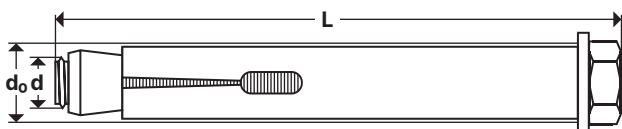

Обозначения:

d - диаметр резьбы анкера **L** - длина анкера
d₀ - диаметр сверла



Описание:

Анкерный болт распорный - металлический анкер с болтом, шайбой и большой площадью расклинивания. Применяются для крепления конструкций, оборудования, ограждений и стеллажей к прочным основаниям.

МАТЕРИАЛЫ: ❖ Сталь

ПОКРЫТИЕ: ✨ Цинк

Таблица размеров анкерных болтов распорных:

Размеры				
8x45	10x60	10x130	12x120	16x200
8x60	10x65	10x140	12x130	16x220
8x65	10x75	10x150	12x150	20x100
8x80	10x80	10x180	12x160	20x110
8x85	10x80	12x65	16x75	20x140
8x90	10x95	12x70	16x110	20x260
8x100	10x100	12x80	16x130	20x300
8x105	10x110	12x100	16x150	
10x50	10x120	12x110	16x180	

СХЕМА УСТАНОВКИ:

Порядок установки анкерных болтов

Просверлите отверстие в соответствии с таблицей (d_0 , h_1).

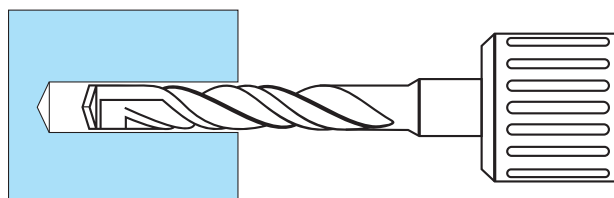

Установите анкер в отверстие. Забейте клин, находящийся внутри анкера до дна специальным инструментом (ЛТ).

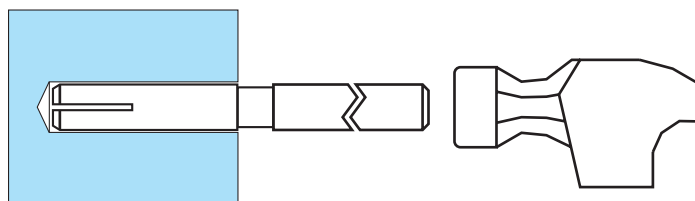

Притяните прикрепляемую деталь подходящим инструментом.

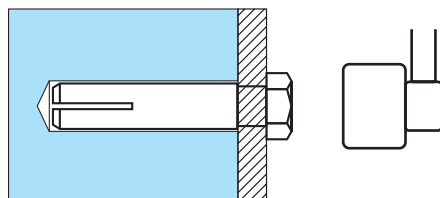

ИНСТРУКЦИЯ ПО ИСПОЛЬЗОВАНИЮ

Стандартные анкерные болты позволяют производить крепление в менее прочных материалах и предназначены для тяжелых и умеренно тяжелых креплений в бетоне, полнотелом и пустотелом кирпиче (макс. Ø M8), природном камне.

Анкеры с болтом применяются для крепления конструкций, оборудования, ограждений и стеллажей к прочным основаниям.



Возможно изготовление

на производстве из любых марок закаленной стали, нержавеющей стали, латуни, а также нанесение покрытий.

для заказа: zakaz@traiv.ru

Анкерный болт с Г-образным крюком АН-5

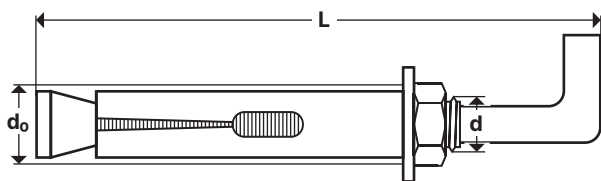

Описание:

Анкерный болт с Г-образным крюком (анкер костыль) обычно используется для крепления навесного оборудования. Применение: бетон, природный камень, полнотелый кирпич.

Обозначения:

d - диаметр резьбы анкера **L** - длина анкера
d₀ - диаметр сверла

МАТЕРИАЛЫ: ❖ Сталь

ПОКРЫТИЕ: * Цинк

Таблица размеров анкерных болтов с Г-образным крюком:

Размеры			
8x45	10x50	12x140	20x75
8x60	10x70	14x70	20x130
8x80	10x80	16x80	
8x85	10x100	16x110	
8x100	10x130	16x130	

СХЕМА УСТАНОВКИ:

Порядок установки анкерных болтов с Г-образным крюком

Просверлите отверстие в соответствии с таблицей (d_0 , h_1).

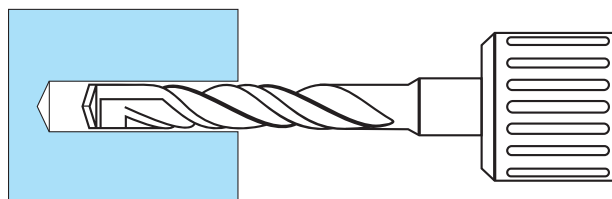

Установите анкер в отверстие. Забейте клин, находящийся внутри анкера до дна специальным инструментом (LT).

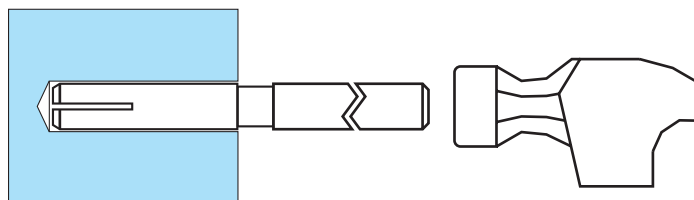

Притяните прикрепляемую деталь подходящим инструментом.

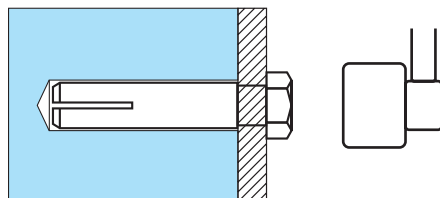

ИНСТРУКЦИЯ ПО ИСПОЛЬЗОВАНИЮ

Анкерный болт с Г-образным крюком (анкер костыль) позволяет закрепить канат, трос, верёвку или другие конструкции с петлеобразными элементами. Изготавливается анкер-костыль из углеродистой стали с оцинкованным покрытием.



Возможно изготовление

на производстве из любых марок закаленной стали, нержавеющей стали, латуни, а также нанесение покрытий.

для заказа: zakaz@traiv.ru

Анкерный болт с крюком АН-8

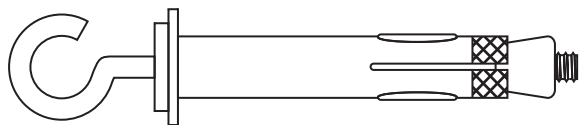

Описание:

Анкер с крюком имеет внутреннюю резьбу и в процессе ввинчивания крюка расширяется и, благодаря большой зоне расклинивания, надежно закрепляется в гнезде. Анкерный крюк используется для твердых оснований. С-образные распорные анкерные крюки предназначены для тяжелых и умеренно тяжелых креплений в бетоне, полнотелом и пустотелом кирпиче (макс. Ø М8), природном камне, но позволяют производить монтаж и в менее прочных материалах.

МАТЕРИАЛЫ: ❖ Сталь

ПОКРЫТИЕ: * Цинк

Таблица технических характеристик анкерных болтов с крюком

Размер	Вес 1000 шт, кг	Кол-во в 1кг, шт	Размер	Вес 1000 шт, кг	Кол-во в 1 кг, шт
8x40	28	35	10x100	70,08	14
8x45	29	34	10x120	81	12
8x60	35	28	12x70	93	10
8x85	45	22	12x100	116	8
8x100	47	21	12x130	145	6
10x45	44,2	22	14x70	110	9
10x50	53	18	14x100	130	7
10x60	56	17	16x60	151	6
10x70	60	16	16x80	183	5
10x80	62	16	16x110	202,2	4
10x90	64	15	16x130	227,52	4

СХЕМА УСТАНОВКИ:

Порядок установки анкерных болтов с крюком

Просверлите отверстие в соответствии с таблицей (d_0 , h_1).

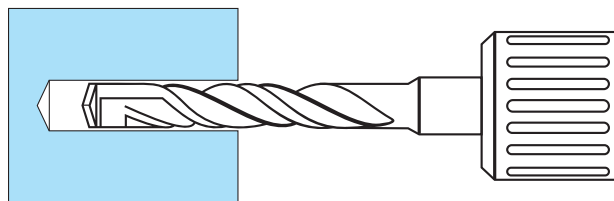

Установите анкер в отверстие. Забейте клин, находящийся внутри анкера до дна специальным инструментом (LT).

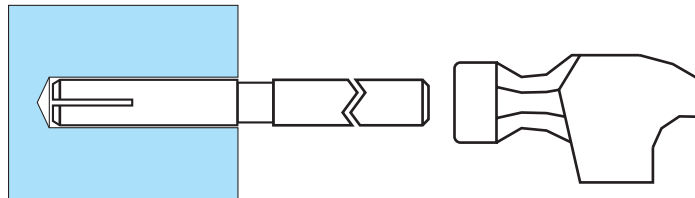

Притяните прикрепляемую деталь подходящим инструментом.

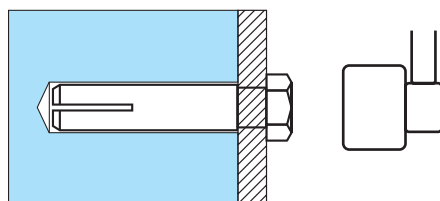

Возможно изготовление на производстве из любых марок закаленной стали, нержавеющей стали, латуни, а также нанесение покрытий.

для заказа: zakaz@traiv.ru

Болт откидной DIN 444 ГОСТ 3033-79 147 ГОСТ 14724-69 147 ГОСТ 14725-69 147

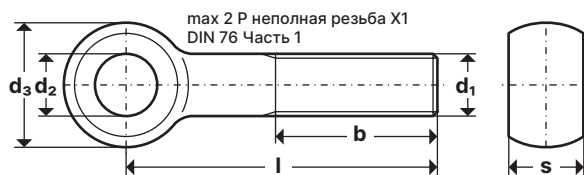

Описание:

Болт откидной с ушком, неполная метрическая резьба. Откидные болты применяются для крепления и соединения деталей и узлов в машиностроении, в строительстве совместно с анкерами.

Размеры от **M5**

Длина от **25 мм**

Обозначения:

d₁ - номинальный диаметр резьбы
P - шаг резьбы
l - длина болта

d₂ - внутренний диаметр кольца
d₃ - внешний диаметр кольца
s - ширина кольца, не более
b - длина резьбы, не менее

МАТЕРИАЛЫ: ❖ Нержавеющая сталь: А1 - А5
 ❖ Сталь ❖ Латунь

ПОКРЫТИЕ: * Гальваническая оцинковка

КЛАСС ПРОЧНОСТИ/ТВЕРДОСТЬ: 💎 4.8Н 💎 5.8Н 💎 8.8Н
 💎 10.9Н 💎 12.9Н

Таблица размеров откидных болтов DIN 444 в мм:

d	M5	M6	M8	M10	M12	M16	M20	M24	M30	M36
P	0,8	1	1,25	1,5	1,75	2	2,5	3	3,5	4
d ₂	5	6	8	10	12	16	18	22	27/28	32/33
d ₃	12	14	18	20	25	32	40	45	55	65
s	6	7	9	12	14	17	22	25	30	38
b ₁	16	18	22	26	30	38	46	54	66	-
b ₂	-	-	28	32	36	44	52	60	72	84
b ₃	-	-	-	-	49	57	65	73	85	97

ДОПОЛНИТЕЛЬНАЯ ИНФОРМАЦИЯ

- ГОСТ 3033-79** Болты откидные с резьбой диаметром от 5 до 36 мм, не предназначенные для станочных приспособлений.
- ГОСТ 14724-69** Болты откидные, предназначенные для станочных приспособлений.
- ГОСТ 14725-69** Болты откидные с трапецидальной резьбой, предназначенные для станочных приспособлений.



Возможно изготовление на производстве из любых марок закаленной стали, нержавеющей стали, латуни, а также нанесение покрытий.

для заказа: zakaz@traiv.ru

Болт мебельный DIN 603 ISO 8677  147 ГОСТ 7802-81  318

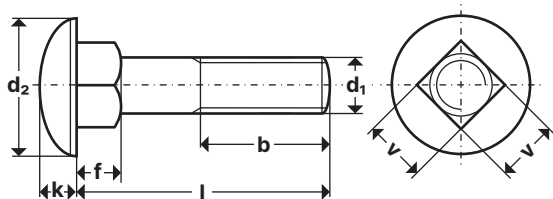

Описание:

Болт мебельный с полукруглой головкой и квадратным подголовком. Используются для соединения и крепления деталей в мебельной промышленности и конструкций в строительстве.

Размеры от **M5**

Длина от ???

Обозначения:

- d₁** - номинальный диаметр резьбы
- d₂** - диаметр полукруглой головки
- P** - шаг резьбы
- f** - высота подголовка, не менее
- k** - высота головки
- v** - размер стороны квадратного подголовка

МАТЕРИАЛЫ:

- ❖ Сталь: 3.6, 4.6, 8.8
- ❖ Нержавеющая сталь A2, A4
- ❖ Латунь

ПОКРЫТИЕ:

- * Гальваническая оцинковка

КЛАСС ПРОЧНОСТИ/ТВЕРДОСТЬ:

- 💎 3.6H
- 💎 4.6H
- 💎 8.8H

Таблица размеров болт мебельный DIN 603 с полукруглой головкой и квадратным подголовком в мм:

d ₁	M5	M6	M8	M10	M12	M16	M20
P	0,8	1	1,25	1,5	1,75	2	2,5
d ₂	13,5	16,55	20,65	24,65	30,65	38,8	46,8
k	3,3	3,88	4,88	5,38	6,95	8,95	11,05
f	4,1	4,6	5,6	6,6	8,75	12,9	15,9
v	5,48	6,48	8,58	10,58	12,7	16,7	20,84

ДОПОЛНИТЕЛЬНАЯ ИНФОРМАЦИЯ

АНАЛОГИ DIN 603:

- ГОСТ 7802-81** болты с увеличенной полукруглой головкой и квадратным подголовком класса точности С.
- ISO 8677** болты с полукруглой большой головкой и квадратным подголовком класса точности С.



Возможно изготовление

на производстве из любых марок закаленной стали, нержавеющей стали, латуни, а также нанесение покрытий.

для заказа: zakaz@traiv.ru

Болт призонный шестигранный DIN 609 DIN 7968  147 DIN 7999  318

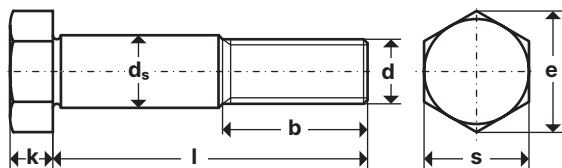

Описание:

Болт стяжной призонный DIN 609 с длинной резьбовой цапфой и шестигранной головкой.

Размеры болтовот **M8**

Длина болтаот **25 мм**

Обозначения:

- d** - номинальный диаметр резьбы
- P** - шаг резьбы
- k** - высота головки
- ds** - диаметр стержня
- e** - диаметр описанной окружности, не менее
- s** - размер под ключ
- b** - длина резьбы
- l** - длина болта

МАТЕРИАЛЫ:

- ❖ Сталь
- ❖ Нержавеющая сталь A2, A4
- ❖ Латунь

ПОКРЫТИЕ:

- * Гальваническая оцинковка

КЛАСС ПРОЧНОСТИ/ТВЕРДОСТЬ:

- 💎 5.6H
- 💎 8.8H

Таблица размеров болт стяжной призонный шестигранный в мм:

d	M8	M10	M12	M14	M16	M18	M20	M22	M24	M27	M30	M36	M42
P	1	1/1,25	1,5/1,25	1,5	1,5	1,5/2	1,5/2	1,5/2	1,5/2	2	2	3	3
k	5,3	6,4	7,5	8,8	10	11,5	12,5	14	15	17	19	22	26
ds	9	11	13	15	17	19	21	23	25	28	32	38	44
e	14,38	17,77	19,85	22,78	26,17	29,56	32,95	37,29	39,55	45,2	50,85	60,79	71,30
s	13	16	18	21	24	27	30	34	36	41	46	55	65
b	l ≤ 50	14,5	17,5	20,5	22	25	27,5	28,5	32,5	-	-	-	-
	50 < l ≤ 150	16,5	19,5	22,5	24	27	29,5	30,5	34,5	36,5	39,5	43	49
	l > 150	-	-	-	-	-	-	35,5	39,5	41,5	44,5	48	54

ДОПОЛНИТЕЛЬНАЯ ИНФОРМАЦИЯ

АНАЛОГИ DIN 609:

- DIN 7968** Болты призонные с шестигранной головкой и с шестигранной гайкой для стальных конструкций.
- DIN 7999** Болты призонные с шестигранной головкой высокопрочные с большими размерами под ключ для стальных конструкций.



Возможно изготовление

на производстве из любых марок закаленной стали, нержавеющей стали, латуни, а также нанесение покрытий.

для заказа: zakaz@traiv.ru

Болт с шестигранной головкой и неполной резьбой DIN 931 ISO 4014  DIN 601 (ISO 4016) 

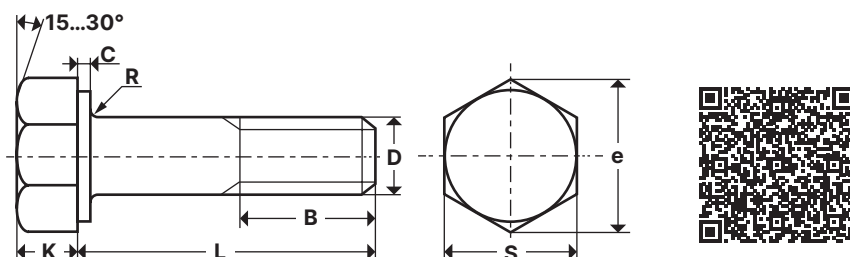

Описание:

DIN 931 болт с шестигранной головкой и неполной резьбой. Болты DIN 931 применяются для соединения и крепления деталей и конструкций в строительстве и машиностроении.

Размер от М3

Длина от 30 мм

Класс точности. А, В

Обозначения:

D - номинальный диаметр резьбы B - длина резьбы болта
P - шаг резьбы L - длина болта

МАТЕРИАЛЫ: ❖ Нержавеющая сталь: А2 - А5, А2/А4-70, А2/А4-80
❖ Латунь, алюминий, медный сплав
❖ Пластик ❖ Сталь

ПОКРЫТИЕ: * Гальваническая оцинковка
* Гальваническое никелирование
* Горячее цинкование
* Дисперсионное цинкование
* Гальваническое хроматирование

КЛАСС ПРОЧНОСТИ/ТВЕРДОСТЬ: 💎 4.8 💎 5.8 💎 8.8 💎 10.9 💎 12.9

Таблица размеров и характеристик шестигранных болтов с неполной резьбой DIN 931 в мм

D	М3	М4	М5	М6	М8	М10	М12	М14	М16	М18
P	0,5	0,7	0,8	1	1,25	1,5	1,75	2	2	2,5
B (L ≤ 125)	12	14	16	18	22	26	30	34	38	42
B (L ≤ 200)	-	-	22	24	28	32	36	40	44	48
B (L > 200)	-	-	-	-	-	45	49	53	57	61
L	мин.	30	25	25	30	35	40	45	50	55
	макс.	40	100	140	200	300	400	500	640	440
D	М20	М22	М24	М27	М30	М36	М42	М48	М56	М64
P	2,5	2,5	3	3	3,5	4	4,5	5	5,5	6
B (L ≤ 125)	46	50	54	60	66	78	90	102	-	-
B (L ≤ 200)	52	56	60	66	72	84	96	108	124	140
B (L > 200)	65	69	73	79	85	97	109	121	137	153
L	мин.	65	70	75	75	80	130	130	130	200
	макс.	660	500	680	560	740	950	640	880	560

ДОПОЛНИТЕЛЬНАЯ ИНФОРМАЦИЯ

АНАЛОГИ DIN 931:

ISO 4014	идентичен DIN 931, кроме болтов с резьбой М10, М12, М14, М22 с другим размером шестигранных головок под ключ.
DIN 601 (ISO 4016)	идентичен DIN 931 (ISO 4014). Отличие в классах точности: DIN 601 (ISO 4016) - класс точности С, DIN 931 (ISO 4014) - класс точности А, В.
DIN 933	(ISO 4017) идентичен DIN 931 (ISO 4014). Отличие в длине резьбовой части болта. Болты DIN 931 (ISO 4014) имеет неполную резьбу, а болты DIN 933 (ISO 4017) - полную резьбу.
ГОСТ 7805-70	аналогичен DIN 931 (ISO 4014). ГОСТ 7805-70 - класс точности А, DIN 931 (ISO 4014) - класс точности А, В.
ГОСТ 7798-70	аналогичен DIN 931 (ISO 4014). ГОСТ 7798-70 - класс точности В.
ГОСТ 15589-70	аналогичен DIN 931 (ISO 4014). ГОСТ 15589-70 - класс точности С.



Возможно изготовление на производстве из любых марок закаленной стали, нержавеющей стали, латуни, а также нанесение покрытий.

для заказа: zakaz@traiv.ru

Болт шестигранный с полной резьбой DIN 933 ISO 4017  147 ГОСТ 7798  318 ГОСТ 7805  320 ГОСТ 15589-70

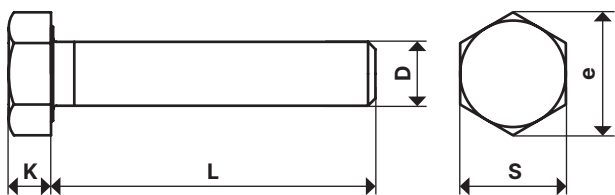

Описание:

DIN 933 Болт с полной резьбой и шестигранной головкой.

Размер резьбы от М3

Длина болта от 5 мм

Класс точности. А, В

Обозначения:

- D - номинальный диаметр резьбы
- R - радиус
- P - шаг резьбы
- A - сбеги резьбы, макс.
- K - высота головки болта
- S - размер шестигранной головки под ключ
- C - высота подголовка
- e - диаметр описанной окружности, не менее

- МАТЕРИАЛЫ:**  Сталь: 4.8, 5.8, 8.8, 10.9, 12.9  Сталь с покрытием: ZN 5.8, ZN 8.8, ZN 10.9, ZN 12.9
 Нержавеющая сталь: А2, А4  Латунь  Полиамид

Таблица технических характеристик болтов DIN 933 с полной резьбой в мм:

D	M3	M4	M5	M6	M8	M10	M12	M14	M16	M18
P	0,5	0,7	0,8	1	1,25	1,5	1,75	2	2	2,5
K	2	2,8	3,5	4	5,3	6,4	7,5	8,8	10	11,5
C	мин.	0,15	0,15	0,15	0,15	0,15	0,15	0,15	0,2	0,2
	макс.	0,4	0,4	0,5	0,5	0,6	0,6	0,6	0,8	0,8
R	0,1	0,2	0,2	0,25	0,4	0,4	0,6	0,6	0,6	0,6
A	1,5	2,1	2,4	3	4	4,5	5,3	6	6	7,5
S	DIN 933					17	19	22		
	ISO 4017	5,5	7	8	10	13	16	18	21	24
e	DIN 933					18,9	21,1	24,49		
	ISO 4017	6,01	7,66	8,79	11,05	14,38	17,77	20,03	23,36	26,75

D	M20	M22	M24	M27	M30	M36	M42	M48	M56	M64
P	2,5	2,5	3	3	3,5	4	4,5	5	5,5	6
K	12,5	14	15	17	18,7	22,5	26	30	35	40
C	мин.	0,2	0,2	0,2	0,2	0,2	0,2	0,3	0,3	0,3
	макс.	0,8	0,8	0,8	0,8	0,8	0,8	1	1	1
R	0,8	0,8	0,8	1	1	1	1,2	1,6	2	2
A	7,5	7,5	9	9	10,5	12	13,5	15	16,5	18
S	DIN 933									
	ISO 4017	30	32 34	36	41	46	55	65	75	85
e	DIN 933									
	ISO 4017	33,53	38,85 37,72	39,98	45,2	50,85	60,79	71,3	82,6	93,56

АНАЛОГИ DIN 933:

- ISO 4017** болт с шестигранной головкой и полной резьбой класса точности А, В. Отличается от DIN 933 другими размерами головки под ключ для болтов М10, М12, М14 и М22.
- DIN 931 (ISO 4014)** болт с шестигранной головкой и неполной резьбой класса точности А, В.
- DIN 558 (ISO 4018)** болт с шестигранной головкой и полной резьбой класса точности С.
- ГОСТ 7798-70** болт с шестигранной головкой и неполной резьбой класса точности В.
- ГОСТ 7805-70** болт с шестигранной головкой и неполной резьбой класса точности А.
- ГОСТ 15589-70** болт с шестигранной головкой и неполной резьбой класса точности С.

 **Возможно изготовление** на производстве из любых марок закаленной стали, нержавеющей стали, латуни, а также нанесение покрытий.

для заказа: zakaz@traiv.ru

ДОПОЛНИТЕЛЬНАЯ ИНФОРМАЦИЯ

Болт с мелкой неполной резьбой DIN 960 ISO 8765 147 ГОСТ 7798-70 318 ГОСТ 7805-70 318 ГОСТ 15589-70 318

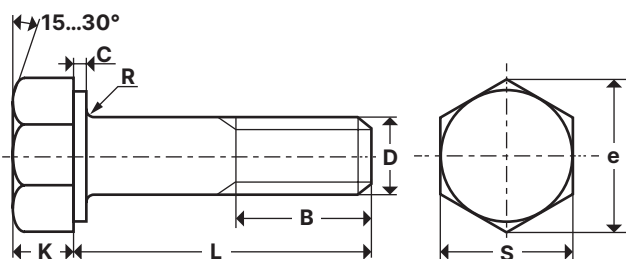

Описание:

DIN 960 Болт с мелкой неполной резьбой, с шестигранной головкой. Болты с мелкой резьбой DIN 960 применяются для соединения и крепления деталей и конструкций в строительстве и машиностроении.

Размер от **M8**

Длина от **35 мм**

Класс точности. **A, B**

Обозначения:

D - номинальный диаметр резьбы **B** - длина резьбы болта
P - шаг резьбы

МАТЕРИАЛЫ: ❖ Нержавеющая сталь: A1 - A5
❖ Латунь ❖ Пластик ❖ Сталь

ПОКРЫТИЕ: * Гальваническая оцинковка
* Гальваническое никелирование
* Горячее цинкование
* Дисперсионное цинкование
* Гальваническое хромирование

КЛАСС ПРОЧНОСТИ/ТВЕРДОСТЬ: ❖ 5.6 ❖ 8.8 ❖ 10.9 ❖ 12.9

Таблица размеров болт с шестигранной головкой и неполной резьбой DIN 960 в мм:

D	M8	M10	M12	M14	M16	M18	M20	M22	M24	M27	M30	M36	M42	M48	M56	M64	
P	1	1	1,25	1,5	1,5	1,5	1,5	1,5	2	2	2	3	3	3	4	4	
		1,25	1,5				2										
B	L ≤ 125	22	26	30	34	38	42	46	50	54	60	66	-	-	-	-	-
	125 < L ≤ 200	28	32	36	40	44	48	52	56	60	66	72	84	96	108	-	-
	L > 200	41	45	49	53	57	61	65	69	73	79	85	97	109	121	137	153

ДОПОЛНИТЕЛЬНАЯ ИНФОРМАЦИЯ

АНАЛОГИ DIN 960:

ISO 8765	Болты с шестигранной головкой с мелкой резьбой, классы точности A и B. Стандарт ISO 8765 отличается от DIN 960 новыми размерами головки под ключ для болтов M10, M12, M14 и M22.
ГОСТ 7798-70	Болты с шестигранной головкой, с мелкой и крупной резьбой, класс точности B.
ГОСТ 7805-70	Болт с шестигранной головкой, с мелкой и крупной резьбой, класс точности A.
ГОСТ 15589-70	Болты с шестигранной головкой класса точности C.

 **Возможно изготовление** на производстве из любых марок закаленной стали, нержавеющей стали, латуни, а также нанесение покрытий.

для заказа: zakaz@traiv.ru

Болт с мелкой неполной резьбой DIN 961 ISO 8676 147 ГОСТ 7805-70 318 ГОСТ 7798-70 318 ГОСТ 15589-70 318

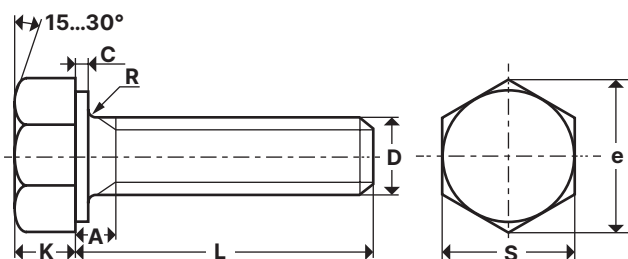

Описание:

DIN 961 Болты с мелким шагом резьбы с шестигранной головкой. Болты имеют полную резьбу с мелким шагом от 1 до 4 мм. Болты с мелким шагом метрической резьбы DIN 961 применяются для соединения и крепления деталей и конструкций в строительстве и машиностроении.

Размер от **M8**

Длина от **16 мм**

Класс точности. **A, B**

Обозначения:
D - номинальный диаметр резьбы
P - шаг резьбы

МАТЕРИАЛЫ: ❖ Нержавеющая сталь: A2, A4 ❖ Сталь

ПОКРЫТИЕ: * Гальваническая оцинковка
 * Гальваническое никелирование
 * Горячее цинкование
 * Дисперсионное цинкование
 * Гальваническое хромирование

КЛАСС ПРОЧНОСТИ/ТВЕРДОСТЬ: 💎 5.6 💎 8.8 💎 10.9 💎 12.9

Таблица размеров болт с шестигранной головкой и неполной резьбой DIN 961 в мм:

D	M8	M10	M12	M14	M16	M18	M20	M22	M24	M27	M30	M36	M42	M48	M56	M64
P	1	1 1,25	1,25 1,5	1,5	1,5	1,5	1,5 2	1,5	2	2	2	3	3	3	4	4

ДОПОЛНИТЕЛЬНАЯ
ИНФОРМАЦИЯ

АНАЛОГИ DIN 961:

ISO 8676	Винты с шестигранной головкой с мелким шагом метрической резьбы. Классы точности A и B. Стандарт EN ISO 8676 отличается от DIN 961 новыми размерами головки под ключ для болтов M10, M12, M14 и M22.
ГОСТ 7805-70	Болты с шестигранной головкой с мелким и крупным шагом резьбы, класс точности A.
ГОСТ 7798-70	Болты с шестигранной головкой с мелким и крупным шагом резьбы, класс точности B.
ГОСТ 15589-70	Болты с шестигранной головкой класса точности C.

 **Возможно изготовление** на производстве из любых марок закаленной стали, нержавеющей стали, латуни, а также нанесение покрытий.

для заказа: zakaz@traiv.ru

Болт шестигранный с фланцем DIN 6921 EN 1665  147 ИЗДЕЛИЕ № 88913  318 ИЗДЕЛИЕ № 88933  318

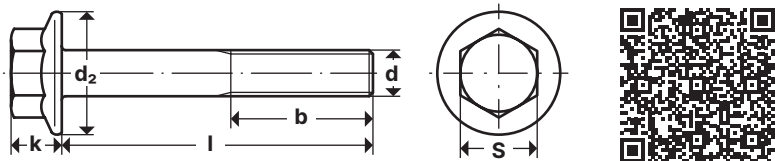

Описание:

DIN 6921 болт с фланцем и шестигранной головкой, неполная метрическая резьба. Болт может иметь плоский фланец или фланец со стопорящими зубчиками. Шестигранные болты DIN 6921 применяются вместе с гайками и шайбами для соединения и крепления деталей и конструкций.

Размер от **M5**

Длина от **30 мм**

Обозначения:

d - номинальный диаметр резьбы **b** - длина резьбовой части
P - шаг резьбы **l** - длина болта

МАТЕРИАЛЫ:  Сталь **ПОКРЫТИЕ:**  Гальваническая оцинковка  Дисперсионное цинкование

КЛАСС ПРОЧНОСТИ/ТВЕРДОСТЬ:  8.8  10.9  12.9

Таблица размеров и параметров болтов с фланцем DIN 6921 в мм

d		M5	M6	M8	M10	M12	M14	M16
P		0,8	1	1,25	1,5	1,75	2	2
b	l ≤ 125	16	18	22	26	30	34	38
	125 < l ≤ 200	-	-	28	32	36	40	44
	l > 200	-	-	-	-	-	-	57

ДОПОЛНИТЕЛЬНАЯ
ИНФОРМАЦИЯ

АНАЛОГИ DIN 6921:

- EN 1665** Болты шестигранные с фланцем.
- ИЗДЕЛИЕ № 88913** Стопорные болты с фланцем с насечками.
- ИЗДЕЛИЕ № 88933** Стопорные болты с фланцем с зубчиками.



Возможно изготовление

на производстве из любых марок закаленной стали, нержавеющей стали, латуни, а также нанесение покрытий.

для заказа: zakaz@traiv.ru

Болт норийный транспортёрный DIN 15237

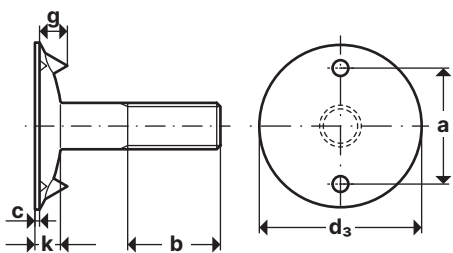

Обозначения:

- d** - номинальный диаметр резьбы
- d₃** - диаметр головки
- a** - расстояние между шипами
- c** - высота кромки, макс.
- g** - высота шипа
- k** - высота головки
- l** - длина болта
- b** - длина резьбовой части

Описание:

DIN 15237 болт норийный транспортёрный (элеваторный, ковшовый) используется для крепления норийных ковшей на конвейерную ленту. Нория - устройство для подъёма жидкостей или сыпучих материалов в наклонном или вертикальном положении. Плоская увеличенная головка (шляпка) норийного болта имеет с внутренней стороны два шипа для предотвращения прокручивания болта при заворачивании гайки. Норийные болты DIN 15237 поставляются с шайбой и гайкой.

Размер от **M6**
 Длина от **25 мм**

МАТЕРИАЛЫ: ❖ Сталь

КЛАСС ПРОЧНОСТИ/ТВЕРДОСТЬ: 💎 3.6

Таблица размеров транспортёрных норийных болтов DIN 15237 в мм

d	M6	M8	M10	M12
d ₃	20	28	35	42
a	14	20	25	30
c	1	1	1	1.2
g	3.5	5	6	7
k	2.5	3.5	4.5	5.2
l	20	25/30/35/40	30/35/40/50	35/40/50/60
b	12	15/18/18/20	18/20/20/20	20/25/28/28



Возможно изготовление

на производстве из любых марок закаленной стали, нержавеющей стали, латуни, а также нанесение покрытий.

для заказа: zakaz@traiv.ru

Болт призонный высокопрочный EN 14399-8

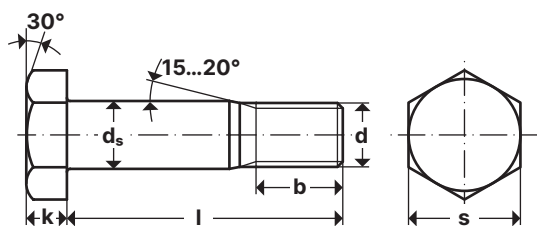

Обозначения:
d - номинальный диаметр резьбы
k - высота шестигранной головки
d_s - диаметр стержня болта
b - длина резьбы
s - размер под ключ

Описание:

Болт призонный DIN EN 14399-8, высокопрочный, с шестигранной головкой с увеличенным размером под ключ для крепления высоконагруженных предварительно напряженных резьбовых соединений (HV) стальных конструкций, длина резьбы от 23 до 52 мм.

Размер от **M12**

Длина от **40 мм**

МАТЕРИАЛЫ: ♦ Сталь

КЛАСС ПРОЧНОСТИ/ТВЕРДОСТЬ: ♦ 10.9 ♦ 12.9

ПОКРЫТИЕ: * Горячее цинкование

Таблица размеров и характеристик высокопрочных призонных болтов EN 14399-8 в мм

d	M12	M16	M20	M22	M24	M27	M30	M36
k	8	10	13	14	15	17	19	23
d _s	13	17	21	23	25	28	31	37
b	23	28	33	34	39	41	44	52
s	22	27	32	36	41	46	50	60

Возможно изготовление
 на производстве из любых марок закаленной стали, нержавеющей стали, латуни, а также нанесение покрытий.

для заказа: zakaz@traiv.ru

Болт с шестигранной уменьшенной головкой ГОСТ 7796-70 ГОСТ 7808-70 147

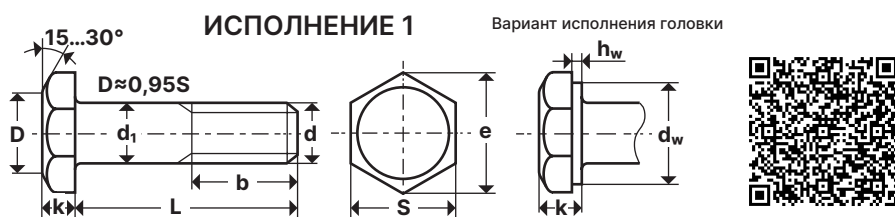

Описание:

ГОСТ 7796-70 Болт с шестигранной уменьшенной головкой. Оцинкованные болты ГОСТ 7796-70 используются при соединении и креплении металлоконструкций и дорожных ограждений.

Размер от М8

Длина от 10 мм

Класс точности. В

Обозначения:

- d - номинальный диаметр резьбы
- P - шаг резьбы
- D - диаметр головки
- k - высота головки
- b - длина резьбы
- S - размер под ключ

- d₁ - диаметр стержня, примерно равен номинальному диаметру резьбы или среднему диаметру резьбы
- e - диаметр описанной окружности, не менее
- h_w - ширина, не менее
- d_w - диаметр, не менее
- l - длина стержня болта

МАТЕРИАЛЫ: ♦ Сталь

ПОКРЫТИЕ: * Электролитическое (гальваническое) оцинкование

КЛАСС ПРОЧНОСТИ/ТВЕРДОСТЬ: ♦ 4,8 ♦ 5,8 ♦ 8,8 ♦ 10,9

Размеры болтов с шестигранной уменьшенной головкой ГОСТ 7796-70 в мм

d	P		k	b			S	e	h _w	d _w
	крупный	мелкий		l ≤ 125	125 < l ≤ 200	l > 200				
M8	1,25	1	5	22	-	-	12	13,1	0,15	10,5
M10	1,5	1,25	6	26	32	-	14	15,3	0,15	12,5
M12	1,75	1,25	7	30	36	49	17	18,7	0,15	15,5
(M14)	2	1,5	8	34	40	53	19	20,9	0,15	17,2
M16	2	1,5	9	38	44	57	22	23,9	0,2	20,1
(M18)	2,5	1,5	10	42	48	61	24	26,2	0,2	22
M20	2,5	1,5	11	46	52	65	27	29,6	0,2	24,8
(M22)	2,5	1,5	12	50	56	69	30	33	0,2	27,7
M24	3	2	13	54	60	73	32	35	0,2	29,5
(M27)	3	2	15	60	66	79	36	39,6	0,2	33,2
M30	3,5	2	17	66	72	85	41	45,2	0,2	38
M36	4	3	20	78	84	97	50	55,4	0,2	46,6
M42	4,5	3	23	-	96	109	60	66,4	0,25	55,9
M48	5	3	26	-	108	121	70	76,9	0,25	64,7

Размеры болтов в скобках применять не рекомендуется.

ДОПОЛНИТЕЛЬНАЯ
ИНФОРМАЦИЯ

АНАЛОГИ ГОСТ 7796-70:

ГОСТ 7808-70

Болты с шестигранной уменьшенной головкой класса точности А.



Возможно изготовление

на производстве из любых марок закаленной стали, нержавеющей стали, латуни, а также нанесение покрытий.

для заказа: zakaz@traiv.ru

Винт с цилиндрической головкой с прямым шлицем DIN 84 ГОСТ 1491-80 147 ISO 1207 318

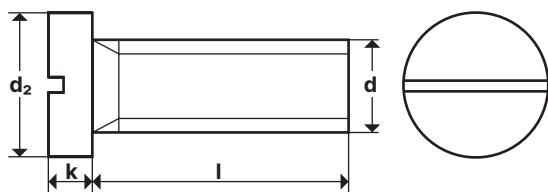

Описание:

DIN 84 Винт с цилиндрической головкой с прямым шлицем.

Размер от **M1**

Класс точности. **A**

Обозначения:

- d** - номинальный диаметр резьбы
- P** - шаг резьбы
- n** - ширина шлица винта
- d₂** - диаметр цилиндрической головки винта
- k** - высота головки
- l** - длина винта

МАТЕРИАЛЫ: ❖ Сталь ❖ Нержавеющая сталь ❖ Латунь ❖ Пластик

ПОКРЫТИЕ: ❖ Гальваническая оцинковка
❖ Гальваническое никелирование
❖ Жёлтый цинк ❖ Без покрытия

КЛАСС ПРОЧНОСТИ/ТВЕРДОСТЬ: 💎 4.8 💎 A1 💎 A2 💎 A4

Таблица размеров винтов с цилиндрической головкой DIN 84 (ISO 1207) в мм

d	M1	M1.2	M1.4	M1.6	M1.8	M2	M2.5	M3	M3.5	M4	M5	M6	M8	M10
P	0,25	0,25	0,3	0,35	0,35	0,4	0,45	0,5	0,6	0,7	0,8	1	1,25	1,5
d ₂	2	2,3	2,6	3	3,4	3,8	4,5	5,5	6	7	8,5	10	13	16
k	0,7	0,8	0,9	1,1	1,2	1,3	1,6	2	2,4	2,6	3,3	3,9	5	6
n	0,25	0,3	0,3	0,4	0,4	0,5	0,6	0,8	1	1,2	1,2	1,6	2	2,5
l	мин.	2	2	2	2	3	3	4	4	5	5	6	8	10
	макс.	16	16	16	16	20	20	25	30	35	40	50	60	80

ДОПОЛНИТЕЛЬНАЯ ИНФОРМАЦИЯ

АНАЛОГИ DIN 84:

- ГОСТ 1491-80** винты с цилиндрической головкой классов точности A и B с номинальным диаметром резьбы от 1 до 20 мм
- ISO 1207** винты с цилиндрической головкой с прямым шлицем класса точности A.

Возможно изготовление на производстве из любых марок закаленной стали, нержавеющей стали, латуни, а также нанесение покрытий.

для заказа: zakaz@traiv.ru

Винт с цилиндрической скругленной головкой с прямым шлицем DIN 85 ГОСТ 17473-80

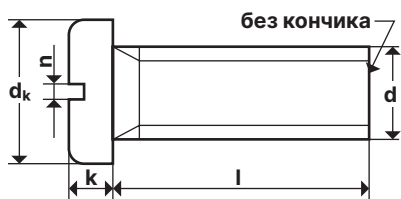

Обозначения:
d - номинальный диаметр резьбы
P - шаг резьбы
dk - диаметр головки
k - высота головки
n - ширина прямого шлица винта
l - длина винта



Описание:

DIN 85 Винт с цилиндрической скругленной головкой с прямым шлицем.

Размер от M2

МАТЕРИАЛЫ: ❖ Сталь ❖ Нержавеющая сталь ❖ Латунь ❖ Пластик

ПОКРЫТИЕ: ✨ Гальваническая оцинковка

КЛАСС ПРОЧНОСТИ/ТВЕРДОСТЬ: 💎 4.8 💎 A2 💎 A4

✨ Без покрытия

Таблица размеров винтов с цилиндрической скругленной головкой с прямым шлицем DIN 85 (ISO 1580) в мм

d	M2	M2.5	M3	M4	M5	M6	M8
P	0,4	0,45	0,5	0,7	0,8	1	1,25
dk	4	5	6	8	10	12	16
k	1,3	1,5	1,8	2,4	3	3,6	4,8
n	0,5	0,6	0,8	1,2	1,2	1,6	2
l	мин.	2,5	3	4	5	6	10
	макс.	20	25	30	40	50	80

ДОПОЛНИТЕЛЬНАЯ ИНФОРМАЦИЯ

АНАЛОГИ DIN 85:

ГОСТ 17473-80	винты с полукруглой головкой классов точности A и B с номинальным диаметром резьбы от 1 до 20 мм.
ISO 1580	винты с прямым шлицем в цилиндрической головке с закругленным торцом, класс точности A.
R 88111	винты антивандальные с цилиндрической скругленной головкой с двумя отверстиями, размеры резьбы от M3 до M6.



Возможно изготовление на производстве из любых марок закаленной стали, нержавеющей стали, латуни, а также нанесение покрытий.

для заказа: zakaz@traiv.ru

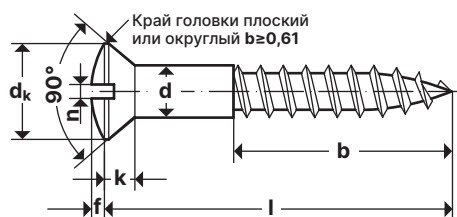
Шуруп по дереву с полупотайной головкой и прямым шлицем DIN 95 ГОСТ 1146-80  147

Обозначения:







d - диаметр шурупа
d_k - диаметр полупотайной головки
k - высота потайной части головки
n - ширина прямого шлица
f - высота выступающей части головки



Описание:

Шурупы по дереву DIN 95 с прямым шлицем и полупотайной головкой. Неполная резьба.

Диаметр стержня. . . . от 1.6

МАТЕРИАЛЫ:  Сталь  Нержавеющая сталь  Латунь  Медь  Медный сплав  Алюминий

КЛАСС ПРОЧНОСТИ/ТВЕРДОСТЬ:  A2  A4

Размеры шурупов по дереву с полупотайной головкой и прямым шлицем DIN 95 в мм

d	1.6	2	2.5	3	3.5	4	4.5	5	6	8
d _k	3	3.8	4.7	5.6	6.5	7.5	8.3	9.2	11	14.5
k	0.96	1.2	1.5	1.65	1.93	2.2	2.35	2.5	3	4
f	0.4	0.5	0.6	0.75	0.9	1	1.1	1.25	1.5	2
n	0.4	0.5	0.6	0.8	0.8	1	1	1.2	1.6	2

ДОПОЛНИТЕЛЬНАЯ
ИНФОРМАЦИЯ

АНАЛОГИ DIN 95:

ГОСТ 1146-80

шурупы с полупотайной головкой с диаметром стержня от 1,6 до 10 мм.



Возможно изготовление на производстве из любых марок закаленной стали, нержавеющей стали, латуни, а также нанесение покрытий.

для заказа: zakaz@traiv.ru

Шуруп с полукруглой головкой с прямым шлицем по дереву DIN 96 ГОСТ 1144-80 147

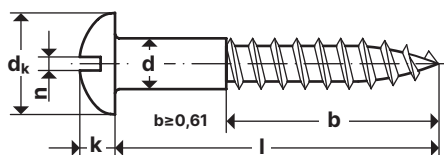

Обозначения:

d - диаметр стержня шурупа
k - высота головки
n - ширина прямого шлица
dk - диаметр полукруглой головки шурупа



Описание:

Шуруп с полукруглой головкой DIN 96 по дереву, прямой шлиц, неполная резьба.

Диаметр стержня. . . . от 1.6

МАТЕРИАЛЫ: ❖ Сталь ❖ Нержавеющая сталь ❖ Латунь ❖ Медь ❖ Медный сплав ❖ Алюминий

КЛАСС ПРОЧНОСТИ/ТВЕРДОСТЬ: ❖ A2 ❖ A4

Размеры шурупов с полукруглой головкой с прямым шлицем по дереву DIN 96 в мм

d	1.6	2	2.5	3	3.5	4	4.5	5	6	8
dk	3.2	4	5	6	7	8	9	10	12	16
k	1.1	1.4	1.7	2.1	2.4	2.8	3.1	3.5	4.2	5.6
n	0.4	0.5	0.6	0.8	0.8	1	1	1.2	1.6	2

ДОПОЛНИТЕЛЬНАЯ
ИНФОРМАЦИЯ

АНАЛОГИ DIN 96:

ГОСТ 1144-80

шурупы с полукруглой головкой с диаметром стержня от 1,6 до 10 мм.



Возможно изготовление

на производстве из любых марок закаленной стали, нержавеющей стали, латуни, а также нанесение покрытий.

для заказа: zakaz@traiv.ru

Шуруп с потайной головкой с прямым шлицем по дереву DIN 97 ГОСТ 1145-80  147

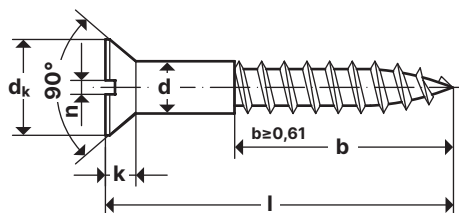







Обозначения:
d - диаметр стержня шурупа
k - высота головки
n - ширина прямого шлица
d_k - диаметр потайной головки шурупа



Описание:
 Шуруп с потайной головкой DIN 97 по дереву, прямой шлиц, неполная резьба.

Диаметр стержня. . . . от 1.6

МАТЕРИАЛЫ:  Сталь  Нержавеющая сталь  Латунь  Медь  Медный сплав  Алюминий

КЛАСС ПРОЧНОСТИ/ТВЕРДОСТЬ:  A2  A4

Размеры шурупов с потайной головкой с прямым шлицем по дереву DIN 97 в мм

d	1.6	2	2.5	3	3.5	4	4.5	5	5.5	6	7	8
d _k	3	3.8	4.7	5.6	6.5	7.5	8.3	9.2	10.2	11	12.5	14.5
k	0.96	1.2	1.5	1.65	1.93	2.2	2.35	2.5	2.75	3	3.5	4
n	0.4	0.5	0.6	0.8	0.8	1	1	1.2	1.2	1.6	2	2

ДОПОЛНИТЕЛЬНАЯ
ИНФОРМАЦИЯ

АНАЛОГИ DIN 97:

ГОСТ 1145-80 шурупы с потайной головкой с диаметром стержня от 1,6 до 10 мм.



Возможно изготовление на производстве из любых марок закаленной стали, нержавеющей стали, латуни, а также нанесение покрытий.

для заказа: zakaz@traiv.ru

Винт-барашек (барашковый) DIN 316

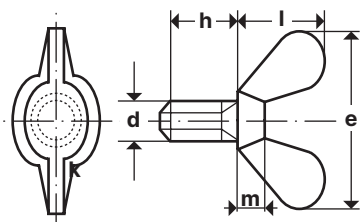
**Описание:**

DIN 316 Винт-барашек (барашковый) с округлыми лепестками, немецкая форма. Винты-барашек применяются при сборке изделий и конструкций, в которых необходима частая разборка.

Размер от **M4**

МАТЕРИАЛЫ: ❖ Сталь ❖ Нержавеющая сталь ❖ Латунь ❖ Полиамид
❖ Ковкий чугун

ПОКРЫТИЕ: * Гальваническая оцинковка
* Без покрытия

Размеры винтов-барашек DIN 316 с округлыми лепестками, в мм

е мин.	18	24	30	36	48	62
h мин.	8.5	11	15	18	23	31
m мин.	3.2	4	5	6.5	8	10
l	d					
	M4	M5	M6	M8	M10	M12
16	+	+	+	+	+	
20	+	+	+	+	+	+
25	+	+	+	+	+	+
30	+	+	+	+	+	+
40			+	+	+	+

**Возможно изготовление**

на производстве из любых марок закаленной стали, нержавеющей стали, латуни, а также нанесение покрытий.

для заказа: zakaz@traiv.ru

Винт пломбировочный с отверстиями DIN 404

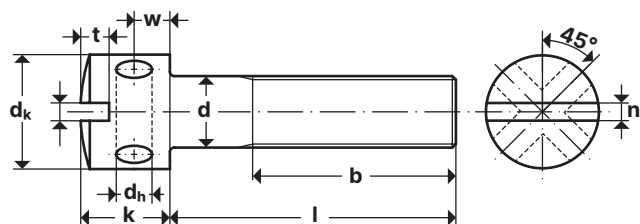

Описание:

DIN 404 Винт с отверстиями в головке, пломбировочный. Винт имеет увеличенную цилиндрическую головку со сферой с прямым шлицем и двумя радиальными отверстиями.

Размер от М3

Длина от 30 мм

Обозначения:

d - номинальный диаметр резьбы
P - шаг резьбы
k - высота головки винта
n - ширина шлица винта
b - длина резьбы винта, макс.

l - длина винта
t - глубина шлица, мин.
d_k - диаметр цилиндрической головки винта
d_h - диаметр радиальных отверстий в головке
w - расстояние от центра отверстия до торца головки

МАТЕРИАЛЫ: ❖ Нержавеющая сталь

КЛАСС ПРОЧНОСТИ/ТВЕРДОСТЬ: ❖ A1

Размеры пломбировочных винтов с отверстиями в головке DIN 404 в мм

d	M3	M4	M5	M6	
P	0,5	0,7	0,8	1	
d _k	5,5	7	8,5	10	
k	4	5	6,5	8	
n	0,8	1	1,2	1,6	
t	1	1,4	1,7	2,2	
d _h	1,5	2	2,5	3	
w	1,5	2	2,5	3	
b	19	22	25	28	
l	мин.	4	5	6	8
	макс.	30	40	50	50



Возможно изготовление

на производстве из любых марок закаленной стали, нержавеющей стали, латуни, а также нанесение покрытий.

для заказа: zakaz@traiv.ru

Винт установочный с цилиндрическим концом (цапфой) и прямым шлицем DIN 417

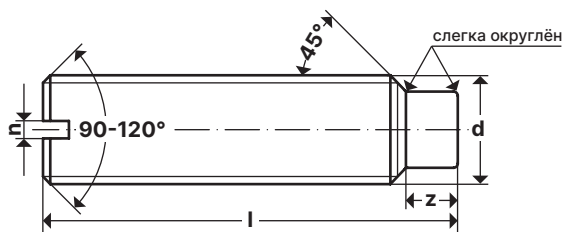

Описание:

DIN 417 Винт установочный с цилиндрическим концом (цапфой) и прямым шлицем. Конец установочного винта имеет специальную цилиндрическую форму, служащую для фиксации изделий относительно друг друга.

Размер от **M1.6**

Обозначения:
d - номинальный диаметр резьбы
P - шаг резьбы
n - ширина шлица винта
z - длина цилиндрического конца (цапфы)
l - длина винта

МАТЕРИАЛЫ: ❖ Сталь ❖ Нержавеющая сталь ❖ Латунь

ПОКРЫТИЕ: * Гальваническая оцинковка

КЛАСС ПРОЧНОСТИ/ТВЕРДОСТЬ: 💎 14H 💎 A1-A5

* Без покрытия

Таблица размеров установочных винтов с цилиндрическим концом (цапфой) DIN 417 (ISO 7435) в мм

d	M1.6	M2	M2.5	M3	M3.5	M4	M5	M6	M8	M10	M12	
P	0,35	0,4	0,45	0,5	0,6	0,7	0,8	1	1,2	1,5	1,75	
n	0,3	0,3	0,4	0,4	0,5	0,6	0,8	1,6	2	2,5	2	
z	0,8	1	1,25	1,5	1,75	2	2,5	3	4	5	6	
l	мин.	2	3	4	5	5	6	8	8	10	12	20
	макс.	3	6	8	12	16	16	20	30	40	55	80

ДОПОЛНИТЕЛЬНАЯ ИНФОРМАЦИЯ

АНАЛОГИ DIN 417:

ГОСТ 1478-93	установочные винты с цилиндрическим концом и прямым шлицем, классов точности А и В с номинальным диаметром d от 1,6 до 12 мм.
ISO 7435	винты установочные со шлицем и удлиненным цилиндрическим концом (цапфой).
DIN 915	винт установочный стопорный с внутренним шестигранником и цилиндрическим концом (цапфой).

⚙️ Плюс все наши дополнения про возможность нанести/снять покрытие, изготовить из иных материалов и в нетиповых размерах и резьбах.

для заказа: zakaz@traiv.ru

Винт установочный (штифт резьбовой) DIN 427 ГОСТ 18746-80 ISO 2342 318

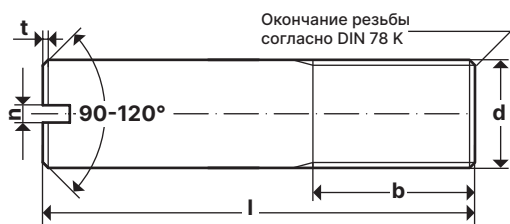

Описание:

DIN 427 Винт установочный (штифт резьбовой) с неполной резьбой, плоским концом и прямым шлицем. Конец установочного винта имеет специальную форму, служащую для фиксации изделий относительно друг друга.

Размер от **M1.6**

Обозначения:

- d - номинальный диаметр резьбы
- P - шаг резьбы
- b - длина резьбы
- n - ширина шлица
- t - глубина шлица винта
- l - длина винта

МАТЕРИАЛЫ: ❖ Сталь ❖ Нержавеющая сталь ❖ Латунь

ПОКРЫТИЕ: ❖ Гальваническая оцинковка

КЛАСС ПРОЧНОСТИ/ТВЕРДОСТЬ: 💎 14N 💎 A1-A5

❖ Без покрытия

Таблица размеров установочных винтов (резьбовых штифтов) DIN 427 (ISO 2342) в мм

d	M1.6	M2	M2.5	M3	M3.5	M4	M5	M6	M8	M10	M12	M16	M20
P	0,35	0,4	0,45	0,5	0,6	0,7	0,8	1	1,2	1,5	1,75	2	2,5
b	1,9	2,4	3	3,6	4,2	4,8	6	7,2	9,6	12	14	18	22
n	0,3	0,3	0,4	0,5	0,5	0,6	0,8	1	1,2	1,6	2	2,5	3
t	0,56	0,64	0,72	0,8	0,96	1,12	1,28	1,6	2	2,4	2,8	3,2	4
l	мин.	4	5	5	6	8	8	10	12	14	16	20	30
	макс.	6	8	10	12	14	14	20	25	30	35	60	60

ДОПОЛНИТЕЛЬНАЯ ИНФОРМАЦИЯ

АНАЛОГИ DIN 427:

- ГОСТ 18746-80** шпильки упорные, конструкция и размеры, диаметр резьбы M8, M10, M12, M16, M20.
- ISO 2342** винты без головки со шлицем под отвертку, метрическая серия.



Возможно изготовление

на производстве из любых марок закаленной стали, нержавеющей стали, латуни, а также нанесение покрытий.

для заказа: zakaz@traiv.ru

Винт с накатанной головкой DIN 464 ГОСТ 21331-75  147

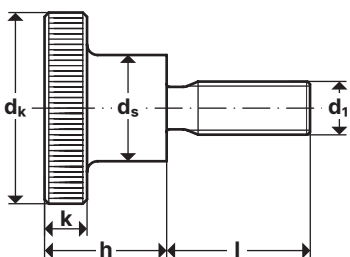

Рифленность согласно
DIN 82 RAA Резьба DIN 76 A
Конец резьбы DIN 78 K или DIN 78 L
согласно производителю



Описание:

DIN 464 винт с накатанной головкой (с накаткой), нажимной, высокий. Винты с накатанной головкой применяются для быстрого крепления съемных деталей оборудования без помощи инструментов. Насечки накатки на головке винта предотвращают соскальзывание пальцев при работе.

Размер от М3×4

Обозначения:

- d_1 - диаметр резьбы винта
- d_k - диаметр накатанной части головки
- d_s - диаметр нажимной части головки
- h - полная высота головки
- k - высота накатанной части головки
- l - длина резьбы

МАТЕРИАЛЫ:

- ❖ Сталь
- ❖ Нержавеющая сталь
- ❖ Латунь
- ❖ Алюминий
- ❖ Пластик

ПОКРЫТИЕ:

- * Гальваническая оцинковка
- * Без покрытия
- * Гальваническое никелирование
- * Гальваническое хромирование

Размеры винтов с накатанной головкой DIN 464 в мм

d_k	12	16	20	24	30	36
d_s	6	8	10	12	16	20
h	7.5	9.5	11.5	15	18	23
k	2.5	3.5	4	5	6	8
l	d_1					
	M3	M4	M5	M6	M8	M10

**ДОПОЛНИТЕЛЬНАЯ
ИНФОРМАЦИЯ**

АНАЛОГИ DIN 464:

ГОСТ 21331-75 цельные и составные винты с металлической или пластмассовой накатанной высокой головкой классов точности А и В с диаметром резьбы от 1 до 12 мм.



Plus все наши дополнения про возможность нанести /снять покрытие, изготовить из иных материалов и в нетиповых размерах и резьбах.

для заказа: zakaz@traiv.ru

Винт установочный с квадратной головкой DIN 479 ГОСТ 1482-84 147

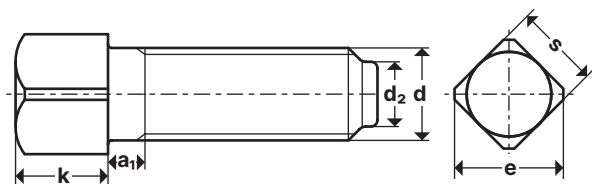

Описание:

DIN 479 Винт установочный с квадратной головкой, с коротким цилиндрическим концом.

Диаметр резьбы. от М6

Обозначения:

d - номинальный диаметр резьбы
k - высота головки винта

a₁ - высота подголовка
d₂ - диаметр цилиндрического конца
s - размер головки под ключ

МАТЕРИАЛЫ:  Сталь **ПОКРЫТИЕ:**  Гальваническая оцинковка  Без покрытия

КЛАСС ПРОЧНОСТИ/ТВЕРДОСТЬ:  5.8  8.8  10.9

Размеры установочных винтов с квадратной головкой DIN 479 в мм

d	M6	M8	M10	M12	M16	M20
k	6	8	10	12	16	20
a ₁	3	4	4,5	5,3	6	7,5
d ₂	4	5.5	7	8.5	12	15
s	6	8	10	13	16/17	21/22
e	8	10	13	17	22	28

ДОПОЛНИТЕЛЬНАЯ
ИНФОРМАЦИЯ

АНАЛОГИ DIN 479:

ГОСТ 1482-84

винты установочные с квадратной головкой и цилиндрическим концом классов точности А и В с номинальным диаметром резьбы от 6 до 20 мм.



Возможно изготовление

на производстве из любых марок закаленной стали, нержавеющей стали, латуни, а также нанесение покрытий.

для заказа: zakaz@traiv.ru

Винт установочный с плоским концом DIN 551 ГОСТ 1477-93 ISO 4766 DIN 913

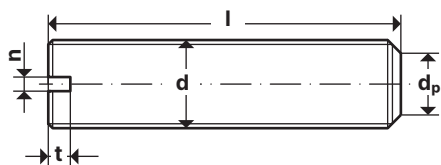

Описание:

DIN 551 Винт установочный стопорный с плоским концом и прямым шлицем. Конец установочного стопорного винта имеет специальную форму, служащую для фиксации изделий относительно друг друга.

Размер от **M1**

Обозначения:
d - номинальный диаметр резьбы
n - ширина шлица головки винта
t - глубина шлица
d_p - диаметр плоского конца
l - длина винта

МАТЕРИАЛЫ: ❖ Нержавеющая сталь
 ❖ Сталь ❖ Латунь ❖ Пластик

ПОКРЫТИЕ: * Гальваническая оцинковка
 * Гальваническое никелирование
 * Гальваническое хромирование
 * Без покрытия

КЛАСС ПРОЧНОСТИ/ТВЕРДОСТЬ: 💎 14N 💎 A1-A5

Таблица размеров стопорных установочных винтов DIN 551 (ISO 4766) в мм

d	M1	M1.4	M1.6	M2	M2.5	M3	M3.5	M4	M5	M6	M8	M10	M12
n	0,2	0,2	0,25	0,25	0,4	0,4	0,5	0,6	0,8	1	1,2	1,6	2
t	0,4	0,48	0,56	0,64	0,72	0,8	0,96	1,12	1,28	1,6	2	2,4	2,8
d _p	0,5	0,7	0,8	1	1,5	2	2,2	2,5	3,5	4	5,5	7	8,5
l	мин.	2	2	2	3	3	3	3	4	4	5	6	20
	макс.	3	4	4	12	16	30	30	40	40	60	80	80

ДОПОЛНИТЕЛЬНАЯ ИНФОРМАЦИЯ

АНАЛОГИ DIN 551:

ГОСТ 1477-93	установочные винты с плоским концом и прямым шлицем, классов точности А и В с номинальным диаметром d от 1,0 до 12 мм.
ISO 4766	винты установочные с прямым шлицем и плоским концом.
DIN 913	винт установочный стопорный с внутренним шестигранником и плоским концом.

⚙️ Плюс все наши дополнения про возможность нанести/снять покрытие, изготовить из иных материалов и в нетиповых размерах и резьбах.

для заказа: zakaz@traiv.ru

Винт установочный с острым концом и прямым шлицем DIN 553 ISO 7434 

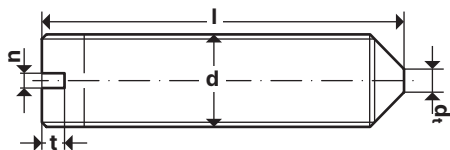

Описание:

DIN 553 Винт установочный с острым концом и прямым шлицем. Конец стопорного установочного винта имеет специальную коническую форму, служащую для фиксации изделий относительно друг друга.

Размер от M1

Обозначения:
d - номинальный диаметр резьбы
n - ширина шлица головки винта
t - глубина шлица
d_t - диаметр конического конца
l - длина винта

МАТЕРИАЛЫ: ❖ Нержавеющая сталь
 ❖ Сталь ❖ Латунь ❖ Пластик

ПОКРЫТИЕ: * Гальваническая оцинковка
 * Гальваническое никелирование
 * Гальваническое хромирование
 * Без покрытия

КЛАСС ПРОЧНОСТИ/ТВЕРДОСТЬ:  14N  A1-A5

Таблица размеров установочных стопорных винтов DIN 553 (ISO 7434) в мм

d	M1	M1.2	M1.4	M1.6	M2	M2.5	M3	M3.5	M4	M5	M6	M8	M10	M12
n	0,2	0,2	0,2	0,25	0,25	0,4	0,4	0,5	0,6	0,8	1	1,2	1,6	2
t	0,4	0,4	0,48	0,56	0,64	0,72	0,8	0,96	1,12	1,28	1,6	2	2,4	2,8
d _t	0,1	0,12	0,14	0,16	0,2	0,25	0,3	0,35	0,4	0,5	1,5	2	2,5	3
l	мин.	2	2	2	2	3	3	3	4	4	5	5	8	10
	макс.	4	4	5	3	12	12	20	16	30	25	40	50	60

ДОПОЛНИТЕЛЬНАЯ ИНФОРМАЦИЯ

АНАЛОГИ DIN 553:

ISO 7434	винт установочный (стопорный) с коническим концом и прямым шлицем.
ГОСТ 1476-93	винты установочные (стопорные) с коническим концом и прямым шлицем, классов точности А и В, с номинальным диаметром от 1,2 до 12 мм.
DIN 914	винт установочный стопорный с внутренним шестигранником и коническим концом.

 Плюс все наши дополнения про возможность нанести/снять покрытие, изготовить из иных материалов и в нетиповых размерах и резьбах.

для заказа: zakaz@traiv.ru

Болт с уменьшенной головкой и цапфой DIN 561 ГОСТ 1481-84 147 DIN 564 318

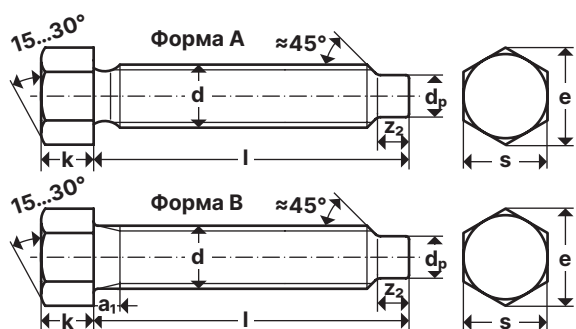

Описание:

DIN 561 Болт с уменьшенной шести-гранной головкой и цапфой, установочный, форма А - с проточкой, форма В - со сбегом. Болты DIN 561 используются для соединения, крепления и фиксации деталей, узлов, конструкций в машиностроении и строительстве.

Размеры от М6

Длина от 12 мм

Обозначения:

- d - номинальный диаметр резьбы
- P - шаг резьбы
- k - высота головки
- a₁ - сбег, не более
- r - радиус, минимум
- z₂ - длина цапфы, не менее
- d_p - диаметр цапфы, не более
- e - диаметр описанной окружности, не менее
- s - размер под ключ
- l - длина болта

МАТЕРИАЛЫ: ❖ Нержавеющая сталь ❖ Сталь

ПОКРЫТИЕ: * Цинк * Без покрытия

КЛАСС ПРОЧНОСТИ/ТВЕРДОСТЬ: 💎 14H 💎 A1-A5 💎 22H

Таблица размеров и характеристик болтов с уменьшенной головкой и цапфой DIN 561 в мм

d		M6	M8	M10	M12	M16	M20	M24	M30	M36	M42	M48	M56
P	крупный	1	1,25	1,5	1,75	2	2,5	3	3,5	4	4,5	5	5,5
	мелкий	-	-	-	-	-	2	2	2	3	3	3	3
k		5	6	7	9	11	14	17	21	25	30	34	40
a ₁		3	3,75	4,5	5,25	6	7,5	9	10,5	12	13,5	15	16,5
r		0,25	0,4	0,4	0,6	0,6	0,8	0,8	1	1	1,2	1,6	2
z ₂		3	4	5	6	8	10	12	15	18	21	24	28
d _p		4	5,5	7	8,5	12	15	18	23	28	32	38	45
e		8,79	11,05	14,38	17,77	19,92	26,75	33,53	39,98	51,28	61,31	72,61	83,91
s		8	10	13	16	18	24	30	36	46	55	65	75
l	мин.	10	12	16	25	30	40	45	60	60	80	90	100
	макс.	40	50	80	120	200	200	200	200	200	260	300	300
l	мин.	10	16	16	20	30	40	45	60	80	80	90	100
	макс.	70	100	200	200	200	200	200	200	200	260	300	300

АНАЛОГИ DIN 561:

- ГОСТ 1481-84** Винты установочные с шестигранной головкой и цилиндрическим концом классов точности А и В.
- DIN 564** Болт стопорный с шестигранной уменьшенной головкой и коническим концом.

Возможно изготовление на производстве из любых марок закаленной стали, нержавеющей стали, латуни, а также нанесение покрытий.

для заказа: zakaz@traiv.ru

ДОПОЛНИТЕЛЬНАЯ ИНФОРМАЦИЯ

Шуруп-болт сантехнический по дереву DIN 571 ГОСТ 11473-75 147

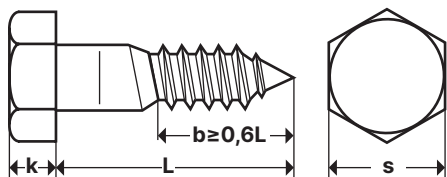

Обозначения:

d - диаметр резьбы

k - высота головки шурупа-болта

s - размер шестигранной головки под ключ

L - длина шурупа

b - длина резьбы



Описание:

Шуруп-болт DIN 571 сантехнический (глухарь) по дереву с шестигранной головкой. Шурупы DIN 571 используются для монтажа сантехнических изделий в деревянные конструкции без предварительного сверления, в бетон и кирпич — совместно с пластмассовыми дюбелями.

Диаметр **от 5 мм**

Длина **от 20 мм**

МАТЕРИАЛЫ:  Сталь  Нержавеющая сталь  Латунь

ПОКРЫТИЕ:  Гальваническая оцинковка
 Горячая оцинковка  Без покрытия

КЛАСС ПРОЧНОСТИ/ТВЕРДОСТЬ:  4.6  A2  A4

Размеры сантехнических шурупов-болтов DIN 571 (глухарей) в мм

d	5	6	7	8	10	12	16	20
k	3,5	4	5	5,5	7	8	10	13
s	8	10	12	13	17	19	24	30
L	мин.	20	20	60	25	30	40	80
	макс.	60	140	130	200	300	380	200

ДОПОЛНИТЕЛЬНАЯ ИНФОРМАЦИЯ

АНАЛОГИ DIN 571:

ГОСТ 11473-75

шурупы с шестигранной головкой диаметром от 6 до 20 мм.



Возможно изготовление

на производстве из любых марок закаленной стали, нержавеющей стали, латуни, а также нанесение покрытий.

для заказа: zakaz@traiv.ru

Шуруп-болт сантехнический по дереву DIN 604

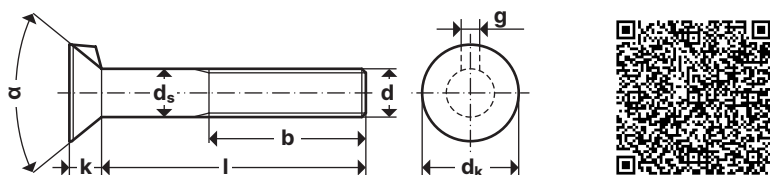

Описание:

DIN 604 болты с потайной головкой и усом. Болты с усом DIN 604 используются для соединения и крепления деталей при производстве мебели, в приборостроении и машиностроении.

Диаметрот M6

Длинаот 20 мм

Обозначения:

d - номинальный диаметр резьбы
p - шаг резьбы
d_k - диаметр потайной головки болта, не более
k - высота головки
g - толщина уса, не более

d_s - диаметр стержня равен диаметру резьбы d
α - угол, минимум
l - длина болта
b - длина резьбы
b₁ - для l ≤ 125 мм
b₂ - для 125 мм < l ≤ 200 мм
b₃ - для l > 200 мм

МАТЕРИАЛЫ: ❖ Сталь

ПОКРЫТИЕ: * Цинк * Без покрытия

КЛАСС ПРОЧНОСТИ / ТВЕРДОСТЬ: 💎 4.6 💎 8.8

Таблица размеров и характеристик болтов с усом DIN 604 в мм

d	M6	M8	M10	M12	M16	M20	M24
p	1	1,25	1,5	1,75	2	2,5	3
d _k	12,55	16,55	19,65	24,65	32,8	32,8	38,8
k	4	5	5,5	7	9	11,5	13
g	2,5	3	3,2	3,6	4,2	5,4	6,6
α	90°					60°	
b ₁	18	22	26	30	38	46	54
b ₂	24	28	32	36	44	52	60
b ₃	-	41	45	49	57	65	73



Возможно изготовление

на производстве из любых марок закаленной стали, нержавеющей стали, латуни, а также нанесение покрытий.

для заказа: zakaz@traiv.ru

Винт прижимной с накаткой, низкий, DIN 653

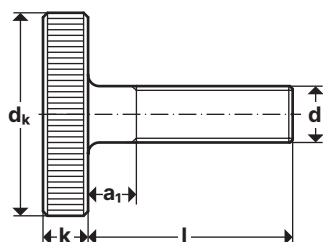

Обозначения:
d - номинальный диаметр резьбы
d_k - диаметр головки
k - высота головки
a₁ - высота подголовка
l - длина винта

**Описание:**

DIN 653 Винт прижимной с накаткой, низкий, с рифленой головкой.

Размер от М3

МАТЕРИАЛЫ: ❖ Сталь ❖ Нержавеющая сталь

ПОКРЫТИЕ: * Гальваническая оцинковка * Без покрытия

КЛАСС ПРОЧНОСТИ/ТВЕРДОСТЬ: ❖ A2 ❖ A4

Таблица технических характеристик винтов DIN 653

d	M3	M4	M5	M6	M8	M10
d _k	12	16	20	24	30	36
k	2,5	3,5	4	5	6	8
6	v	v				
8	v	v	v			
10	v	v	v	v		
12	v	v	v	v	v	
16	v	v	v	v	v	
20	v	v	v	v	v	v
25	v	v	v	v	v	v
30		v	v	v	v	v
35			v	v	v	v
40			v	v	v	v
45			v	v	v	v
50			v	v	v	v

**Возможно изготовление**

на производстве из любых марок закаленной стали, нержавеющей стали, латуни, а также нанесение покрытий.

для заказа: zakaz@traiv.ru

Винт установочный DIN 912 ISO 4762 ISO 12474 ISO 318 ISO 14579 DIN 6912 DIN 7984 ГОСТ 11738-84

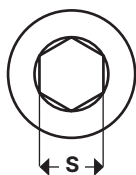
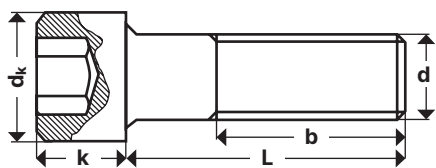

Описание:

Винт (болт) с внутренним шести-гранником под ключ и цилиндрической головкой, крупная или мелкая метрическая резьба.

Размеры винтов от **M1,4**

Длина винта от **2,5**

Обозначения:

d - номинальный диаметр резьбы **dk** - диаметр цилиндрической головки
P - шаг резьбы **b** - длина резьбовой части винта (болта), макс.
k - высота головки винта (болта) **s** - размер внутреннего шестигранника винта под ключ

МАТЕРИАЛЫ:

- ❖ Сталь
- ❖ Нержавеющая сталь

ПОКРЫТИЕ:

- * Жёлтое цинковое покрытие
- * Цинковое покрытие
- * Цинковое покрытие с толстым слоем пассивации
- * Цинк-ламельное покрытие
- * Без покрытия

**КЛАСС ПРОЧНОСТИ/
ТВЕРДОСТЬ:**

- 💎 22H
- 💎 8.8
- 💎 10.9
- 💎 12.9
- 💎 A2-70
- 💎 A4-70
- 💎 A4-80

Таблица размеров винтов (болтов) DIN 912 (ISO 4762) с внутренним шестигранником в мм (крупная резьба)

d	M1.4	M1.6	M2	M2.5	M3	M4	M5	M6	M8	M10	M12	M14	M16	M18
dk	2.6	3	3,8	4,5	5.5	7	8.5	10	13	16	18	21	24	27
k	1.4	1,6	2	2,5	3	4	5	6	8	10	12	14	16	18
s	1.3	1,5	1,5	2	2.5	3	4	5	6	8	10	12	14	14
b	14	15	16	17	18	20	22	24	28	32	36	40	44	48

d	M20	M22	M24	M27	M30	M33	M36	M39	M42	M45	M48	M56	M64	M72
dk	30	33	36	40	45	50	54	58	63	68	72	84	96	108
k	20	22	24	27	30	33	36	39	42	45	48	56	64	72
s	17	17	19	19	22	24	27	27	32	36	36	41	46	55
b	52	56	60	66	72	78	84	90	96	102	108	124	140	156

Таблица размеров винтов (болтов) DIN 912 (ISO 12474) с внутренним шестигранником в мм (мелкая резьба)

d	M8	M10	M12	M14	M16	M18	M20	M24	M30	M36	M42	M48	M56	M64
P	1	1	1,25	1,5	1,5	1,5	1,5	2	2	3	3	3	4	4
		1,25	2											
dk	13	16	18	21	24	27	30	36	45	54	63	72	84	96
k	8	10	12	14	16	18	20	24	30	36	42	48	56	64
s	6	8	10	12	14	14	17	19	22	27	32	36	41	46
b	28	32	36	40	44	48	52	60	72	84	96	108	124	140

ДОПОЛНИТЕЛЬНАЯ
ИНФОРМАЦИЯ

АНАЛОГИ DIN 912:

- ISO 4762** винты с цилиндрической головкой и шестигранным углублением под ключ с метрической резьбой с крупным шагом.
- ISO 12474** винты с цилиндрической головкой и шестигранным углублением под ключ с метрической резьбой с мелким шагом.
- ISO 14579** винты с цилиндрической головкой и углублением под торцовый ключ TORX.
- DIN 6912** винты с цилиндрической низкой головкой и шестигранным углублением под ключ.
- DIN 7984** винты с цилиндрической низкой головкой и шестигранным углублением под ключ.
- ГОСТ 11738-84** винты с цилиндрической головкой и шестигранным углублением под ключ класса точности А с диаметром резьбы от 3 до 36 мм.



Возможно изготовление на производстве из любых марок закаленной стали, нержавеющей стали, латуни, а также нанесение покрытий.

для заказа: zakaz@traiv.ru

Винт установочный DIN 913 ISO 4026 147 ГОСТ 11074-93 318

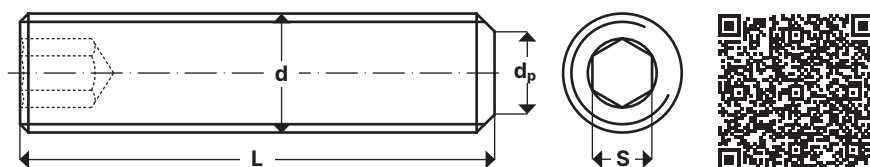

Описание:

Винт установочный с внутренним шестигранником и плоским концом. Конец установочного винта имеет специальную форму, служащую для фиксации изделий относительно друг друга.

Размер от **M1,4**

Длина от **0,6**

Обозначения:

d - номинальный диаметр резьбы **d_p** - диаметр плоского конца, макс.
P - шаг резьбы **S** - размер под ключ

МАТЕРИАЛЫ: ❖ Нержавеющая сталь A1-A5
 ❖ Сталь ❖ Латунь ❖ Полиамид

ПОКРЫТИЕ: * Цинк * Цинк-ламель * Без покрытия

КЛАСС ПРОЧНОСТИ/ТВЕРДОСТЬ: 💎 22H 💎 45H 💎 53H

Таблица размеров установочных винтов с внутренним шестигранником и плоским концом DIN 913 (ISO 4026) в мм

d	M1,4	M1,6	M2	M2,5	M3	M4	M5	M6	M8	M10	M12	M16	M20	M24
P	0,3	0,35	0,4	0,45	0,5	0,7	0,8	1	1,25	1,5	1,75	2	2,5	3
d _p	0,45	0,8	1	1,5	2	2,5	3,5	4	5,5	7	8,5	12	15	18
s	0,7	0,7	0,9	1,3	1,5	2	2,5	3	4	5	6	8	10	12

ДОПОЛНИТЕЛЬНАЯ ИНФОРМАЦИЯ

АНАЛОГИ DIN 913:

ГОСТ 11074-93	установочные винты с плоским концом и шестигранным углублением под ключ, классов точности А и В с номинальным диаметром от 1,6 до 24 мм.
ISO 4026	винты установочные с шестигранным углублением под ключ и плоским концом.



Возможно изготовление

на производстве из любых марок закаленной стали, нержавеющей стали, латуни, а также нанесение покрытий.

для заказа: zakaz@traiv.ru

Винт установочный DIN 914 ГОСТ 8878-93  ISO 4027 

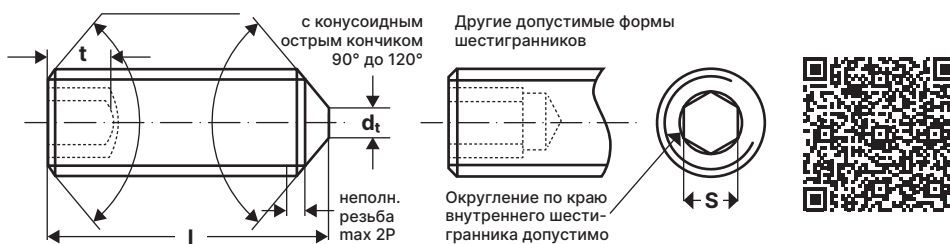

Обозначения:
d - номинальный диаметр резьбы
P - шаг резьбы
t - глубина шлица винта, мин.
l - длина винта
s - размер внутреннего шестигранника под ключ
t₁ - размер с углом конуса 120°
t₂ - размер с углом конуса 90°

Описание:

Винт установочный стопорный с внутренним шестигранником и коническим концом. Конец установочного винта имеет специальную коническую форму, служащую для фиксации изделий относительно друг друга.

Размеры от **M1,4**
 Длина от **2 мм**

МАТЕРИАЛЫ: ❖ Нержавеющая сталь ❖ Сталь

ПОКРЫТИЕ: * Цинк * Цинк-ламель * Без покрытия

КЛАСС ПРОЧНОСТИ/ТВЕРДОСТЬ: 💎 22H 💎 45H 💎 53H

Таблица размеров установочных винтов с внутренним шестигранником и коническим концом DIN 914 (ISO 4027) в мм

d	M1,4	M1,6	M2	M2,5	M3	M4	M5	M6	M8	M10	M12	M14	M16	M20	M24
P	0,3	0,35	0,4	0,45	0,5	0,7	0,8	1	1,25	1,5	1,75	2	2	2,5	3
d _t	0,45	0,8	1	1,5	2	2,5	3,5	4	5,5	7	8,5	10	12	15	18
s	0,7	0,7	0,9	1,3	1,5	2	2,5	3	4	5	6	6	8	10	12
t ₁	0,6	0,7	0,8	1,2	1,2	1,5	2	2	3	4	4,8	5,6	6,4	8	10
t ₂	1,4	1,5	1,7	2	2	2,5	3	3,5	5	6	8	9	10	12	15

ДОПОЛНИТЕЛЬНАЯ
ИНФОРМАЦИЯ

АНАЛОГИ DIN 914:

- ГОСТ 8878-93** установочные винты с коническим концом и шестигранным углублением под ключ классов точности А и В с номинальным диаметром d от 1,6 до 24 мм.
- ISO 4027** установочный винт с шестигранным углублением под ключ и коническим концом.

 Плюс все наши дополнения про возможность нанести/снять покрытие, изготовить из иных материалах и в нетиповых размерах и резьбах

для заказа: zakaz@traiv.ru

Винт установочный DIN 915 ГОСТ 11075-93  147 ISO 4027  318

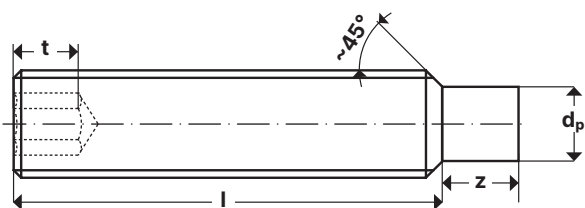

Обозначения:

d - номинальный диаметр резьбы
P - шаг резьбы
t - глубина шлица винта

l - длина винта
s - размер под шестигранный ключ
d_p - диаметр цилиндрического конца, макс.
z - длина цилиндрического конца, макс.

- короткие винты
 + - длинные винты

Описание:

Винт установочный с внутренним шестигранником и цилиндрическим концом. Конец установочного винта имеет специальную цилиндрическую форму, служащую для фиксации собранных деталей конструкции относительно друг друга.

Размеры от **M1,4**
 Длина от **2 мм**

МАТЕРИАЛЫ:  Нержавеющая сталь  Сталь

ПОКРЫТИЕ:  Цинк  Цинк-ламель  Без покрытия

КЛАСС ПРОЧНОСТИ/ТВЕРДОСТЬ:  22H  45H  53H

Таблица размеров установочных винтов с внутренним шестигранником DIN 915 (ISO 4028) в мм

d	M1,4	M2	M3	M4	M5	M6	M8	M10	M12	M14	M16	M20	M24
P	0,3	0,4	0,5	0,7	0,8	1	1,25	1,5	1,75	2	2	2,5	3
d _p	0,7	1	2	2,5	3,5	4	5,5	7	8,5	10	12	15	18
s	0,7	0,9	1,5	2	2,5	3	4	5	6	6	8	10	12
t	короткие	0,6	0,8	1,2	1,5	2	2	3	4	4,8	5,6	6,4	8
	длинные	1,4	1,7	2	2,5	3	3,5	5	6	8	9	10	12
z	короткие	0,65	0,75	1	1,25	1,5	1,75	2,25	2,75	3,25	3,8	4,3	5,3
	длинные	1,05	1,25	1,75	2,25	2,75	3,25	4,3	5,3	6,3	7,36	8,36	10,36

ДОПОЛНИТЕЛЬНАЯ
ИНФОРМАЦИЯ

АНАЛОГИ DIN 915:

ГОСТ 11075-93	установочные винты с цилиндрическим концом и шестигранным углублением под ключ классов точности А и В с номинальным диаметром d от 1,6 до 24 мм.
ISO 4028	установочный винт с шестигранным углублением под ключ и цилиндрическим концом. Размер резьбы от М3 до М24.

 Плюс все наши дополнения про возможность нанести/снять покрытие, изготовить из иных материалов и в нетиповых размерах и резьбах

для заказа: zakaz@traiv.ru

Винт установочный DIN 916 ГОСТ 28964-91 ISO 4029 DIN 438

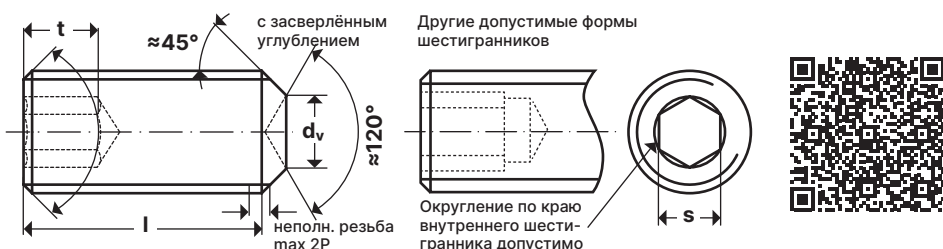

Обозначения:

d - номинальный диаметр резьбы
P - шаг резьбы
t - глубина шлица винта, мин.

l - длина винта
s - размер под ключ
d_v - диаметр внутреннего конуса
 + - длинные винты с углом фаски 90°

- короткие винты с обязательным углом фаски 120°

Описание:

Винт установочный с внутренним шестигранником и засверленным концом. Конец установочного винта имеет специальную форму с внутренним конусом, служащую для фиксации изделий относительно друг друга.

Размеры от **M1,4**

Длина от **2 мм**

МАТЕРИАЛЫ: ❖ Нержавеющая сталь ❖ Сталь

ПОКРЫТИЕ: * Цинк * Цинк-ламель * Без покрытия

КЛАСС ПРОЧНОСТИ/ТВЕРДОСТЬ: 💎 22H 💎 45H 💎 53H

Таблица размеров установочных винтов с внутренним шестигранником DIN 916 (ISO 4029) в мм

d	M1,4	M1,6	M1,8	M2	M2,5	M3	M4	M5	M6	M8	M10	M12	M14	M16	M20	M24	
P	0,3	0,35	0,35	0,4	0,45	0,5	0,7	0,8	1	1,25	1,5	1,75	2	2	2,5	3	
d _v	0,7	0,8	0,9	1	1,2	1,4	2	2,5	3	5	6	8	9	10	14	16	
s	0,7	0,7	0,7	0,9	1,3	1,5	2	2,5	3	4	5	6	6	8	10	12	
t	короткие	0,6	0,7	0,8	0,8	1,2	1,2	1,5	2	2	3	4	4,8	5,6	6,4	8	10
	длинные	1,4	1,5	1,6	1,7	2	2	2,5	3	3,5	5	6	8	9	10	12	15

АНАЛОГИ DIN 916:

ГОСТ 28964-91	винты установочные с шестигранным углублением и засверленным концом, с диаметром метрической резьбы от 1,6 до 24,0 мм, класса точности А.
ISO 4028	винты установочные с шестигранным углублением под ключ и засверленным концом.
DIN 438	винт установочный с прямым шлицем и внутренним конусом, полная резьба.

⚙️ Плюс все наши дополнения про возможность нанести/снять покрытие, изготовить из иных материалах и в нетиповых размерах и резьбах

для заказа: zakaz@traiv.ru

ДОПОЛНИТЕЛЬНАЯ ИНФОРМАЦИЯ

Винт с цилиндрической головкой с прямым шлицем DIN 920

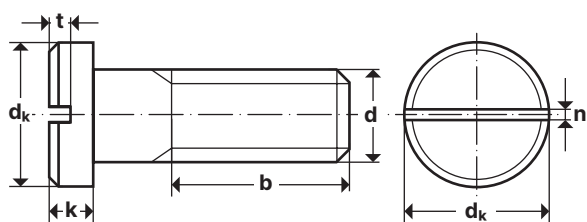

Описание:

DIN 920 Винт с уменьшенной плоской цилиндрической головкой с прямым шлицем.

Размеры от М3

Длина от 3 мм

Обозначения:

d - номинальный диаметр резьбы

b - длина резьбы винта, макс.

dk - диаметр цилиндрической головки

k - высота головки

n - ширина прямого шлица

t - глубина шлица

МАТЕРИАЛЫ: ❖ Нержавеющая сталь ❖ Сталь ❖ Латунь

ПОКРЫТИЕ: * Гальваническая оцинковка * Без покрытия

КЛАСС ПРОЧНОСТИ/ТВЕРДОСТЬ: 💎 5.8 💎 A1-A5

* Гальваническое никелирование

* Гальваническое хромирование

Размеры винтов DIN 920 с уменьшенной цилиндрической головкой в мм

d	M3	M3.5	M4	M5
b	9	10	12	15
dk	4	4.5	5.5	6.5
k	1.8	2	2.4	2.7
n	0.5	0.5	0.6	0.8
t мин.	0.9	1	1.2	1.3
t макс.	1.15	1.3	1.5	1.6



Возможно изготовление

на производстве из любых марок закаленной стали, нержавеющей стали, латуни, а также нанесение покрытий.

для заказа: zakaz@traiv.ru

Винт с цилиндрической головкой с прямым шлицем DIN 921

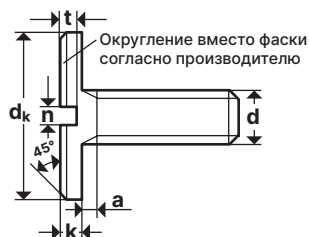

Обозначения:

d - номинальный диаметр резьбы
a - высота подголовка, макс.
d_k - диаметр цилиндрической головки
k - высота головки
n - ширина прямого шлица
t - глубина шлица, макс.



Описание:

DIN 921 Винт с большой плоской цилиндрической головкой с прямым шлицем.

Размеры от М3

МАТЕРИАЛЫ: ❖ Нержавеющая сталь ❖ Сталь ❖ Латунь

ПОКРЫТИЕ: * Гальваническая оцинковка * Без покрытия

КЛАСС ПРОЧНОСТИ/ТВЕРДОСТЬ: 💎 5.8 💎 A1-A5

* Гальваническое никелирование

* Гальваническое хромирование

Размеры винтов с увеличенной цилиндрической головкой DIN 921 в мм

d	M3	M4	M5	M6	M8	M10
a	1	1,4	1,6	2	2,5	3
d _k	8	12	16	20	25	30
k	1,8	2,4	2,7	3,1	3,8	4,6
n	0,8	1	1,2	1,6	2	2,5
t	1,15	1,5	1,6	1,9	2,4	2,8



Возможно изготовление

на производстве из любых марок закаленной стали, нержавеющей стали, латуни, а также нанесение покрытий.

для заказа: zakaz@traiv.ru

Винт ступенчатый с плоской головкой и прямым шлицем DIN 923

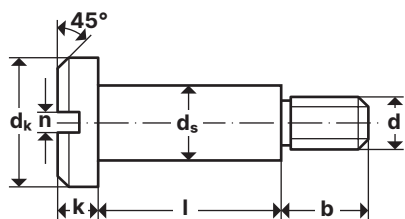

Обозначения:

d - номинальный диаметр резьбы
dk - диаметр плоской головки
k - высота головки
b - длина резьбовой цапфы
ds - диаметр



Описание:

DIN 923 Винты ступенчатые с плоской головкой и прямым шлицем.

Размеры от М3

Длина от 4,5 мм

МАТЕРИАЛЫ: ❖ Нержавеющая сталь ❖ Сталь ❖ Латунь

ПОКРЫТИЕ: * Гальваническая оцинковка * Без покрытия

КЛАСС ПРОЧНОСТИ/ТВЕРДОСТЬ: 💎 5.8 💎 A1-A5

* Гальваническое никелирование

* Гальваническое хромирование

Размеры ступенчатых винтов с плоской головкой и прямым шлицем DIN 923 в мм

d	M3	M4	M5	M6	M8	M10
dk	7	8,5	11	13	16	20
k	1,8	2,4	2,7	3,1	3,8	4,6
b	4,5	6	7	9	11	13,5
ds	4	5,5	7	8	10	13



Возможно изготовление

на производстве из любых марок закаленной стали, нержавеющей стали, латуни, а также нанесение покрытий.

для заказа: zakaz@traiv.ru

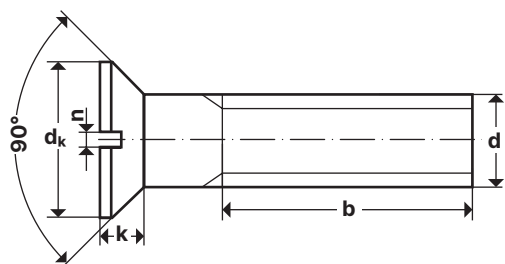
Винт с потайной головкой с прямым шлицем DIN 963 ГОСТ 17475-80 ISO 2009 DIN 7991 DIN 318
**Обозначения:**

d - номинальный диаметр резьбы
dk - диаметр потайной головки
k - высота головки
b - длина резьбы винта, мин.
 1) - резьба до головки
n - ширина шлица головки винта

**Описание:**

DIN 963 Винты с потайной головкой и прямым шлицем, форма А. Длина резьбы до 70 мм.

Размеры от М1

МАТЕРИАЛЫ: ❖ Нержавеющая сталь ❖ Сталь ❖ Латунь
 ❖ Медный сплав ❖ Алюминий ❖ Пластик

ПОКРЫТИЕ: * Гальваническая оцинковка * Без покрытия
 * Гальваническое никелирование
 * Гальваническое хромирование

КЛАСС ПРОЧНОСТИ/ТВЕРДОСТЬ: ❖ 4.8 ❖ 5.8 ❖ А1-А5

Таблица размеров винтов с потайной головкой с прямым шлицем DIN 963 (ISO 2009) в мм

d	M1	M1.2	M1.4	M1.6	M2	M2.5	M3	M3.5	M4	M5	M6	M8	M10	M12	M16	M20
dk ISO/DIN	1,9	2,3	2,6	3	3,8	4,7	5,5/5,6	7,3/6,5	8,4/7,5	9,3/9,2	11,3/11	15,8/14,5	18,3/18	22	29	36
k ISO/DIN	0,6	0,72	0,84	1/0,96	1,2	1,5	1,65	2,35/1,93	2,7/2,2	2,7/2,5	3,3/3	4,65/4	5	6	8	10
b	1)	1)	1)	15	16	18	19	38	22	25	28	34	40	46	58	70
n	0,25	0,3	0,3	0,4	0,5	0,6	0,8	1	1,2	1,2	1,6	2	2,5	3	4	5

АНАЛОГИ DIN 963:

ГОСТ 17475-80	винты с потайной головкой классов точности А и В с номинальным диаметром резьбы от 1 до 20 мм.
ISO 2009	винты с потайной плоской головкой и шлицем (головка общего типа). Класс точности А.
DIN 7991 (ISO 10642)	винты с потайной головкой и внутренним шестигранником или с отверстием под ключ TORX.
R 88112	Винты антивандальные с потайной головкой с двумя отверстиями, размеры резьбы от М3 до М6.

**Возможно изготовление**

на производстве из любых марок закаленной стали, нержавеющей стали, латуни, а также нанесение покрытий.

для заказа: zakaz@traiv.ru

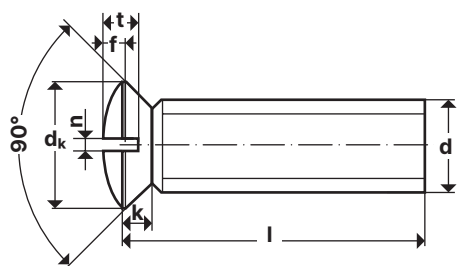
Винт с полупотайной головкой DIN 964 ГОСТ 17474-80 ISO 147 ISO 2010 318

Обозначения:

d - номинальный диаметр резьбы
dk - диаметр головки
k - высота головки
t - глубина шлица
n - ширина шлица
l - длина винта
f - высота полукруглой части головки

Описание:

Винт DIN 964 полупотайной головкой (винт полупотайной) и прямым шлицем. Винт может быть в исполнении со шлицем Phillips или Torx. Винты такого типа используются для соединения деталей и конструктивных элементов как самостоятельно, так и в сочетании с гайкой.

МАТЕРИАЛЫ: ❖ Нержавеющая сталь ❖ Сталь ❖ Латунь ❖ Полиамид

ПОКРЫТИЕ: * Гальваническая оцинковка * Без покрытия * Гальваническое никелирование * Гальваническое хромирование

КЛАСС ПРОЧНОСТИ/ТВЕРДОСТЬ: 💎 4.8 💎 A2-A4

Таблица технических характеристик винтов DIN 964

d	M2	M2,5	M3	M4	M5	M6	M8	M10
dk	3,8	4,7	5,6	7,5	9,2	11	14,5	18
k	1,2	1,5	1,65	2,2	2,5	3	4	5
n	0,5	0,6	0,8	1	1,2	1,6	2	2,5
t	0,8	1	1,2	1,6	2	2,4	3,2	4
5		v	v	v				
6		v	v	v	v			
8		v	v	v	v	v		
10		v	v	v	v	v	v	
12		v	v	v	v	v	v	v
14			v	v	v	v		
16		v	v	v	v	v	v	v
18			v	v	v	v	v	
20		v	v	v	v	v	v	v
25		v	v	v	v	v	v	v
30			v	v	v	v	v	v
35			v	v	v	v	v	v
40			v	v	v	v	v	v
45			v	v	v	v	v	v
50			v	v	v	v	v	v
55				v	v	v	v	
60				v	v	v	v	v
65				v	v	v		
70				v	v	v	v	v
80				v	v	v	v	v
90					v	v		
100					v	v		

АНАЛОГИ DIN 964:

ГОСТ 17474-80 Винт с полупотайной головкой (класс точности A, B)
ISO 2010 Винт с полупотайной головкой и полной резьбой.



Возможно изготовление
 на производстве из любых марок закаленной стали, нержавеющей стали, латуни, а также нанесение покрытий.

для заказа: zakaz@traiv.ru

Винт с потайной головкой DIN 965 ГОСТ 17475-80 ISO 147 ISO 7046 318

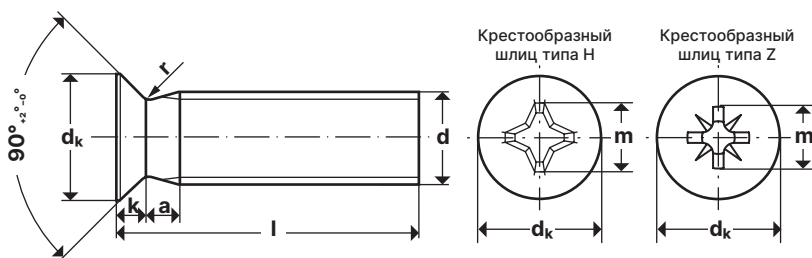

Описание:

Винты по стандарту DIN 965 представляют собой изделия, обладающие потайной головкой, а также крестообразным шлицем (формы Ph или PZ). На стержне имеется полная резьба. Для установки винтов по данному DIN необходимо выполнить предварительное сверление, зенковку и нарезание резьбы нужного размера.

МАТЕРИАЛЫ: ❖ Нержавеющая сталь ❖ Сталь ❖ Латунь ❖ Полиамид ❖ Алюминий

ПОКРЫТИЕ: * Гальваническая оцинковка * Без покрытия * Гальваническое никелирование * Кадмиевое покрытие

КЛАСС ПРОЧНОСТИ/ТВЕРДОСТЬ: ❖ 4.8 ❖ 5.8 ❖ 8.8 ❖ A2-A4

Таблица технических характеристик винтов DIN 965

Резьба (d)	M1.6	M2	M2.5	M3	(M3.5)	M4	M5	M6	M8	M10
p	0,35	0,4	0,45	0,5	0,6	0,7	0,7	1	1,25	1,5
a max	0,7	0,8	0,9	1	1,2	1,4	1,6	2	2,5	3
b min	15	16	18	19	20	22	25	28	34	40
d _k max = ном p-p	3	3,8	4,7	5,6	6,5	7,5	9,2	11	14,5	18
d _k min	2,75	3,5	4,4	5,3	6,14	7,14	8,84	10,57	14,07	17,57
k max	0,96	1,2	1,5	1,65	1,93	2,2	2,5	3	4	5
r max	0,4	0,5	0,7	0,8	0,95	1	1,3	1,6	2	2,5
x max	0,9	1	1,1	1,25	1,5	1,75	2	2,5	3,2	3,8
Шлиц №	0	1	2	3	4					
Тип Н, глубина m	1,7	2,35	2,7	2,9	3,9	4,4	4,6	6,6	8,7	9,6
min	0,66	0,95	1,25	1,5	1,4	1,9	2,1	2,8	3,9	4,8
max	0,91	1,25	1,55	1,8	1,9	2,4	2,6	3,3	4,4	5,3
Тип Z, глубина m	1,8	2,2	2,5	2,8	3,7	4	4,4	6,1	8,5	9,4
min	0,89	0,92	1,22	1,48	1,34	1,6	2,05	2,46	3,86	4,77
max	1,14	1,17	1,47	1,73	1,8	2,06	2,51	2,92	4,32	5,23
Номин. размер										
3	+	+	+							
4	+	+	+	+	+					
5	+	+	+	+	+	+				
6	+	+	+	+	+	+	+			
8	+	+	+	+	+	+	+	+		
10	+	+	+	+	+	+	+	+	+	
12	+	+	+	+	+	+	+	+	+	+
(14)	+	+	+	+	+	+	+	+	+	+
16	+	+	+	+	+	+	+	+	+	+
(18)		+	+	+	+	+	+	+	+	+
20		+	+	+	+	+	+	+	+	+
(22)			+	+	+	+	+	+	+	+
25			+	+	+	+	+	+	+	+
(28)				+	+	+	+	+	+	+
30				+	+	+	+	+	+	+
35					+	+	+	+	+	+
40						+	+	+	+	+
45							+	+	+	+
50							+	+	+	+
55									+	+
60										+

Размеры в скобках применять не рекомендуется.

ДОПОЛНИТЕЛЬНАЯ
ИНФОРМАЦИЯ

АНАЛОГИ DIN 965:

ГОСТ 17475-80 винт с потайной головкой

ISO 14579 винт



Возможно изготовление на производстве из любых марок закаленной стали, нержавеющей стали, латуни, а также нанесение покрытий.

для заказа: zakaz@traiv.ru



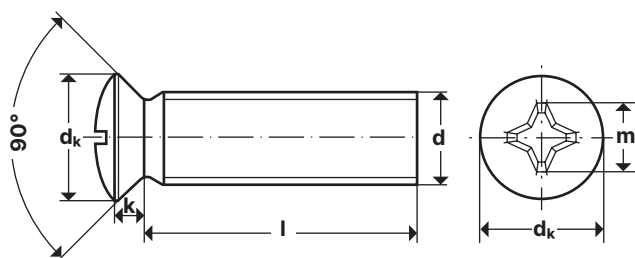

Винт с полупотайной головкой DIN 966 ГОСТ 17474-80 147







Описание:

Винт DIN 966 достаточно распространен в различных агрегатах, системах, крупных или мелких механических узлах. Изделие имеет полупотайную головку, крестообразный шлиц. При необходимости винт проходит дополнительную обработку методом оцинковки, что способствует более стойкому переносу различных нагрузок. В качестве примера, это могут быть: частые перепады температур, агрессивная внешняя среда, повышенная влажность и прочее.

Размеры от M2,5

МАТЕРИАЛЫ:  Нержавеющая сталь  Сталь  Латунь  Пластик

ПОКРЫТИЕ:  Гальваническая оцинковка  Без покрытия  Гальваническое никелирование  Оксидное покрытие

КЛАСС ПРОЧНОСТИ/ТВЕРДОСТЬ:  4.8  5.8  A2-A4

Таблица технических характеристик винтов DIN 966

d	M2,5	M3	M4	M5	M6	M8
dk	4,7	5,6	7,5	9,2	11	14,5
k	1,5	1,65	2,2	2,5	3	4
№ биты (m)	1	1	2	2	3	4
5	v	v	v			
6	v	v	v			
8	v	v	v	v	v	
10	v	v	v	v	v	
12	v	v	v	v	v	
14		v	v	v	v	
16	v	v	v	v	v	v
18				v	v	v
20	v	v	v	v	v	v
22				v		
25		v	v	v	v	v
30		v	v	v	v	v
35		v	v	v	v	v
40		v	v	v	v	v
45			v	v	v	v
50		v	v	v	v	v
55				v	v	v
60		v	v	v	v	v
65			v		v	
70				v	v	v
80			v	v	v	v
100				v	v	v

ДОПОЛНИТЕЛЬНАЯ
ИНФОРМАЦИЯ

АНАЛОГИ DIN 966:

ГОСТ 17474-80 винт с полупотайной головкой



Возможно изготовление

на производстве из любых марок закаленной стали, нержавеющей стали, латуни, а также нанесение покрытий.

для заказа: zakaz@traiv.ru

Винт под шестигранник DIN 6912 DIN 912 DIN 7984 ISO 14579

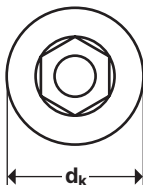
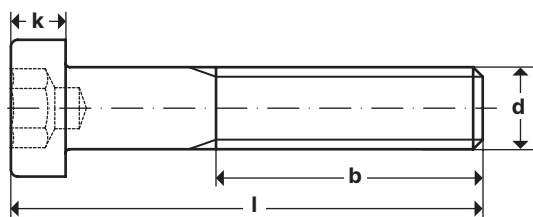

Описание:

Винт (болт) DIN 6912 имеет цилиндрическую головку уменьшенной высоты и внутренний шестигранник под ключ.

Размерыот M4

- Обозначения:**
- d** - номинальный диаметр резьбы
 - P** - шаг резьбы
 - b** - длина резьбы винта
 - l** - длина винта
 - s** - размер внутреннего шестигранника под ключ
 - dk** - диаметр цилиндрической головки винта (болта)
 - k** - высота головки винта

- ПОКРЫТИЕ:** * Без покрытия * Гальваническая оцинковка
 * Гальваническое никелирование
 * Цинковое слоистое покрытие

КЛАСС ПРОЧНОСТИ/ТВЕРДОСТЬ: 8.8 10.9

- МАТЕРИАЛЫ:** Нержавеющая сталь Сталь
 Медный сплав

Таблица размеров установочных винтов с внутренним шестигранником DIN 916 (ISO 4029) в мм

d	M4	M5	M6	M8	M10	M12	M14	M16	M20	M22	M24	M30	M36	
P	0,7	0,8	1	1,25	1,5	1,75	2	2	2,5	2,5	3	3,5	4	
dk	7	8.5	10	13	16	18	21	24	30	33	36	45	54	
k	2,8	3,5	4	5	6,5	7,5	8,5	10	12	13	14	17,5	21,5	
s	3	4	5	6	8	10	12	14	17	17	19	22	27	
b	l ≤ 125	14	16	18	22	26	30	34	38	46	50	54	66	78
	125 < l ≤ 200	-	-	-	-	32	36	40	44	52	56	60	72	84
	l > 200	-	-	-	-	-	-	-	57	65	69	73	85	97

ДОПОЛНИТЕЛЬНАЯ ИНФОРМАЦИЯ

АНАЛОГИ DIN 6912:

- DIN 912** винт (болт) с внутренним шестигранником под ключ и цилиндрической головкой, крупная и мелкая метрическая резьба, размеры от M1.6 до M64. Головка винта по DIN 912 выше чем по DIN 6912.
- DIN 7984** винт с цилиндрической низкой головкой и внутренним шестигранником под ключ.
- ISO 14579** винт с цилиндрической головкой с углублением под ключ TORX.

Возможно изготовление на производстве из любых марок закаленной стали, нержавеющей стали, латуни, а также нанесение покрытий.

для заказа: zakaz@traiv.ru

Винт с полукруглой головкой ISO 7380 ГОСТ ISO 7380-1-2014 147 ГОСТ ISO 7380-2-2014 318 Винт 88113 318

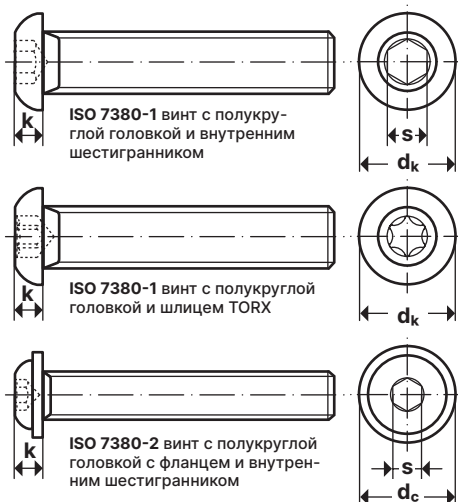

Обозначения:
d - номинальный диаметр резьбы
dk - диаметр полукруглой головки винта
dc - диаметр полукруглой головки с буртиком
k - высота головки
s - размер под шестигранный ключ
ISR - размер под ключ TORX

Размеры от М3

Формы исполнения:

- **ISO 7380-1** винт с полукруглой головкой и внутренним шестигранником
- **ISO 7380-1** винт с полукруглой головкой и шлицем TORX
- **ISO 7380-2** винт с полукруглой головкой с фланцем и внутренним шестигранником

Описание:

Тип резьбы: метрическая / дюймовая UNC / дюймовая UNF / дюймовая BSW

Длина резьбы: полная / неполная

МАТЕРИАЛЫ: ❖ Нержавеющая сталь ❖ Сталь **ПОКРЫТИЕ:** * Цинк * Цинк-ламель * Без покрытия

КЛАСС ПРОЧНОСТИ/ТВЕРДОСТЬ: 💎 5.8 💎 8.8 💎 10.9 💎 12.9 💎 A2 💎 A4

Таблица размеров винтов с полукруглой головкой ISO 7380-1/-2 в мм

d	M3	M4	M5	M6	M8	M10	M12	M16
dk	5.7	7.6	9.5	10.5	14	17.5	21	28
dc	6.9	9.4	11.8	13.6	17.8	21.9	26	-
k	1.65	2.2	2.75	3.3	4.4	5.5	6.6	8.8
s	2	2.5	3	4	5	6	8	10
ISR	T10	T20	T25	T30	T40	T50	T50	-

ДОПОЛНИТЕЛЬНАЯ ИНФОРМАЦИЯ

АНАЛОГИ ISO 7380:

- ГОСТ ISO 7380-1-2014** винты с полукруглой головкой. Часть 1. Винты с полукруглой головкой и шестигранным углублением под ключ с резьбой от М3 до М16 включительно класса точности А с уменьшенной нагрузочной способностью.
- ГОСТ ISO 7380-2-2014** винты с полукруглой головкой. Часть 2. Винты с полукруглой головкой с буртом и шестигранным углублением под ключ с резьбой от М3 до М16 включительно класса точности А с уменьшенной нагрузочной способностью.
- Винт антивандальный 88113** с полукруглой головкой и внутренним шестигранником со штифтом, размеры резьбы от М3 до М12.

Возможно изготовление
 на производстве из любых марок закаленной стали, нержавеющей стали, латуни, а также нанесение покрытий.
 для заказа: zakaz@traiv.ru

Резьбовыдавливающий (резьбонакатывающий) винт DIN 7500 ISO 7085

ПОКРЫТИЕ:

- * Сталь: закаленная с покрытием гальванической оцинковкой. Поверхность также может быть смазана дополнительной смазкой для уменьшения крутящего момента. Такие винты можно использовать для крепежа металлов с твердостью до 135 HB по Бриннелю (с пределом прочности 450 Н/мм² или 65000 psi)
- * Применяется также нержавеющая сталь А2 (только для крепежа алюминия или неметаллических материалов)



Описание:

Винты резьбовыдавливающие, метрическая резьба. Применяются для крепежа путем формирования резьбы в отверстиях непосредственно при вкручивании.

Таблица вариантов форм резьбовыдавливающих винтов Taprite

Форма	Изображение	Диаметр резьбы	Пример обозначения	Другие размеры согласно
AE		M3.5 до M10	Винт DIN 7500 AE M6 x20	DIN EN ISO 1207
BE		M2 до M6	Винт DIN 7500 BE M6 x20	DIN EN ISO 1580
CE		M2 до M10	Винт DIN 7500 CE M6 x20	DIN EN ISO 7045
DE		M2 до M10	Винт DIN 7500 DE M6 x20	DIN EN ISO 24017
E		M2 до M10	Винт DIN 7500 E M6 x20	DIN 912
KE		M2 до M10	Винт DIN 7500 KE M6 x20	DIN EN ISO 2009
LE		M2 до M10	Винт DIN 7500 LE M6 x20	DIN EN ISO 2010
ME		M2 до M10	Винт DIN 7500 ME M6 x20	DIN EN ISO 7046-2
NE		M2 до M10	Винт DIN 7500 NE M6 x20	DIN EN ISO 7047

*Форма конца винта по выбору изготовителя

ДОПОЛНИТЕЛЬНАЯ
ИНФОРМАЦИЯ

АНАЛОГИ DIN 7500

ISO 7085



Возможно изготовление

на производстве из любых марок закаленной стали, нержавеющей стали, латуни, а также нанесение покрытий.

для заказа: zakaz@traiv.ru

Саморез со сверловидным наконечником DIN 7504

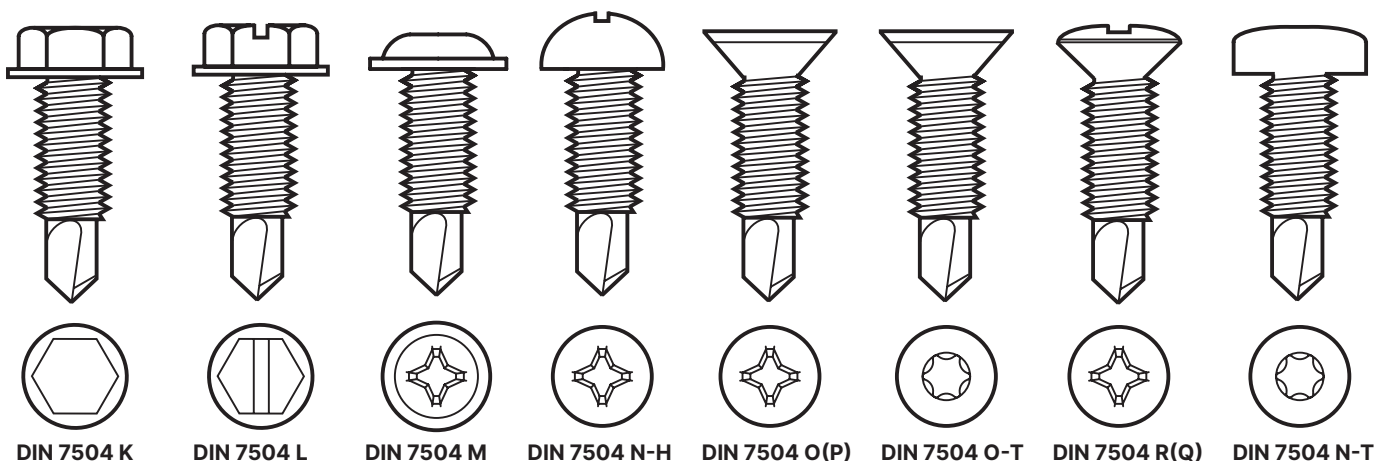

Формы исполнения:

- Форма К с шестигранной головкой
- Форма L с шестигранной головкой и пресс-шайбой
- Форма М с полукруглой головкой и пресс-шайбой, шлиц PZ или PH
- Форма N-H с полукруглой головкой, шлиц PZ
- Форма O(P) с потайной головкой, шлиц PZ
- Форма O-T с потайной головкой, шлиц Torx
- Форма R(Q) с полупотайной головкой, крестообразный шлиц
- Форма N-T со скругленной головкой, шлиц Torx



Описание:

Саморез-болт DIN 7504 с длинным буром, шестигранная головка с фланцем. Резьба согласно DIN 7970. Нержавеющие саморезы-болты DIN 7504 используются преимущественно для работы с алюминием.

- МАТЕРИАЛЫ:** ❖ Сталь закаленная ❖ Нержавеющая сталь: A1, A2, A4
❖ Сталь с покрытием: гальваническая оцинковка

Таблица технических характеристик установочных винтов DIN 7504

DIN 7504 K

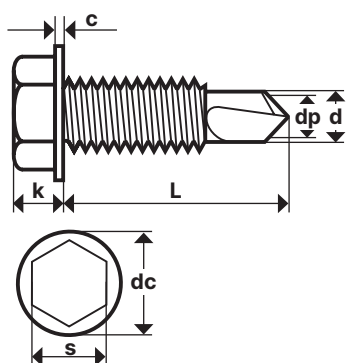

d	M3,5	M3,9	M4,2	M4,8	M5,5	M6,3
толщина*	0,7/2,25	0,7/2,4	1,75/3,0	1,75/4,4	1,75/5,25	2,0/6,0
dp max	2,8	3,1	3,6	4,1	4,8	5,8
c	0,6	0,6	0,8	0,9	1	1
dc	8,3	8,3	8,8	10,5	11	13,5
k	3,4	3,4	4,1	4,3	5,4	5,9
s	5,5	5,5	7	8	8	10
*Толщина - закрепляемого материала, от/до						
9,5	v	v	v			
13	v	v	v	v	v	
16	v	v	v	v	v	v
19	v	v	v	v	v	v
22		v	v	v	v	v
25		v	v	v	v	v
32		v		v	v	v
38				v	v	v
45					v	
50					v	
60						v
70						v
80						v

DIN 7504 L

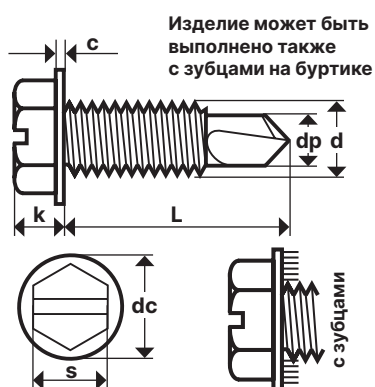

d	4,2	4,8	6,3
dp	3,6	4,1	5,8
c	0,8	0,9	1
dc	8,8	10,5	13,5
k	4,1	4,3	5,9
s	7	8	10
L			
13	v		
16	v	v	v
19	v	v	v
22	v	v	v
25	v	v	v
32		v	v
38			v

DIN 7504 M

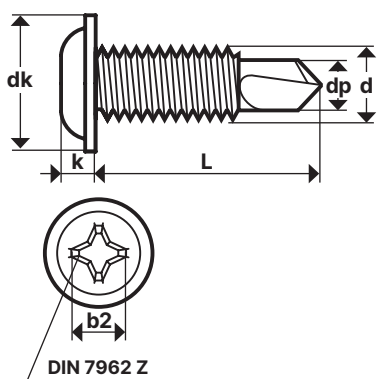

	M4,2
dp	3,6
dk	9,4
k	2,6
m	5,2
L	
13	v
16	v
19	v
25	v

DIN 7504 N-H

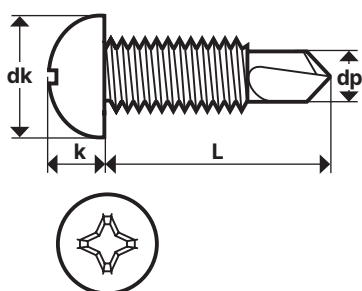

ST	2.9	3.5	3.9	4.2	4.8	5.5	6.3
Толщина скрепляемого материала	0,7/1,9	0,7/2,25	1,75/4,4	1,75/3,0	0,7/2,4	1,75/5,25	2,0/6,0
dp max	2.3	2.8	3.1	3.6	4.1	4.8	5.8
dk	5.6	7	7.8	8	9.5	11	12
k	2.4	2.6	2.8	3.1	3.7	4	4.5
размер биты	1	2	2	2	2	3	3
-	-	-	-	-	-	-	-
9,5	v	v	v				
13	v	v	v	v	v	v	
16	v	v	v	v	v	v	v
19	v	v	v	v	v	v	v
22		v	v	v	v	v	v
25		v	v	v	v	v	v
32		v	v	v	v	v	v
38			v	v	v	v	v
45				v	v	v	
50						v	
60						v	
70						v	
80						v	

DIN 7504 N-T

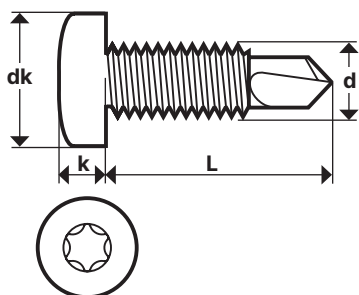

Dk max.	5,6	6,9	7,5	8,2	9,5	11	12
k max	2,4	2,6	2,8	3,05	3,55	4	4,5
штиц	TX10	TX10	TX20	TX20	TX25	TX25	TX30
диаметр	ST2,9	ST3,5	ST3,9	ST4,2	ST4,8	ST5,5	ST6,3
9,5	v	v					
13	v	v	v	v	v		
16	v	v	v	v	v	v	v
19	v	v	v	v	v	v	v
22		v	v	v	v	v	v
25		v	v	v	v	v	v
32			v	v	v	v	v
38			v	v	v	v	v
45					v	v	v
50					v	v	v
60					v	v	v
70						v	v
80						v	v
90							v
100							v

DIN 7504 O(P)

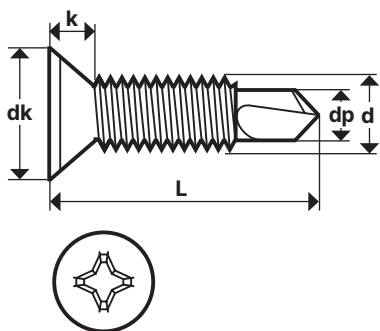

d	M2,9	M3,5	M3,9	M4,2	M4,8	M5,5	M6,3
толщина*	0,7/1,9	0,7/2,25	0,7/2,4	1,75/3,0	1,75/4,4	1,75/5,25	2,0/6,0
dp max	2,3	2,25	3,1	3,6	4,1	4,8	5,8
dk	5,5	7,3	7,8	8,4	9,3	10,3	11,3
k	1,7	2,35	2,5	2,6	2,8	3	3,15
размер биты	1	2	2	2	2	3	3
*Толщина - закрепляемого материала, от/до							
13	v	v	v	v	v		
16	v	v	v	v	v		
19	v	v	v	v	v	v	v
22		v	v	v	v	v	v
25		v	v	v	v	v	v
32			v	v	v	v	v
38			v	v	v	v	v
45			v	v	v	v	v
50				v	v	v	v
60					v	v	v
70					v		v
80							v

DIN 7504 O-T

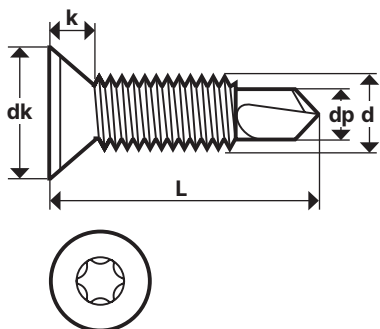

dk max.	6,8	7,5	8,1	9,5
k max	2,1	2,3	2,5	3,0
штиц	TX10	TX20	TX20	TX25
диаметр	ST3,5	ST3,9	ST4,2	ST4,8
13	v	v	v	v
16	v	v	v	v
19	v	v	v	v
22	v	v	v	v
25	v	v	v	v
32		v	v	v
38		v	v	v
45				v
50				v

DIN 7504 R(Q)

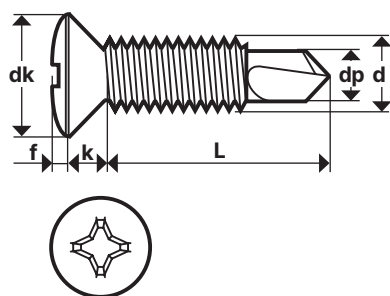

d	M2,9	M3,5	M3,9	M4,2	M4,8
толщина*	0,7/1,9	0,7/2,25	0,7/2,4	1,75/3,0	1,75/4,4
dp max	2,3	2,8	3,1	3,6	4,1
dk	5,5	7,3	8	8,4	9,3
f	0,7	0,8	0,9	1	1,2
k	1,7	2,35	2,5	2,6	2,8
размер биты	1	2	2	2	2
*Толщина - закрепляемого материала, от/до					
9,5	v	v	v		
13	v	v	v		
16	v	v	v	v	v
19		v	v		v
22		v	v		v
25		v	v	v	v
32		v	v	v	v
38				v	v
45				v	v
50					v

**Возможно изготовление**

на производстве из любых марок закаленной стали, нержавеющей стали, латуни, а также нанесение покрытий.

для заказа: zakaz@traiv.ru

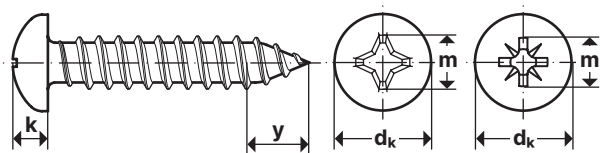
Саморез-шуруп с полукруглой головкой DIN 7981 ISO 7049  147 ГОСТ 10621-80  318 ГОСТ 11650-80  318
**Обозначения:****d** - диаметр резьбы**d_k** - диаметр полукруглой головки**k** - высота головки, макс.**PH, PZ** - размер крестообразной биты**y** - длина кончика**Описание:**

DIN 7981 Саморез-шуруп (винт самонарезающий) с полукруглой головкой с крестообразным шлицем PZ или PH, форма С - с заостренным концом, форма F - с тупым концом и с крестообразным шлицем Ph. Саморезы предназначены для соединения элементов конструкций из различных материалов.

Размеры от **ST2,2****МАТЕРИАЛЫ:**

❖ Сталь закалённая ❖ Сталь с покрытием

❖ Нержавеющая сталь: A2, A4

ПОКРЫТИЕ:

* Гальваническая оцинковка * Гальваническое никелирование

* Гальваническое хромирование

Размеры саморезов-шурупов (самонарезающих винтов) с полукруглой головкой DIN 7981 в мм

d	ST2.2	ST2.9	ST3.5	ST3.9	ST4.2	ST4.8	ST5.5	ST6.3
d _k DIN/ISO	4.2/4.0	5.6	6.9/7.0	7.5	8.2/8.0	9.5	10.8/11.0	12.5/12.0
k DIN/ISO	1.8/1.6	2.2/2.4	2.6	2.8	3.05/3.1	3.5/3.7	3.95/4.0	4.55/4.6
PH, PZ	1	1	2	2	2	2	3	3
y форма С	2	2.6	3.2	3.5	3.7	4.2	5	6
y форма F	1.6	2.1	2.5	2.7	2.8	3.2	3.6	3.6

ДОПОЛНИТЕЛЬНАЯ
ИНФОРМАЦИЯ**АНАЛОГИ DIN 7981:****ISO 7049**

винты самонарезающие с полукруглой головкой и крестообразным шлицем.

ГОСТ 10621-80

самонарезающие винты с полукруглой головкой для металла и пластмассы класса точности В с номинальным диаметром резьбы от 2,5 до 8 мм.

ГОСТ 11650-80

самонарезающие винты с полукруглой головкой и заостренным концом для металла и пластмассы класса точности В с номинальным диаметром резьбы от 2,6 до 8 мм.

**Возможно изготовление**

на производстве из любых марок закаленной стали, нержавеющей стали, латуни, а также нанесение покрытий.

для заказа: zakaz@traiv.ru

Саморез с потайной головкой (винт самонарезающий) DIN 7982 ISO 7050 

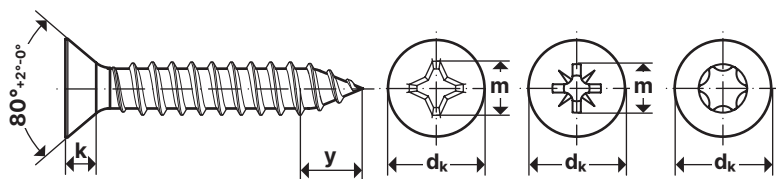

Обозначения:

d - диаметр резьбы
dk - диаметр полукруглой головки
k - высота головки, макс.

PH, PZ - размер крестообразной биты
ISR - размер биты Toxh
y - длина кончика



Описание:

DIN 7982 Саморез-шуруп с потайной головкой (винт самонарезающий) универсальный по металлу, с крестообразным шлицем PZ, PH или шлицем Toxh. Форма С - с заостренным концом, форма F - с тупым концом и шлицем Toxh. Саморезы предназначены для соединения частей конструкций из различных материалов.

Размеры от ST2,2

МАТЕРИАЛЫ:

- ❖ Сталь закалённая
- ❖ Сталь с покрытием
- ❖ Нержавеющая сталь: A2, A4

ПОКРЫТИЕ:

- * Гальваническая оцинковка
- * Гальваническое никелирование
- * Гальваническое хромирование

Размеры саморезов с потайной головкой (винтов самонарезающих) DIN 7982 в мм

d	ST2.2	ST2.9	ST3.5	ST3.9	ST4.2	ST4.8	ST5.5	ST6.3
dk DIN/ISO	4.3/3.8	5.5	6.8/7.3	7.5/-	8.1/8.4	9.5/9.3	10.8/10.3	12.4/11.3
k DIN/ISO	1.3/1.1	1.7	2.1/2.35	2.3/-	2.5/2.6	3.0/2.8	3.4/3.0	3.8/3.15
PH, PZ	0	1	2	2	2	2	3	3
ISR	-	T10	T15	T15	T20	T25	T25	T30
y форма С	2	2.6	3.2	3.2	3.7	4.3	5	6
y форма F	1.6	2.1	2.5	2.7	2.8	3.2	3.6	3.6

ДОПОЛНИТЕЛЬНАЯ ИНФОРМАЦИЯ

АНАЛОГИ DIN 7982:

ISO 7050	винты самонарезающие с потайной головкой и крестообразным шлицем. Отличие от DIN 7982 - размер угла головки самореза 90°.
ISO 14586	винты самонарезающие с потайной головкой и шлицем Toxh.
ГОСТ 10619-80	самонарезающие винты с потайной головкой с крестообразным шлицем и тупым концом для металла и пластмассы класса точности В с номинальным диаметром резьбы от 2,5 до 8 мм.
ГОСТ 11652-80	самонарезающие винты с потайной головкой с крестообразным шлицем и заостренным концом для металла и пластмассы класса точности В с номинальным диаметром резьбы от 2,5 до 8 мм.



Возможно изготовление

на производстве из любых марок закаленной стали, нержавеющей стали, латуни, а также нанесение покрытий.

для заказа: zakaz@traiv.ru

Винт с цилиндрической головкой DIN 7985 ГОСТ 17473-80 ISO 7045

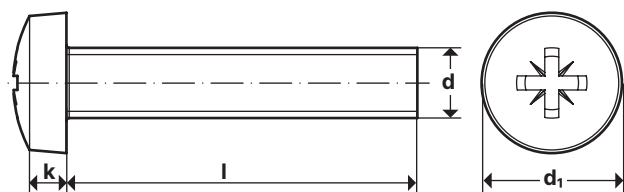

Описание:

Винт DIN 7985 с цилиндрической головкой с полусферой и крестообразным шлицем PZ, PH.

Размерыот M1.6

Обозначения:

- d** - номинальный диаметр резьбы
- m** - размер крестообразного шлица PH или PZ
- P** - шаг резьбы
- l** - длина винта
- d₁** - диаметр головки
- k** - высота головки

МАТЕРИАЛЫ:

- ❖ Сталь: 4.8, 5.8 (класс прочности) ❖ Нержавеющая сталь: A2, A4 ❖ Латунь
- ❖ Сталь с покрытием: гальваническая оцинковка, гальваническое никелирование, гальваническое хромирование

Таблица размеров винтов с цилиндрической головкой DIN 7985 (ISO 7045) в мм

d		M1.6	M2	M2.5	M3	M3.5	M4	M5	M6	M8	M10
P		0,35	0,4	0,45	0,5	0,6	0,7	0,8	1	1,25	1,5
d ₁	DIN7985	3,2	4	5	6	7	8	10	12	16	20
	ISO7045				5,6			9,5			
k	DIN7985	1,3	1,6	2	2,4	2,7	3,1	3,8	4,6	6	7,5
	ISO7045			2,1				2,6			
m		0	1	1	1	1	2	2	3	4	4
l	мин.	3	3	3	4	5	5	6	8	10	12
	макс.	16	20	25	30	35	40	50	60	60	60

ДОПОЛНИТЕЛЬНАЯ ИНФОРМАЦИЯ

АНАЛОГИ DIN 7985:

- ГОСТ 17473-80** винты с полукруглой головкой классов точности A и B с номинальным диаметром резьбы от 1 до 20 мм.
- ISO 7045** винты с цилиндрической головкой с закругленным торцом и крестообразным шлицем типа H или Z, класс точности A.



Возможно изготовление на производстве из любых марок закаленной стали, нержавеющей стали, латуни, а также нанесение покрытий.

для заказа: zakaz@traiv.ru

Винт с потайной головкой и внутренним шестигранником DIN 7991 ISO 10642 318 ISO 14582 318

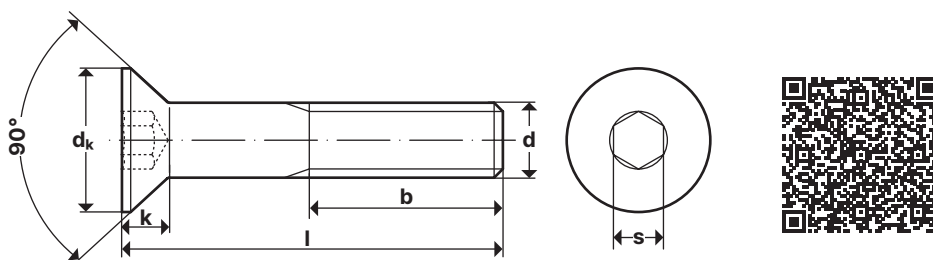

Обозначения:
d - номинальный диаметр резьбы
P - шаг резьбы
k - высота головки винта, макс.
dk - диаметр головки винта, макс.
s - размер внутреннего шестигранника под ключ
ISR - размер торцевого ключа TORX
b - длина резьбы винта, макс.
l - длина винта

Описание:

Винт DIN 7991 (ISO 10642) с потайной головкой и внутренним шестигранником или с отверстием под ключ TORX. Винты с резьбой M22 и M24 изготавливаются только по стандарту DIN 7991.

Размеры от **M3**
 Длина от **5 мм**

МАТЕРИАЛЫ:

- ❖ Сталь (класс прочности): 8.8, 10.9
- ❖ Нержавеющая сталь: A2, A4
- ❖ Латунь
- ❖ Сталь с покрытием: гальваническая оцинковка, дисперсионное цинкование

Таблица размеров винтов с потайной головкой и внутренним шестигранником DIN 7991 (ISO 10642) в мм

d	M3	M4	M5	M6	M8	M10	M12	M14	M16	M20	M22	M24
P	0,5	0,7	0,8	1	1,25	1,5	1,75	2	2	2,5	3	3,5
k	1,86	2,48	3,1	3,72	4,96	6,2	7,44	8,4	8,8	10,16	13,1	14
dk	6,72	8,96	10,2	13,44	17,92	22,4	26,8	30,88	33,6	40,32	36	39
s	2	2,5	3	4	5	6	8	10	10	12	14	14
ISR	-	T20	T25	T30	T40	-	-	-	-	-	-	-
b	18	20	22	24	28	32	36	40	44	52	56	60
l	мин.	5	6	6	8	10	12	20	30	20	35	40
	макс.	30	50	80	120	160	160	200	80	200	200	240

ДОПОЛНИТЕЛЬНАЯ ИНФОРМАЦИЯ

АНАЛОГИ DIN 7991:

ISO 10642	винты с потайной головкой и внутренним шестигранником или с отверстием под ключ TORX.
ISO 14582	винты с потайной головкой и с отверстием под ключ TORX.
DIN 963	винты с потайной головкой и прямым шлицем.
DIN 965	винты с потайной головкой и крестообразным шлицем или с отверстием под ключ TORX.



Возможно изготовление на производстве из любых марок закаленной стали, нержавеющей стали, латуни, а также нанесение покрытий.

для заказа: zakaz@traiv.ru

Винт с потайной головкой и шлицем Torx ISO 14581 DIN 7991  ISO 10642 

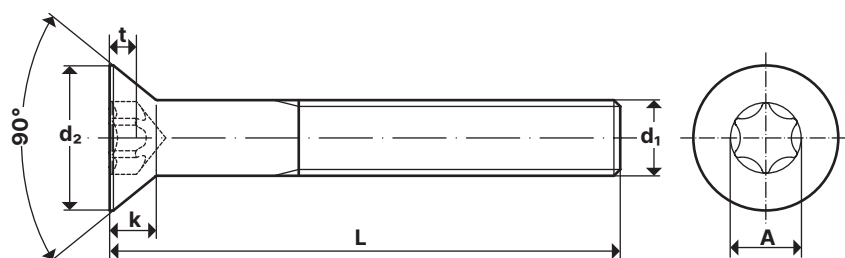

Описание:

Винт (ISO 14581) с потайной головкой и с отверстием под ключ TORX

Размерыот M2

МАТЕРИАЛЫ:

- ❖ Сталь (класс прочности): 4.8/8.8
- ❖ Нержавеющая сталь: A2, A4
- ❖ Сталь с покрытием: Zn (цинк) / Zn black pass. / без покрытия

Таблица технических характеристик ISO 14581

d	M2	M2.5	M3	M4	M5	M6	M8
d ₂	3.8	4.7	5.5	8.4	9.3	11.3	15.8
k max	1.2	1.5	1.65	2.7	2.7	3.3	4.65
torx	X6	X8	X10	X20	X25	X30	X45
t max	0.64	0.79	0.83	1.53	1.51	1.78	2.54
A	1.75	2.4	2.8	3.95	4.5	5.6	7.95
4	v	v					
5	v	v	v				
6	v	v	v	v			
8	v	v	v	v	v	v	
10	v	v	v	v	v	v	v
12	v	v	v	v	v	v	v
16	v	v	v	v	v	v	v
20			v	v	v	v	v
25			v	v	v	v	v
30			v	v	v	v	v
35				v	v	v	v
40				v	v	v	v
45						v	v
50						v	v

ДОПОЛНИТЕЛЬНАЯ
ИНФОРМАЦИЯ

АНАЛОГИ ISO 14581* (не 100% соответствие):

- DIN 7991** винт с потайной головкой с внутренним шестигранником.
- ISO 10642** винт с потайной головкой.



Возможно изготовление на производстве из любых марок закаленной стали, нержавеющей стали, латуни, а также нанесение покрытий.

для заказа: zakaz@traiv.ru

Саморез с полупотайной головкой DIN 7983 ISO 7051 ISO 14587 ГОСТ 10620-80 ГОСТ 11651-80

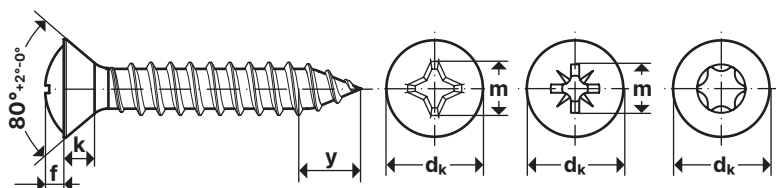

Обозначения:

d - диаметр резьбы
d_k - диаметр полупотайной головки
k - высота потайной части головки, макс.

f - высота выпуклой части головки
PH, PZ - размер крестообразной биты
ISR - размер биты Torx
y - длина кончика



Описание:

DIN 7983 Саморезы-шурупы по металлу с полупотайной головкой (винт самонарезающий) с крестообразным шлицем PZ, PH или шлицем Torx, полная резьба. Форма С - с заостренным концом, форма F - с тупым концом. Саморезы предназначены для сборки частей конструкций из различных материалов.

Размеры от **ST2.2**

МАТЕРИАЛЫ:

- ❖ Сталь закалённая
- ❖ Сталь с покрытием
- ❖ Нержавеющая сталь: A2, A4

ПОКРЫТИЕ:

- * Гальваническая оцинковка
- * Гальваническое никелирование
- * Гальваническое хромирование

Таблица размеров саморезов с полупотайной головкой по металлу DIN 7983 в мм

d	ST2.2	ST2.9	ST3.5	ST3.9	ST4.2	ST4.8	ST5.5	ST6.3
d _k DIN/ISO	4.3/3.8	5.5	6.8/7.3	7.5/-	8.1/8.4	9.5/9.3	10.8/10.3	12.4/11.3
k DIN/ISO	1.3/1.1	1.7	2.1/2.35	2.3/-	2.5/2.6	3.0/2.8	3.4/3.0	3.8/3.15
PH, PZ	1	1	2	2	2	2	3	3
ISR	T6	T10	T15	T15	T20	T25	T25	T30
y форма С	2	2.6	3.2	3.5	3.7	4.3	5	6
y форма F	1.6	2.1	2.5	2.7	2.8	3.2	3.6	3.6

ДОПОЛНИТЕЛЬНАЯ ИНФОРМАЦИЯ

АНАЛОГИ DIN 7983:

ISO 7051	винты самонарезающие с полупотайной головкой и крестообразным шлицем. Отличие от DIN 7983 - размер угла головки самореза 90°.
ISO 14587	винты самонарезающие с полупотайной головкой и шлицем Torx.
ГОСТ 10620-80	самонарезающие винты с полупотайной головкой и тупым концом для металла и пластмассы класса точности В номинальным диаметром резьбы от 2,5 до 8 мм.
ГОСТ 11651-80	самонарезающие винты с полупотайной головкой и заостренным концом для металла и пластмассы класса точности В с номинальным диаметром резьбы от 2,5 до 8 мм.



Возможно изготовление на производстве из любых марок закаленной стали, нержавеющей стали, латуни, а также нанесение покрытий.

для заказа: zakaz@traiv.ru

Винт высокопрочный с низкой головкой и внутренним шестигранником DIN 7984

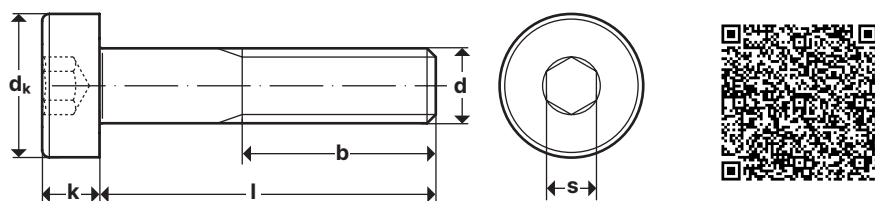

Описание:

DIN 7984 Винт высокопрочный с внутренним шестигранником и цилиндрической низкой головкой, неполная метрическая.

Размеры от М3

Обозначения:

- d** - номинальный диаметр резьбы
- dk** - диаметр цилиндрической головки винта
- s** - размер внутреннего шестигранника под ключ
- b** - длина резьбы винта, макс.
- k** - высота головки винта
- l** - длина винта
- P** - шаг резьбы

МАТЕРИАЛЫ: ❖ Сталь с покрытием: гальваническая оцинковка, гальваническое никелирование, гальваническое хромирование. ❖ Сталь: 8.8, 10.9, 12.9 ❖ Нержавеющая сталь: А2, А4

Таблица размеров высокопрочных винтов с низкой головкой и внутренним шестигранником DIN 7984 в мм

d	M3	M4	M5	M6	M8	M10	M12	M16	M20	M24	
P	0,5	0,7	0,8	1	1,25	1,5	1,75	2	2,5	3	
dk	5.5	7	8.5	10	13	16	18	24	30	36	
k	2	2,5	3,5	4	5	6	7	9	11	13	
s	2	2,5	3	4	5	7	8	12	14	17	
b	l ≤ 125	12	14	16	18	22	26	30	38	46	54
	l ≤ 200	-	-	-	-	28	32	36	44	52	60
	l > 200	-	-	-	-	-	-	-	57	65	73

ДОПОЛНИТЕЛЬНАЯ ИНФОРМАЦИЯ

АНАЛОГИ DIN 7984:

ГОСТ 11738-84	винты с цилиндрической головкой и шестигранным углублением под ключ, класса точности А, с диаметром резьбы от 3 до 36 мм.
DIN 912	винты с внутренним шестигранником под ключ и цилиндрической головкой, крупная и мелкая метрическая резьба, размеры от М1.6 до М64.
DIN 6912	винты с цилиндрической головкой уменьшенной высоты и внутренним шестигранником под ключ, неполная резьба от М4 до М36.
ISO 14580	винты с цилиндрической головкой уменьшенной высоты и внутренним шлицем под ключ TORX, неполная резьба от М3 до М10.

Возможно изготовление на производстве из любых марок закаленной стали, нержавеющей стали, латуни, а также нанесение покрытий.

для заказа: zakaz@traiv.ru

Гайка закладная кузовная квадратная

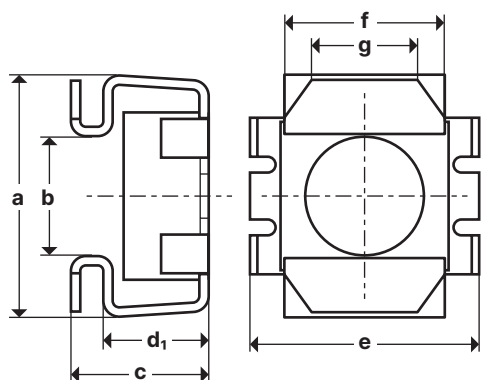

Обозначения:

- d₁** - размер от торца гайки до листового материала
- d** - номинальный диаметр резьбы квадратной гайки
- a** - наружный размер по пружинным лапкам
- b** - размер между пружинными лапками
- c** - высота пружинной лапки
- e** - ширина кожуха гайки
- f** - ширина пружинной лапки
- g** - размер
- k** - толщина листа
- l** - размер отверстия в листе
- m** - размер гайки

Описание:

Гайки закладные кузовные квадратные (клетевые) для тонких листов. Закладная кузовная гайка устанавливается в квадратное отверстие соответствующего размера в тонколистовом материале.

Размеры от M5



МАТЕРИАЛЫ: ❖ Сталь

ПОКРЫТИЕ: * Сталь с покрытием: гальваническая оцинковка

Размеры квадратных кузовных закладных гаек в мм

d	a	b	c	d ₁	e	f	g	k	l	m
M5	13.6-14.2	7.7-8.4	8.5	6.0-6.3	13.0-13.5	9.3	7	0.7-1.6	9.5×9.5	11×11×4.5
M6	13.6-14.2	7.7-8.4	8.5	6.0-6.3	13.0-13.5	9.3	7	0.7-1.6	9.5×9.5	11×11×4.5
M6	13.6-14.2	7.7-8.4	9.5	6.0-6.3	13.0-13.5	9.3	7	1.7-2.7	9.5×9.5	11×11×4.5
M8	17.5-18.4	9.9-10.7	10.5	7.4-7.7	16.4-16.9	11.5	10.6	1.0-1.7	12.5×12.5	14×14×5.5
M10	17.5-18.4	9.9-10.7	10.5	7.4-7.7	16.4-16.9	11.5	10.6	1.0-1.7	12.5×12.5	14×14×5.5



Возможно изготовление

на производстве из любых марок закаленной стали, нержавеющей стали, латуни, а также нанесение покрытий.

для заказа: zakaz@traiv.ru

Гайка-барашек с округлыми лепестками DIN 315 ГОСТ 3032-76 147

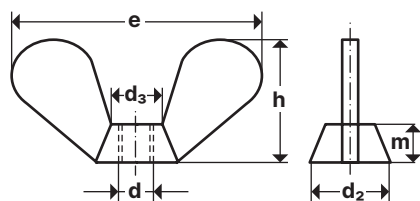

Описание:

DIN 315 Гайка-барашек с округлыми лепестками, немецкая форма. Гайки-барашек используются для часто разбираемых соединений с небольшими нагрузками. Гайки-барашек имеют плоские выступающие элементы для передачи крутящего момента и затягиваются вручную без ключа.

Размерот М3

Обозначения:

d - номинальный диаметр резьбы
P - шаг резьбы, мм
h - высота гайки с ушками, макс., мм

d₃ - верхний диаметр гайки, макс., мм
e - ширина гайки-барашек с ушками, макс., мм
m - высота резьбовой части гайки, макс., мм
d₂ - нижний диаметр барашковой гайки, макс., мм

МАТЕРИАЛЫ:

- ❖ Ковкий чугун
- ❖ Латунь
- ❖ Пластик
- ❖ Нержавеющая сталь: А2, А4
- ❖ Сталь с покрытием: гальваническая оцинковка, гальваническое никелирование

Размеры гаек-барашек с округлыми лепестками DIN 315 в мм

d	P	d ₂	d ₃	e	h	m
M3	0.5	7	6	19	9.5	3.9
M4	0.7	8	7	20	10.5	4.6
M5	0.8	11	9	26	13	6.5
M6	1	13	11	33	17	8
M8	1.25	16	12.5	39	20	10
M10	1.5	20	16.5	51	25	12
M12	1.75	23	19.5	65	33.5	14
M14	2	21.5	-	63.5	32.3	12
M16	2	29	23	73	37.5	17
M20	2.5	35	29	90	46.5	21
M24	3	44	37.5	110	56.5	25

ДОПОЛНИТЕЛЬНАЯ
ИНФОРМАЦИЯ

АНАЛОГИ DIN 315:

ГОСТ 3032-76

гайка-барашек (барашковая) класса точности В, размеры резьбы от М3 до М24.



Возможно изготовление

на производстве из любых марок закаленной стали, нержавеющей стали, латуни, а также нанесение покрытий.

для заказа: zakaz@traiv.ru

Гайка трубная дюймовая DIN 431 ГОСТ 8968-75  147

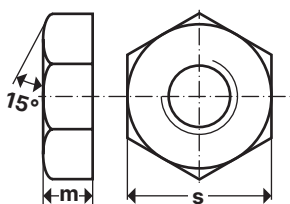

для резьбы размером от G1/8 до G4

Обозначения:
d - номинальный диаметр резьбы, дюйм
m - высота гайки, мин., мм
s - размер гайки под ключ, макс., мм



Описание:

DIN 431 Гайка дюймовая трубная низкая шестигранная, форма В (с односторонней фаской), с трубной дюймовой резьбой согласно ISO 228-1.

Размерот 1/8"

МАТЕРИАЛЫ: ❖ Сталь: 14 Н ❖ Латунь ❖ Нержавеющая сталь: А1-А5

ПОКРЫТИЕ: * Гальваническая оцинковка

Размеры низких шестигранных трубных гаек DIN 431 с дюймовой резьбой

d	m	s
G 1/8"	6	18
G 1/4"	6	21
G 3/8"	7	27
G 1/2"	8	32
G 5/8"	8	34
G 3/4"	9	36
G 1"	10	46
G 1 1/4"	11	55
G 1 1/2"	12	60
G 1 3/4"	13	70
G 2"	13	75

ДОПОЛНИТЕЛЬНАЯ
ИНФОРМАЦИЯ

АНАЛОГИ DIN 431:

ГОСТ 8968-75 стальные контргайки с цинковым покрытием и без покрытия с цилиндрической резьбой, служащие для соединения водогазопроводных труб.



Возможно изготовление на производстве из любых марок закаленной стали, нержавеющей стали, латуни, а также нанесение покрытий.

для заказа: zakaz@traiv.ru

Гайка низкая шестигранная DIN 439 ISO 4036 ISO 147 ISO 4035 ISO 318 ISO 8675 ISO 318 DIN 439 ISO 318 ГОСТ 5916-70 ISO 318

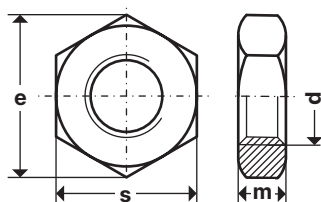

Обозначения:
d - номинальный диаметр резьбы
m - высота гайки
s - размер гайки под ключ



Описание:

DIN 439 — гайка низкая шестигранная с углублением (фаской) (для Формы В (DIN 439 Form B). Форма А (Form A) выпускается без фаски.

Размерот M2

МАТЕРИАЛЫ: ❖ Сталь ❖ Латунь ❖ Нержавеющая сталь: A2, A4

ПОКРЫТИЕ: * Гальваническая оцинковка
 * Гальваническое никелирование
 * Гальваническое хромирование

КЛАСС ПРОЧНОСТИ/ТВЕРДОСТЬ: 💎 4,8 💎 5,6 💎 8,8 💎 10,9

Размеры шестигранных низких гаек DIN 439

d	m DIN/ISO	s DIN/ISO
M2	1.2	4
M2.5	1.6	5
M3	1.8	5.5
M3.5	2	6
M4	2.2	7
M5	2.7	8
M6	3.2	10
M8	5/4	13
M10	6/5	17/16
M12	7/6	19/18
M14	8/7	22/21
M16	8	24
M18	9	27
M20	9/10	30
M22	10/11	32/34
M24	10/12	36

d	m DIN/ISO	s DIN/ISO
M26	12/13	41
M27	12/13.5	41
M28*	12/14	41
M30	12/15	46
M32*	14/16	50
M33	14/16.5	50
M35*	14/17.5	55
M36	14/18	55
M38*	16/19	60
M39	16/19.5	60
M40*	16/20	60
M42	16/21	65
M45	18/22.5	70
M48	18/24	75
M50*	20/25	75
M52	20/26	80

* Размеры гаек применять не рекомендуется.

ДОПОЛНИТЕЛЬНАЯ ИНФОРМАЦИЯ

АНАЛОГИ DIN 439-1:

ISO 4036 гайки шестигранные низкие без фаски, класс точности В.

АНАЛОГИ DIN 439-2:

ISO 4035 гайки шестигранные низкие с фаской, классы точности А и В.

ISO 8675 гайки шестигранные низкие с фаской с метрической мелкой резьбой, классы точности А и В.

DIN 439 гайка шестигранная низкая с фаской, классы точности А и В.

ГОСТ 5916-70 шестигранные низкие гайки класса точности В с диаметром резьбы от 1 до 48 мм.



Возможно изготовление на производстве из любых марок закаленной стали, нержавеющей стали, латуни, а также нанесение покрытий.

для заказа: zakaz@traiv.ru

Гайка шестигранная DIN 555 ISO 4034 147 DIN 934 318 ГОСТ 5915-70 318 ГОСТ 5927-70 318 ГОСТ 10605-94 318

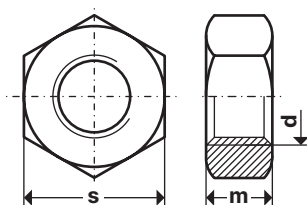

Обозначения:
d - номинальный диаметр резьбы
m - высота гайки
s - размер гайки под ключ



Описание:
 Гайка шестигранная DIN 555 оцинкованная.

Размерот **M1**
 Класс точности**C**

МАТЕРИАЛЫ: Сталь Пластик

КЛАСС ПРОЧНОСТИ/ТВЕРДОСТЬ: 5

Размеры шестигранных гаек DIN 555 в мм

d	m	s
от M1 до M110	от 0.8 до 88	от 2.5 до 155

ДОПОЛНИТЕЛЬНАЯ ИНФОРМАЦИЯ

АНАЛОГИ DIN 555:

ISO 4034	гайки шестигранные с метрической резьбой класса точности C.
DIN 934	гайки шестигранные с метрической резьбой от M1 до M110 класса точности A и B.
ГОСТ 5915-70	гайки шестигранные с метрической резьбой от M1.6 до M48 класса точности B.
ГОСТ 5927-70	гайки шестигранные с метрической резьбой от M1 до M48 класса точности A.
ГОСТ 10605-94	гайки шестигранные с диаметром резьбы свыше 48 мм класса точности B.
ГОСТ 15526-70	гайки шестигранные с метрической резьбой от M3 до M48 класса точности C.



Возможно изготовление на производстве из любых марок закаленной стали, нержавеющей стали, латуни, а также нанесение покрытий.

для заказа: zakaz@traiv.ru

Гайка квадратная DIN 562

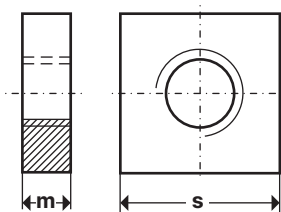

Обозначения:
d - номинальный диаметр резьбы
m - высота гайки
s - размер гайки под ключ



Описание:
 DIN 562 Гайка квадратная низкая плоская без фаски.
 Размерот M2
 Класс точностиB

МАТЕРИАЛЫ: ❖ Нержавеющая сталь: A2, A4
 ❖ Сталь ❖ Латунь ❖ Алюминий

ПОКРЫТИЕ: * Гальваническая оцинковка
 * Гальваническое никелирование
 * Гальваническое хромирование

Размеры низких квадратных гаек DIN 562 в мм

d	m	s
M2	1.2	4
M3	1.8	5.5
M4	2.2	7
M5	2.7	8
M6	3.2	10
M8	4	13
M10	5	16

Возможно изготовление
 на производстве из любых марок закаленной стали, нержавеющей стали, латуни, а также нанесение покрытий.

для заказа: zakaz@traiv.ru

Гайка высокая шестигранная DIN 6330 ГОСТ 15525-70 147 ГОСТ 15523-70 318 ГОСТ 15524-70 318

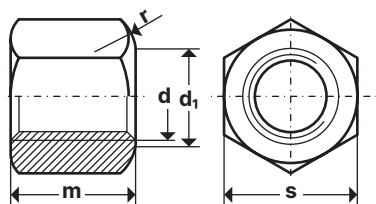

Обозначения:
d - номинальный диаметр резьбы
d₁ - диаметр
m - высота гайки
r - радиус
s - размер гайки под ключ



Описание:

DIN 6330 Гайка высокая шестигранная, форма В.

Диаметр резьбы от М6

Высота ~1.5 d

МАТЕРИАЛЫ: ❖ Нержавеющая сталь: А1-А5
 ❖ Сталь ❖ Латунь

ПОКРЫТИЕ: * Гальваническая оцинковка

КЛАСС ПРОЧНОСТИ/ТВЕРДОСТЬ: ♦ 6 ♦ 8 ♦ 10

Размеры шестигранных высоких гаек DIN 6330 в мм

d	d ₁	m	r	s
M6	7	9	9	10
M8	9	12	11	13
M10	11.5	15	15	16
M12	14	18	17	18
M14	16	21	20	22
M16	18	24	22	24
M18	20	27	25	27
M20	22	30	27	30
M22	25	33	29	32
M24	26	36	32	36
M27	29	40	37	41
M30	32	45	41	46

ДОПОЛНИТЕЛЬНАЯ ИНФОРМАЦИЯ

АНАЛОГИ DIN 6330:

ГОСТ 15525-70	шестигранные особо высокие гайки класса точности В с диаметром резьбы от 8 до 48 мм.
ГОСТ 15523-70	шестигранные высокие гайки класса точности В с диаметром резьбы от 3 до 48 мм.
ГОСТ 15524-70	шестигранные высокие гайки точности А с диаметром резьбы от 3 до 48 мм.



Возможно изготовление на производстве из любых марок закаленной стали, нержавеющей стали, латуни, а также нанесение покрытий.

для заказа: zakaz@traiv.ru

Гайка высокая с фланцем DIN 6331

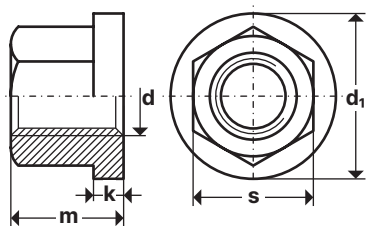

Обозначения:
d - номинальный диаметр резьбы
k - высота буртика гайки
d₁ - диаметр буртика
m - высота гайки
s - размер гайки под ключ



Описание:

DIN 6331 Гайка с фланцем высокая шестигранная.

Диаметр резьбы от M6

Высота ~1.5 d

МАТЕРИАЛЫ: ❖ Нержавеющая сталь: A1-A5
 ❖ Сталь

ПОКРЫТИЕ: * Гальваническая оцинковка

КЛАСС ПРОЧНОСТИ/ТВЕРДОСТЬ: ♦ 6 ♦ 8 ♦ 10

Размеры шестигранных высоких гаек с фланцем DIN 6331 в мм

d	k	d ₁	m	s
M6	3	14	9	10
M8	3.5	18	12	13
M10	4	22	15	16
M12	4	25	18	18
M14	4	28	21	22
M16	5	31	24	24
M18	5	34	27	27
M20	6	37	30	30
M22	6	40	33	32
M24	6	45	36	36
M27	7	50	40	41
M30	8	58	45	46
M36	10	68	54	55
M42	12	80	63	65

Возможно изготовление
 на производстве из любых марок закаленной стали, нержавеющей стали, латуни, а также нанесение покрытий.

для заказа: zakaz@traiv.ru

Гайка соединительная переходная удлиненная DIN 6334

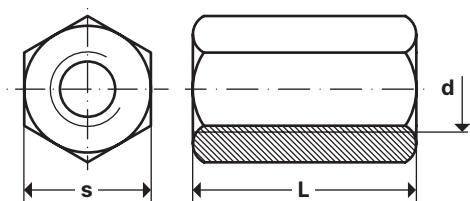

Описание:

DIN 6334 Гайки соединительные переходные удлиненные, особо высокие. Гайки DIN 6334 применяются для соединения резьбовых шпилек, болтов и других метизов.

Диаметр резьбыот **M6**

Высота~**3 d**

Длинаот **18 мм**

Обозначения: L - высота гайки
d - номинальный диаметр резьбы s - размер гайки под ключ

МАТЕРИАЛЫ: ❖ Нержавеющая сталь: A1 - A5
❖ Сталь: 6 AU, 8, 10 ❖ Латунь

ПОКРЫТИЕ: * Сталь с покрытием: гальваническая оцинковка

Размеры удлиненных переходных соединительных гаек DIN 6334 в мм

d	L	s
M6	18	10
M8	24	13
M10	30	17
M12	36	19
M16	48	24
M20	60	30
M24	72	36
M30	90	46
M36	108	55

Возможно изготовление
на производстве из любых марок закаленной стали, нержавеющей стали, латуни, а также нанесение покрытий.

для заказа: zakaz@traiv.ru

Гайка шестигранная с фланцем DIN 6923 EN 1661 ISO 4161 ISO 10663 ГОСТ Р ИСО 4161-2013

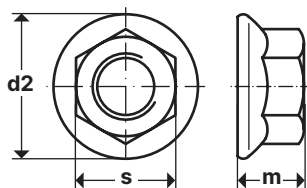

Обозначения:
d - номинальный диаметр резьбы
d2 - диаметр фланца
m - высота гайки
s - размер гайки под ключ



Описание:

DIN 6923 Гайки шестигранные с фланцем, аналоги EN 1661, ISO 4161. Фланец гайки имеет плоскую поверхность. Для стопорения крепёжного соединения нижняя часть фланца может изготавливаться с насечками.
 Размер от **M4**

МАТЕРИАЛЫ:

- ❖ Нержавеющая сталь: A2, A4
- ❖ Сталь: 8, 10, 12 (класс прочности для гаек)
- ❖ Сталь с покрытием: гальваническая оцинковка, газо-термическое цинкование напылением

ПОКРЫТИЕ:

- * Сталь с покрытием: гальваническая оцинковка, газо-термическое цинкование напылением

Размеры шестигранных гаек с фланцем DIN 6923 (EN 1661) в мм

d	d2	m	s
M4 (EN 1661)	10	4.65	7
M5	11.8	5	8
M6	14.2	6	10
M8	17.9	8	13
M10	21.8	10	15
M12	26	12	18
M16	34.5	16	24
M20	42.8	20	30

ДОПОЛНИТЕЛЬНАЯ ИНФОРМАЦИЯ

АНАЛОГИ DIN 6923:

EN 1661	гайки шестигранные с фланцем, диаметр от M4 до M20.
ISO 4161	гайки шестигранные с фланцем типа 2. Крупная резьба.
ISO 10663	гайки шестигранные с фланцем типа 2. Мелкая резьба.
ГОСТ Р ИСО 4161-2013	гайки шестигранные с фланцем, тип 2, с метрической крупной резьбой от M5 до M20 включительно, класса точности A для резьб до M16 включительно и класса точности B для резьб свыше M16.
ГОСТ Р 50592-93	гайки шестигранные с фланцем класса точности A.



Возможно изготовление на производстве из любых марок закаленной стали, нержавеющей стали, латуни, а также нанесение покрытий.

для заказа: zakaz@traiv.ru

Шестигранные гайки с фланцем по **DIN 6923** и **ГОСТ Р 50592-93** по основным параметрам являются идентичными и взаимозаменяемыми.

По **DIN 6923** допускается, но не рекомендуется, производство гаек с мелким шагом **M10x1, M12x1,5, M20x1,5**. По **ГОСТ Р 50592-93** такие размеры не предусмотрены.

Гайки по **DIN 6923** имеют поле допуска **6g**, а по **ГОСТ Р 50592-93** - **6H**.

Таблица сравнения стандартов на гайки с фланцем DIN 6923 и ГОСТ Р 50592-93

Параметр	DIN 6923	ГОСТ Р 50592-93
d - диаметр резьбы гайки, мм	от M5 до M20	от M5 до M20
m - высота гайки с фланцем, мм	от 5 до 20	от 5 до 20
d2 - наружный диаметр гайки, мм	от 11.8 до 42.8	от 11.8 до 42.8
Шаг резьбы, мм	крупный от 0,8 до 2,5	19
мелкий от 1 до 1,5	крупный от 0,8 до 2,5	24
мелкий от 1 до 1,5	60	30
Класс прочности	8, 10, 12	8, 10, 12
Класс точности	A	A
Поле допуска	6g	6H

Гайка самоконтрящаяся шестигранная DIN 6924 ISO 7040 147 ISO 10512 318 ГОСТ Р 50273-92 318

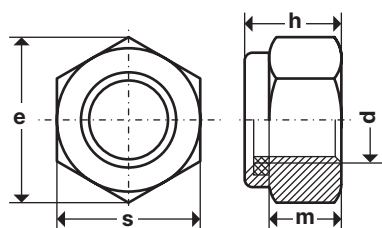

Обозначения:
d - номинальный диаметр резьбы
s - размер гайки под ключ
h - высота гайки
m - высота резьбовой части, мин.
e - диаметр описанной окружности, мин



Описание:

DIN 6924 Гайка шестигранная самоконтрящаяся с неметаллическим вкладышем.

Размер от М3

МАТЕРИАЛЫ: ❖ Сталь: 5, 8, 10, 12 (класс прочности для гаек) ❖ Сталь с покрытием: гальваническая оцинковка, гальваническое никелирование, гальваническое хромирование, газо-термическое цинкование напылением

Размеры шестигранных самоконтрящихся гаек DIN 6924 в мм

d	s	h	m	e
M3	5.5	4.2-4.5	2.15	6.01
M4	7	5.7-6.0	2.9	7.66
M5	8	6.44-6.8	4.4	8.79
M6	10	7.64-8.0	4.9	11.05
M7	11	8.64-9.0	6.14	12.12
M8	13	9.14-9.5	6.44	14.38
M10	16	11.5-11.9	8.04	17.77
M12	18	14.5-14.9	10.37	20.03
M14	21	16.3-17.0	12.1	23.35
M16	24	18.3-19.1	14.1	26.75
M18	27	19.8-20.6	15.1	29.56
M20	30	21.5-22.8	16.9	32.95
M22	34	23.2-24.5	18.1	37.29
M24	36	25.8-27.1	20.2	39.55
M27	41	29.4-31.0	22.5	45.20
M30	46	31.0-32.6	24.3	50.85
M33	50	33.9-35.5	27.4	55.37
M36	55	37.3-38.9	29.4	60.79
M39	60	40.4-42.0	31.8	66.44
M42	65	43.4-45.0	34	71.30
M45	70	46.4-48.0	36	76.95
M48	75	48.4-50.0	38	82.60

ДОПОЛНИТЕЛЬНАЯ
ИНФОРМАЦИЯ

АНАЛОГИ DIN 6924:

ISO 7040	гайки шестигранные стандартные самоконтрящиеся (с неметаллической вставкой). Классы прочности 5, 8 и 10.
ISO 10512	гайки шестигранные стандартные самоконтрящиеся (с неметаллической вставкой) с метрической мелкой резьбой. Классы прочности 6, 8 и 10.
ГОСТ Р 50273-92	гайки шестигранные низкие с фаской с метрической мелкой резьбой, классы точности А и В.
DIN 439	гайка шестигранная низкая с фаской, классы точности А и В.
ГОСТ 5916-70	шестигранные самостопорящиеся гайки с неметаллической вставкой номинальным диаметром резьбы от 3 до 36 мм, классов точности А (d < M16) и В (d > M16).



Возможно изготовление на производстве из любых марок закаленной стали, нержавеющей стали, латуни, а также нанесение покрытий.

для заказа: zakaz@traiv.ru

Гайка самоконтрящаяся шестигранная цельнометаллическая DIN 6925 ISO 7042  147

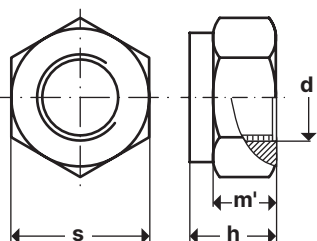

Обозначения:
d - номинальный диаметр резьбы
h - высота гайки, макс.
m' - высота резьбовой части
s - размер гайки под ключ



Описание:

DIN 6925 Гайки самоконтрящиеся шестигранные цельнометаллические с преобладающим крутящим моментом, метрическая резьба.

Размер от М3

МАТЕРИАЛЫ:

❖ Сталь с покрытием: гальваническая оцинковка, гальваническое никелирование, гальваническое хромирование ❖ Сталь: 8, 10, 12

ПОКРЫТИЕ:

* Сталь с покрытием: гальваническая оцинковка, гальваническое никелирование, гальваническое хромирование

Размеры шестигранных цельнометаллических самостопорящихся гаек DIN 6925 (ISO 7042, ISO 10513) в мм

d	h	m' (DIN/ISO)	s
M3	3.7	1.65/-	5.5
M4	4.2	2.2/-	7
M5	5.1	2.75/3.52	8
M6	6	3.3/3.92	10
M8	8	4.4/5.15	13
M10	10	5.5/6.43	16
M12	12	6.6/8.30	18
M14	14	7.7/9.68	21
M16	16	8.8/11.28	24
M18	18	9.9/-	27
M20	20	11/13.52	30
M24	24	13.2/16.16	36
M27	27	14.8/-	41
M30	30	16.5/19.44	46
M33	33	18.2/-	50
M36	36	19.8/23.52	55

ДОПОЛНИТЕЛЬНАЯ
ИНФОРМАЦИЯ

АНАЛОГИ DIN 6925:

- ISO 7042** гайки шестигранные высокие самоконтрящиеся цельнометаллические. Классы прочности 5, 8, 10 и 12.
- ISO 7719** гайки шестигранные стандартные цельнометаллические самоконтрящиеся. Классы прочности 5, 8 и 10.
- ISO 10513** гайки шестигранные высокие цельнометаллические самоконтрящиеся с метрической мелкой резьбой. Классы прочности 8, 10 и 12.
- DIN 980** гайки самостопорящиеся шестигранные цельнометаллические.



Возможно изготовление на производстве из любых марок закаленной стали, нержавеющей стали, латуни, а также нанесение покрытий.

для заказа: zakaz@traiv.ru

Гайка стопорная пружинная, контргайка DIN 7967

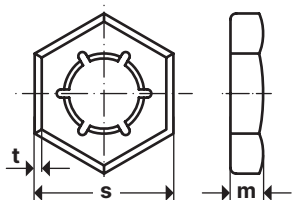

Обозначения:
d - номинальный диаметр резьбы
m - высота гайки
s - размер гайки под ключ
t - толщина материала гайки



Описание:

Контргайка шестигранная стопорная DIN 7967 стальная пружинная, для метрической резьбы.

Размер от M6

МАТЕРИАЛЫ:

❖ Сталь с покрытием: гальваническая оцинковка, горячее цинкование ❖ Сталь пружинная ❖ Нержавеющая сталь: 1.4310

ПОКРЫТИЕ:

* Сталь с покрытием: гальваническая оцинковка, горячее цинкование

Размеры стопорных гаек (контргаек) DIN 7967 в мм

d	m	s	t
M6	3	10	0.4
M8	3.5	13	0.5
M10	4	17	0.5
M12	4.5	19	0.6
M14	5	22	0.6
M16	5	24	0.7
M20	6	30	0.8
M22	6	32	0.8
M24	7	36	0.9
M27	7	41	1
M30	8	46	1.1
M33	8	50	1.2
M36	9	55	1.3
M42	11	65	1.4
M48	14	75	1.6

Возможно изготовление на производстве из любых марок закаленной стали, нержавеющей стали, латуни, а также нанесение покрытий.

для заказа: zakaz@traiv.ru

Гайка-барашек DIN 80704

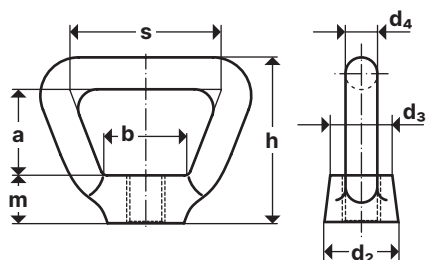

Описание:

DIN 80704 гайка-барашек закрытого типа. Гайки-барашек закрытого типа (швартовные) используются для крепления натяжных тросов и канатов.

Размер от М6

МАТЕРИАЛЫ: ❖ Нержавеющая сталь А4 ❖ Латунь

Размеры гаек-барашек закрытого типа DIN 80704 в мм

d	M6	M8	M10	M12	M16	M20	M22	M24
a	15	20	25	27	29	32	32	36
b	14	18	23	27	32	36	36	45
c	25	32	42	48	56	64	64	75
d ₂	14	18	23	24	30	36	36	45
d ₃	11.5	15	18	20	24	28	28	36
d ₄	5	6.5	8	10	12	13	13	14
h	28	36	50	52	59	66	66	75
m	8	10	12	15	18	21	21	25



Возможно изготовление на производстве из любых марок закаленной стали, нержавеющей стали, латуни, а также нанесение покрытий.

для заказа: zakaz@traiv.ru

Гайка колпачковая глухая низкая DIN 917

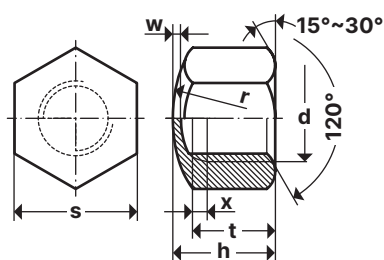

Обозначения:
d - номинальный диаметр резьбы
h - высота гайки
r - радиус колпачка
s - размер гайки под ключ
t - глубина резьбы, мин.
w - толщина колпачка, мин.
x - размер сбега резьбы или вытачки, макс.



Описание:
 DIN 917 Гайка колпачковая глухая низкая шестигранная.
 Размер от **M4**

МАТЕРИАЛЫ: ❖ Нержавеющая сталь: A1 - A5
 ❖ Сталь: 6 AU, 8 ❖ Латунь ❖ Алюминий

ПОКРЫТИЕ: * Сталь с покрытием: гальваническая оцинковка, гальваническое никелирование, гальваническое хромирование

Размеры низких колпачковых гаек DIN 917 в мм

d	x	h	r	s (ISO/DIN)	t	w
M4	1.05	5.5	8	7	4.16	1
M5	1.2	7	10	8	4.96	1
M6	1.5	9	12	10	6.71	1.5
M8	1.87	12	15	13	9.21	2
M10	2.25	14	20	16/17	10.65	2
M12	6.4	16	25	18/19	13.15	2
M14	7.3	18	28	21/22	14.65	2
M16	7.3	20	30	24	16.65	2
M20	9.3	25	35	30	20.58	2.5
M24	10.7	30	40	36	23.58	3
M30	12.7	34	60	46	27.58	3
M36	14	44	70	55	35.5	4

⚙️ Все размеры глухих гаек DIN 917 исполняются без резьбовой вытачки. Гайки от M12 могут исполняться с резьбовой вытачкой по спецзаказу.

для заказа: zakaz@traiv.ru

Гайка приварная шестигранная DIN 929

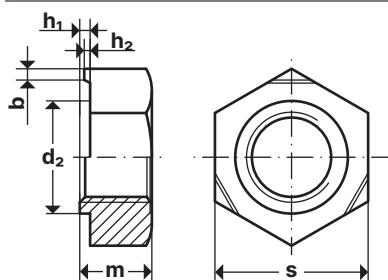

Обозначения:
d - номинальный диаметр резьбы
b - ширина выступов
d₂ - диаметр
h₁ - высота
h₂ - высота выступов
m - высота шестигранной гайки
s - размер под ключ



Описание:
 Гайка приварная шести-
 гранная DIN 929.
 Размер от М3

МАТЕРИАЛЫ: ❖ Нержавеющая сталь: А1 - А5 ❖ Сталь (не более 0,25% С)

Таблица размеров шестигранных приварных гаек DIN 929 в мм

d	b	d ₂	h ₁	h ₂	m	s
M3	0.8	4.5	0.55	0.25	3	7.5
M4	0.8	6	0.65	0.35	3.5	9
M5	0.8	7	0.7	0.4	4	10
M6	0.9	8	0.75	0.4	5	11
M8	1	10.5	0.9	0.5	6.5	14
M10	1.25	12.5	1.15	0.65	8	17
M12	1.25	14.8	1.4	0.8	10	19
M14	1.5	16.8	1.8	1	11	22
M16	1.5	18.8	1.8	1	13	24

Возможно изготовление
 на производстве из любых
 марок закаленной стали,
 нержавеющей стали, латуни,
 а также нанесение покрытий.

для заказа: zakaz@traiv.ru

Гайка шестигранная с крупной резьбой DIN 934 ISO 4032  ISO 4033  ISO 4034  DIN 555 

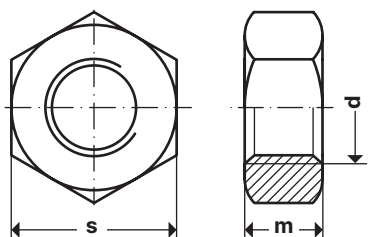

Обозначения:
d - номинальный диаметр резьбы
m - высота гайки
s - размер гайки под ключ









Описание:

DIN 934 Гайка шестигранная с крупной метрической резьбой.

Размер от M1

Класс точности A, B

МАТЕРИАЛЫ:  Сталь: 5, 5-2, 6, 8, 10, 12, С 35, 1.7258
 Нержавеющая сталь: A1 - A5, A2/A4-70, A2/A4-80  Латунь  Медный сплав  Алюминий  Пластик

ПОКРЫТИЕ:  Сталь с покрытием: гальваническое цинкование, горячее цинкование, газо-термическое цинкование, гальваническое никелирование, гальваническое хромирование, воронение

Размеры шестигранных гаек с крупной резьбой DIN 934 (ISO 4032) в мм

Размеры шестигранных гаек с мелким шагом резьбы DIN 934 (ISO 8673) в мм

d	m DIN/ISO	s DIN/ISO
M1	0.8	2.5
M1.2	1	3
M1.4	1.2	3
M1.6	1.3	3.2
M2	1.6	4
M2.5	2	5
M3	2.4	5.5
M3.5	2.8	6
M4	3.2	7
M5	4/4.7	8
M6	5/5.2	10
M7	5.5	11
M8	6.5/6.8	13
M10	8/8.4	17/16
M12	10/10.8	19/18
M14	11/12.8	22/21
M16	13/14.8	24
M18	15/15.8	27
M20	16/18	30
M22	18/19.4	32/34
M24	19/21.5	36
M27	22/23.8	41
M30	24/25.6	46
M33	26/28.7	50
M36	29/31	55
M39	31/33.4	60
M42	34	65
M45	36	70
M48	38	75
M50	38	75
M52	42	80
M56	45	85
M60	48	90
M64	51	95
M68	54	100
M72	58	105
M76	61	110
M80	64	115
M85	68	120
M90	72	130
M100	80	145
M110	88	155

d	m DIN/ISO	s DIN/ISO
M8x1	6.5/6.8	13
M10x1.25	8/8.4	17/16
M12x1.25	10/10.8	19/18
M14x1.5	11/12.8	22/21
M16x1.5	13/14.8	24
M18x1.5	15/15.8	27
M20x1.5	16/18	30
M22x1.5	18/19.4	32/34
M24x2	19/21.5	36
M27x2	22/23.8	41
M30x2	24/25.6	46
M33x2	26/28.7	50
M36x3	29/31	55
M39x3	31/33.4	60
M42x3	34	65
M45x3	36	70
M48x3	38	75
M52x4	42	80
M56x4	45	85
M60x4	48	90
M64x4	51	95

ДОПОЛНИТЕЛЬНАЯ ИНФОРМАЦИЯ

АНАЛОГИ DIN 934:

ISO 4032	гайки шестигранные класса точности A, B.
ISO 4033	гайки шестигранные высокие класса точности A, B.
ISO 4034	гайки шестигранные класса точности C.
DIN 555	гайки шестигранные с метрической резьбой от M1 до M110 класса точности C.
ГОСТ 5915-70	гайки шестигранные с метрической резьбой от M1.6 до M48 класса точности B.
ГОСТ 5927-70	гайки шестигранные с метрической резьбой от M1 до M48 класса точности A.
ГОСТ 10605-94	гайки шестигранные с метрической резьбой от M52 до M150 мм класса точности B.
ГОСТ 15526-70	гайки шестигранные с метрической резьбой от M3 до M48 класса точности C.

ДОПОЛНИТЕЛЬНАЯ
ИНФОРМАЦИЯ

АНАЛОГИ DIN 934 с мелкой резьбой:

ISO 8673 гайки шестигранные с метрической мелкой резьбой класса точности А, В.



Возможно изготовление на производстве из любых марок закаленной стали, нержавеющей стали, латуни, а также нанесение покрытий.

для заказа: zakaz@traiv.ru

Гайки шестигранные корончатые и прорезные DIN 935 ГОСТ 5918-73 147 ГОСТ 5932-73 318

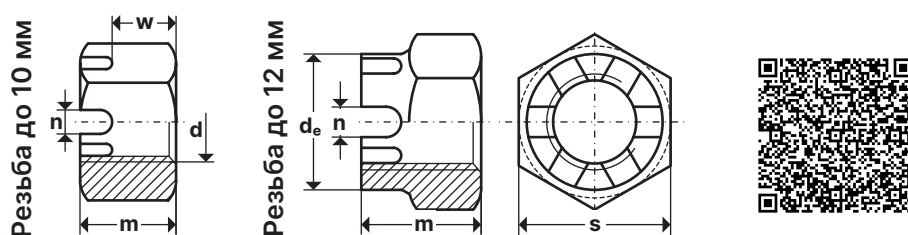

Обозначения:
d - номинальный диаметр резьбы
d_e - диаметр коронки, макс.
m - высота гайки
n - ширина прорези, мин.
s - размер гайки под ключ
s_p - размер шплинта
w - расстояние от опорной поверхности до основания прорези, макс.

Описание:
 Гайка корончатая шестигранная, до M10 - прорезная, под шплинт.

Размерот M4

DIN 935-1:

Класс точностиA,B

DIN 935-3:

Класс точностиC

МАТЕРИАЛЫ: ♦ Сталь: 6, 8, 10 ♦ Латунь
 ♦ Нержавеющая сталь: A1 - A5

ПОКРЫТИЕ: * Сталь с покрытием: гальваническая оцинковка, гальваническое никелирование

Размеры прорезных и корончатых гаек DIN 935-1 в мм

d	d _e	m	n	s ISO/DIN	w	s _p
M4	-	5	1.2	7	3.2	1x10
M5	-	6	1.4	8	4	1.2x12
M6	-	7.5	2	10	5	1.6x14
M8	-	9.5	2.5	13	6.5	2x16
M10	-	12	2.8	16/17	8	2.5x20
M12	16	15	3.5	18/19	10	3.2x22
M14	18	16	3.5	21/22	11	3.2x25
M16	22	19	4.5	24	13	4x28
M18	25	21	4.5	27	15	4x32
M20	28	22	4.5	30	16	4x36
M22	32	26	5.5	34/32	18	5x36
M24	34	27	5.5	36	19	5x40
M27	38	30	5.5	41	22	5x45
M30	42	33	7	46	24	6.3x50
M33	46	35	7	50	26	6.3x56
M36	50	38	7	55	29	6.3x63
M39	55	40	7	60	31	6.3x71
M42	58	46	9	65	34	8x71
M45	62	48	9	70	36	8x80
M48	65	50	9	75	38	8x80
M52	70	54	9	80	42	8x90
M56	75	57	9	85	45	8x100
M60	80	63	11	90	48	10x100
M64	85	66	11	95	51	10x100
M68	90	69	11	100	54	10x112
M72	95	73	11	105	58	10x112
M76	100	76	11	110	61	10x125
M80	105	79	11	115	64	10x140

ДОПОЛНИТЕЛЬНАЯ ИНФОРМАЦИЯ

АНАЛОГИ DIN 935:

- ГОСТ 5918-73** шестигранные прорезные и корончатые гайки класса точности В с диаметром резьбы от 4 до 48 мм.
- ГОСТ 5932-73** шестигранные прорезные и корончатые гайки класса точности А с диаметром резьбы от 4 до 48 мм.

Возможно изготовление на производстве из любых марок закаленной стали, нержавеющей стали, латуни, а также нанесение покрытий.

для заказа: zakaz@traiv.ru

Гайка корончатая низкая под шплинт DIN 937 ГОСТ 5919-73 147 ГОСТ 5933-73 318 ГОСТ 5935-73 318

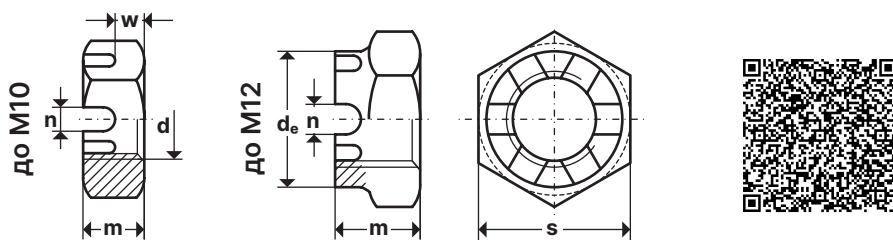

Обозначения:

- d** - номинальный диаметр резьбы
- de** - диаметр коронки, макс.
- m** - высота гайки
- sp** - размер шплинта
- s** - размер гайки под ключ
- n** - ширина прорези гайки под шплинт, мин.
- w** - расстояние от опорной поверхности до основания прорези, макс.

Описание:

DIN 937 Гайки корончатые низкие шестигранные, до M10 - прорезная, под шплинт.

Размер от M6
Высота от 6 мм

МАТЕРИАЛЫ: ♦ Сталь: 14Н, 17Н, 22Н ♦ Латунь
♦ Нержавеющая сталь: А1 - А5

ПОКРЫТИЕ: * Сталь с покрытием: гальваническая оцинковка, гальваническое никелирование

Размеры шестигранных корончатых низких гаек под шплинт DIN 937 в мм

d	de	m	n	s	w	sp
M6	-	6	2	10	3.5	1.6x14
M8	-	8	2.5	13	4.5	2x16
M10	-	9	2.8	17	5	2.5x20
M12	17	10	3.5	19	6	3.2x22
M14	19	11	3.5	22	7	3.2x25
M16	22	12	4.5	24	7	4x28
M18	25	13	4.5	27	8	4x32
M20	28	13	4.5	30	8	4x36
M22	30	15	5.5	32	9	5x36
M24	34	15	5.5	36	9	5x40
M27	38	17	5.5	41	11	5x45
M30	42	18	7	46	11	6.3x50
M33	46	20	7	50	13	6.3x56
M36	50	20	7	55	13	6.3x63
M39	55	22	7	60	13	6.3x71
M42	58	23	9	65	14	8x71
M48	65	25	9	75	16	8x80
M52	70	27	9	80	18	8x90

ДОПОЛНИТЕЛЬНАЯ ИНФОРМАЦИЯ

АНАЛОГИ DIN 937:

- ГОСТ 5919-73** шестигранные низкие прорезные и корончатые гайки класса точности В с диаметром резьбы от 6 до 48 мм.
- ГОСТ 5933-73** шестигранные низкие прорезные и корончатые гайки класса точности А с диаметром резьбы от 6 до 48 мм.
- ГОСТ 5935-73** шестигранные низкие прорезные с уменьшенным размером под ключ гайки класса точности А с диаметром резьбы от 8 до 48 мм.



Возможно изготовление

на производстве из любых марок закаленной стали, нержавеющей стали, латуни, а также нанесение покрытий.

для заказа: zakaz@traiv.ru

Гайка самоконтрящаяся цельнометаллическая DIN 980 ISO 7042  ISO 7719  ISO 10513 

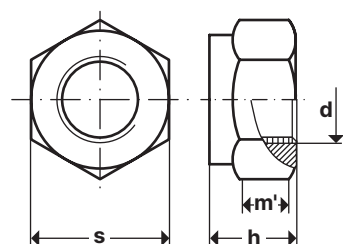





Обозначения:
d - номинальный диаметр резьбы
h - высота гайки, макс.
m' - высота резьбовой части
s - размер гайки под ключ



Описание:

DIN 980 Гайка самоконтрящаяся шестигранная, цельнометаллическая с преобладающим крутящим моментом.

Размерот М3

МАТЕРИАЛЫ:  Сталь 5, 8, 10, 12  Латунь  Алюминий
 Нержавеющая сталь: А1, А2, А4

ПОКРЫТИЕ:  Сталь с покрытием: гальваническая оцинковка, гальваническое никелирование

Размеры цельнометаллических самоконтрящихся гаек DIN 980 (ISO 7042, ISO 10513) в мм

d	h	m' DIN/ISO	s
M3	3.7	1.65/-	5.5
M4	4.2	2.2/-	7
M5	5.1	2.75/3.52	8
M6	6	3.3/3.92	10
M8	8	4.4/5.15	13
M10	10	5.5/6.43	17
M12	12	6.6/8.30	19
M14	14	7.7/9.68	22
M16	16	8.8/11.28	24
M18	18	9.9/-	27
M20	20	11/13.52	30
M22	22	12.2/-	32
M24	24	13.2/16.16	36
M27	27	14.8/-	41
M30	30	16.5/19.44	46
M33	33	18.2/-	50
M36	36	19.8/23.52	55

ДОПОЛНИТЕЛЬНАЯ ИНФОРМАЦИЯ

АНАЛОГИ DIN 980:

- ISO 7042** гайки шестигранные высокие самоконтрящиеся цельнометаллические. Классы прочности 5, 8, 10 и 12.
- ISO 7719** гайки шестигранные стандартные цельнометаллические самоконтрящиеся. Классы прочности 5, 8 и 10.
- ISO 10513** гайки шестигранные высокие цельнометаллические самоконтрящиеся с метрической мелкой резьбой. Классы прочности 8, 10 и 12.
- DIN 6925** гайки шестигранные самоконтрящиеся цельнометаллические.



Возможно изготовление на производстве из любых марок закаленной стали, нержавеющей стали, латуни, а также нанесение покрытий.

для заказа: zakaz@traiv.ru

Гайка шлицевая круглая DIN 981

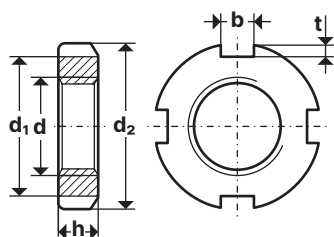

Обозначения:
КМ - обозначение гайки
d - номинальный диаметр резьбы
d₁ - размер под ключ для шлицевой гайки
d₂ - наружный диаметр гайки
h - высота гайки
b - ширина паза под ключ
t - глубина паза под ключ
МВ - обозначение многолапчатой шайбы DIN 5406



Описание:

DIN 981 Гайки круглые шлицевые используются для стопорения подшипников качения на валах совместно с многолапчатой шайбой DIN 5406.

Размер от **M10x0.75**

МАТЕРИАЛЫ: ❖ Сталь ❖ Нержавеющая сталь: А1 - А5

Размеры круглых шлицевых гаек DIN 981 в мм

КМ	d	d ₁	d ₂	h	b	t	МВ
КМ 0	M10x0.75	13.5	18	4	3	2	МВ0
КМ 1	M12x1	17	22	4	3	2	МВ1
КМ 2	M15x1	21	25	5	4	2	МВ2
КМ 3	M17x1	24	28	5	4	2	МВ3
КМ 4	M20x1	26	32	6	4	2	МВ4
КМ 5	M25x1.5	32	38	7	5	2	МВ5
КМ 6	M30x1.5	38	45	7	5	2	МВ7
КМ 7	M35x1.5	44	52	8	5	2	МВ7
КМ 8	M40x1.5	50	58	9	6	2.5	МВ8
КМ 9	M45x1.5	56	65	10	6	2.5	МВ9
КМ 10	M50x1.5	61	70	11	6	2.5	МВ10
КМ 11	M55x2	67	75	11	7	3	МВ11
КМ 12	M60x2	73	80	11	7	3	МВ12
КМ 13	M65x2	79	85	12	7	3	МВ13
КМ 14	M70x2	85	92	12	8	3.5	МВ14
КМ 15	M75x2	90	98	13	8	3.5	МВ15
КМ16	M80x2	95	105	15	8	3.5	МВ16
КМ 17	M85x2	102	110	15	8	3.5	МВ17
КМ 18	M90x2	108	120	16	10	4	МВ18
КМ 19	M95x2	113	125	17	10	4	МВ19
КМ 20	M100x2	120	130	18	10	4	МВ20
КМ 21	M105x2	126	140	18	12	5	МВ21
КМ 22	M110x2	133	145	19	12	5	МВ22
КМ 23	M115x2	137	150	19	12	5	МВ23
КМ 24	M120x2	138	155	20	12	5	МВ24
КМ 25	M125x2	148	160	21	12	5	МВ25
КМ 26	M130x2	149	165	21	12	5	МВ26
КМ 27	M135x2	160	175	22	14	6	МВ27
КМ 28	M140x2	160	180	22	14	6	МВ28
КМ 29	M145x2	171	190	24	14	6	МВ29
КМ 30	M150x2	171	195	24	14	6	МВ30
КМ 31	M155x3	182	200	25	16	7	МВ31
КМ 32	M160x3	182	210	25	16	7	МВ32
КМ 34	M165x3	193	210	26	16	7	МВ33

Возможно изготовление
 на производстве из любых марок закаленной стали, нержавеющей стали, латуни, а также нанесение покрытий.

для заказа: zakaz@traiv.ru

Гайка самоконтрящаяся шестигранная высокая DIN 982 DIN 985 ISO 147 ISO 7040 ISO 318 ISO 10512 ISO 318

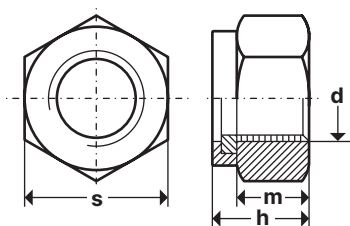

Обозначения:
d - номинальный диаметр резьбы
h - высота гайки
m - высота резьбовой части, мин.
s - размер гайки под ключ



Описание:

Гайки самоконтрящиеся шестигранные высокие с неметаллическим вкладышем - нейлоновым кольцом.

Размер от **M3**
 Высота от **4,5 мм**

МАТЕРИАЛЫ: ❖ Сталь 5, 6, 8, 10, 12
 ❖ Нержавеющая сталь: A1 - A5

ПОКРЫТИЕ: * Сталь с покрытием: гальваническая оцинковка, гальваническое никелирование

Размеры высоких шестигранных самоконтрящихся гаек DIN 982 (ISO 7040) в мм

d	h DIN/ISO	m	s DIN/ISO
M3	4.5	2.15	5.5
M4	6	2.9	7
M5	6.3/6.8	4.4	8
M6	8	4.9	10
M8	9.5	6.44	13
M10	11.5/11.9	8.04	17/16
M12	14/14.9	10.37	19/18
M14	16/17	12.1	22/21
M16	18/19.1	14.1	24
M20	22/22.8	16.9	30
M24	28/27.1	20.2	36

ДОПОЛНИТЕЛЬНАЯ ИНФОРМАЦИЯ

АНАЛОГИ DIN 982:

DIN 985	гайки самоконтрящиеся (самостопоорящиеся) низкие с нейлоновым кольцом.
ISO 7040	гайки шестигранные стандартные самоконтрящиеся (с неметаллической вставкой). Классы прочности 5, 8 и 10.
ISO 10512	гайки шестигранные стандартные самоконтрящиеся (с неметаллической вставкой) с метрической мелкой резьбой. Классы прочности 6, 8 и 10.
ГОСТ Р 50273-92	шестигранные самостопоорящиеся гайки с неметаллической вставкой номинальным диаметром резьбы от 3 до 36 мм, классов точности А (d < M16) и В (d > M16).



Возможно изготовление на производстве из любых марок закаленной стали, нержавеющей стали, латуни, а также нанесение покрытий.

для заказа: zakaz@traiv.ru

Гайка самоконтрящаяся шестигранная низкая DIN 985 DIN 982 147 ISO 10511 318 ISO 10512 318

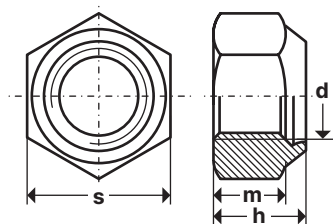

Обозначения:
d - номинальный диаметр резьбы
h - высота гайки
m - высота резьбовой части
s - размер под ключ



Описание:

DIN 985 Гайки самоконтрящиеся шестигранные низкие с нейлоновым кольцом-вставкой. Аналог ISO 10511, отличие в другом размере под ключ для M10, M12, M14, M22.

Размерот M3

МАТЕРИАЛЫ: ♦ Сталь: 5, 6, 8, 10 (класс прочности для гаек) ♦ Нержавеющая сталь: A1 - A5
 ♦ Латунь ♦ Алюминий

ПОКРЫТИЕ: * Сталь с покрытием: гальваническая оцинковка, гальваническое никелирование

Таблица размеров низких шестигранных самоконтрящихся гаек DIN 985 (ISO 10511 - в скобках) в мм

d	h	m	s
M2.5	3.6	2.3	5
M3	4	2.4	5.5
M4	5	2.9	7
M5	5	3.2	8
M6	6	4	10
M7	7.5	4.7	11
M8	8	5.5	13
M10	10	6.5	17 (16)
M12	12	8	19 (18)
M14	14	9.5	22 (21)
M16	16	10.5	24
M18	18.5	13	27
M20	20	14	30
M22	22	15	32 (34)
M24	24	15	36
M27	27	17	41
M30	30	19	46
M33	33	22	50
M36	36	25	55
M39	39	27	60
M42	42	29	65
M45	45	32	70
M48	48	36	75

ДОПОЛНИТЕЛЬНАЯ ИНФОРМАЦИЯ

АНАЛОГИ DIN 985:

DIN 982	гайки самоконтрящиеся шестигранные высокие с неметаллическим вкладышем - нейлоновым кольцом.
ISO 10511	гайки самоконтрящиеся с неметаллической вставкой - с нейлоновым кольцом.
ISO 10512	гайки шестигранные высокие самоконтрящиеся с неметаллической вставкой - с нейлоновым кольцом.
DIN 6924	гайка шестигранная самоконтрящаяся с неметаллическим вкладышем, диаметр резьбы от M3 до M48.



Возможно изготовление на производстве из любых марок закаленной стали, нержавеющей стали, латуни, а также нанесение покрытий.

для заказа: zakaz@traiv.ru

Гайка самоконтрящаяся колпачковая DIN 986 DIN 1587  147

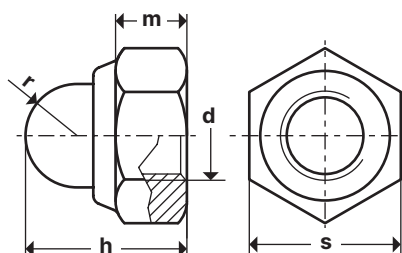

Обозначения:

- d** - номинальный диаметр резьбы
- h** - высота гайки
- m** - высота шестигранной части гайки, мин.
- r** - радиус колпачка
- s** - размер гайки под ключ



Описание:

DIN 986 Гайки самоконтрящиеся колпачковые шестигранные (самостопо-рящиеся), с нейлоновым кольцом.

Размеры от M4

МАТЕРИАЛЫ:  Сталь: 5, 6, 8, 10
 Нержавеющая сталь: A1 - A5

ПОКРЫТИЕ:  Сталь с покрытием: гальваническая оцинковка, гальваническое никелирование

Размеры гаек самоконтрящихся колпачковых шестигранных DIN 986 в мм:

d	h	m	r	s
M4	9.6	2.9	2.5	7
M5	10.5	4.4	3	8
M6	12	4.9	3.5	10
M8	14	6.44	4.6	13
M10	18.1	8.04	5.8	17
M12	22.5	10.37	6.8	19
M16	27.5	14.1	8.8	24

ДОПОЛНИТЕЛЬНАЯ
ИНФОРМАЦИЯ

АНАЛОГИ DIN 968:

DIN 1587 гайка колпачковая шестигранная высокая (без нейлонового кольца), размеры метрической резьбы от M4 до M24.



Возможно изготовление на производстве из любых марок закаленной стали, нержавеющей стали, латуни, а также нанесение покрытий.

для заказа: zakaz@traiv.ru

Гайка колпачковая DIN 1587 ГОСТ 11860-85  147

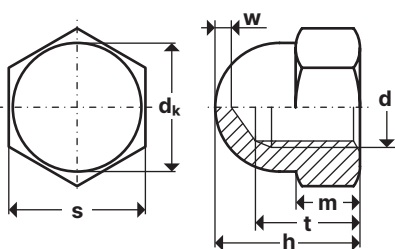

d - номинальный диаметр резьбы
dk - наружный диаметр колпачка, макс.
m - высота шестигранной части гайки, макс.
s - размер гайки под ключ
t - глубина, мин.
w - толщина колпачка, мин.
h - полная высота гайки



Описание:

DIN 1587 Гайка колпачковая шестигранная высокая.

Размеры от **M4**

МАТЕРИАЛЫ:

- ❖ Сталь: 6 AU, 8
- ❖ Сталь с покрытием
- ❖ Нержавеющая сталь: A1 - A5
- ❖ Латунь ❖ Алюминий ❖ Пластик

ПОКРЫТИЕ:

- * Сталь с покрытием: гальваническая оцинковка, гальваническое никелирование, гальваническое хромирование

Размеры высоких шестигранных колпачковых гаек DIN 1587 в мм:

d	dk	m	s	t	w	h
M4	6.5	3.2	7	5.26	2	8
M5	7.5	4	8	7.21	2	10
M6	9.5	5	10	7.71	2	12
M8	12.5	6.5	13	10.65	2	15
M10	15	8	16/17	12.65	2	18
M12	17	10	18/19	15.65	3	22
M14	20	11	21/22	17.65	4	25
M16	23	13	24	20.58	4	28
M18	26	15	27	24.58	5	32
M20	28	16	30	25.58	5	34
M22	33	18	34/32	28.58	5	39
M24	34	19	36	30.5	6	42

ДОПОЛНИТЕЛЬНАЯ
ИНФОРМАЦИЯ

АНАЛОГИ DIN 1587:

ГОСТ 11860-85

колпачковые гайки класса точности А с диаметром резьбы от 3 до 24 мм.



Возможно изготовление

на производстве из любых марок закаленной стали, нержавеющей стали, латуни, а также нанесение покрытий.

для заказа: zakaz@traiv.ru

Гайка мебельная забивная (врезная) DIN 1624

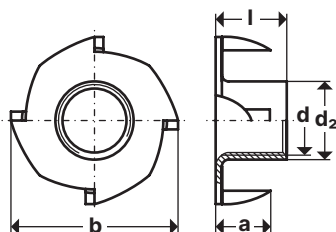
**Обозначения:**

d - номинальный диаметр резьбы
d₂ - наружный диаметр резьбовой части
l - высота гайки
a - высота зуба (уса)
b - наружный диаметр гайки

**Описание:**

DIN 1624 Гайка мебельная забивная (врезная) усовая. Имеет специальные зубья, предотвращающие проворачивание гайки. Перед установкой необходимо просверлить отверстие. Применяется при производстве мебели с помощью метрического крепежа.

Размеры от **M4**

МАТЕРИАЛЫ: ❖ Сталь с покрытием

ПОКРЫТИЕ: ❖ Гальваническая оцинковка

Размеры забивных (врезных) потайных мебельных гаек DIN 1624 в мм:

d	d ₂	l	a	b
M4	5	6	5.5	15
M5	6.3	8	5.5	17
M6	7.3	9	7	19
M6	7.5	12	8.5	19
M8	9.7	11	7.5	22
M8	9.9	15	9.5	22
M10	11.9	13	10	25

**Возможно изготовление**

на производстве из любых марок закаленной стали, нержавеющей стали, латуни, а также нанесение покрытий.

для заказа: zakaz@traiv.ru

Гайка шлицевая круглая DIN 1804 ГОСТ 11871-88  147

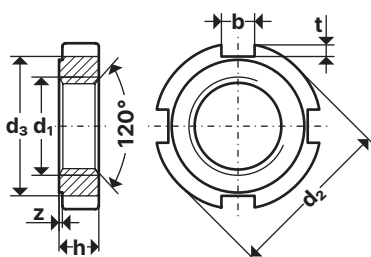

d₁ - номинальный диаметр резьбы
d₂ - наружный диаметр гайки
d₃ - размер под ключ для шлицевой гайки
b - ширина паза под ключ
h - высота гайки
t - глубина паза под ключ
z - высота уступа



Описание:

DIN 1804 Гайка шлицевая круглая с метрической мелкой резьбой Количество пазов в зависимости от размера диаметра: M6 - M42 = 4 паза, M45 - M120 = 6 пазов, M125 - M200 = 8 пазов под ключ для шлицевой гайки согласно DIN 1810.

Размеры от **M8**

МАТЕРИАЛЫ:

- ❖ Сталь с покрытием
- ❖ Нержавеющая сталь: A2 - A5

ПОКРЫТИЕ:

- * Гальваническая оцинковка

Размеры круглых шлицевых гаек DIN 1804 в мм:

d ₁	d ₂	d ₃	b	h	t	z
M8x1	20	16	4	5	1.5	0,5
M10x1	25	20	5	6	2	0,5
M12x1.5	28	23	5	6	2	0,5
M14x1.5	30	25	5	7	2	0,5
M16x1.5	32	27	5	7	2	0,5
M18x1.5	34	28	6	8	2.5	0,5
M20x1.5	36	30	6	8	2.5	0,5
M22x1.5	40	34	6	9	2.5	0,5
M24x1.5	42	36	6	9	2.5	0,5
M26x1.5	45	38	7	10	3	0,5
M28x1.5	50	43	7	10	3	0,5
M30x1.5	50	43	7	10	3	0,5
M32x1.5	52	45	7	11	3	0,5
M35x1.5	55	48	7	11	3	0,5
M38x1.5	58	50	7	11	3.5	0,5
M40x1.5	62	54	8	11	3.5	0,5
M42x1.5	62	54	8	11	3.5	0,5
M45x1.5	68	60	8	12	3.5	0,5
M48x1.5	75	67	8	12	3.5	0,5
M50x1.5	75	67	8	12	3.5	0,5
M52x1.5	80	70	10	13	4	0,5
M55x1.5	80	70	10	13	4	0,5
M58x1.5	90	80	10	13	4	0,5
M60x1.5	90	80	10	13	4	0,5
M62x1.5	95	85	10	14	4	0,5
M65x1.5	95	85	10	14	4	0,5
M68x1.5	100	90	10	14	4	0,5
M70x1.5	100	90	10	14	4	0,5
M72x1.5	110	100	10	14	4	0,5
M75x1.5	110	100	10	14	4	0,5
M80x2	115	105	10	16	4	1
M85x2	120	110	10	16	4	1
M90x2	130	120	10	16	4	1
M95x2	135	120	12	16	5	1
M100x2	145	130	12	16	5	1
M110x2	155	140	12	16	5	1
M120x2	165	150	12	18	5	1

Размеры M125 - M200 по заказу.

ДОПОЛНИТЕЛЬНАЯ
ИНФОРМАЦИЯ

АНАЛОГИ DIN 1804:

ГОСТ 11871-88 гайки круглые шлицевые класса точности А с номинальным диаметром резьбы от М6 до М200.



Возможно изготовление на производстве из любых марок закаленной стали, нержавеющей стали, латуни, а также нанесение покрытий.

для заказа: zakaz@traiv.ru

Рым-болт DIN 580/ГОСТ 4751-73

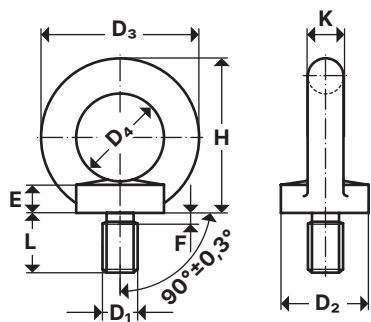

Обозначения:

D₁ - номинальный диаметр резьбы
D₂ - диаметр буртика, мм
D₃ - наружный диаметр кольца рым-болта, мм
D₄ - внутренний диаметр кольца рым-болта, мм
H - высота буртика, мм
E - ширина канавки, мм
F - высота болта без резьбы, мм
K - толщина кольца, мм
L - длина резьбы, мм
A - рабочая нагрузка вдоль оси рым-болта, кг
B - рабочая под углом 45° к оси рым-болта в плоскости кольца, кг
C - вес, кг/шт.



Описание:

Рым-болт DIN 580/ГОСТ 4751-73 — металлическое кольцо с цилиндрическим стержнем, имеющим метрическую резьбу. Рым-болты используются для крепления к различным конструкциям, механизмам, агрегатам и т. д. Нарезанную часть стержня ввёртывают в корпус двигателя или закладные элементы конструкций.

Такая конструкция метиза используется для подвеса конструкций, поднятия и транспортировки грузов, крепления цепей и тросов.

Размер от **M6**

МАТЕРИАЛЫ: ❖ Нержавеющая сталь A2 - A5 ❖ Сталь C 15 E

Технология изготовления и материалы

Рым болты отличаются надежностью, удобством монтажа и способностью выдерживать большие весовые и динамические нагрузки. Это достигается за счет технологий штамповки иковки с применением качественной углеродистой или нержавеющей стали и последующей термической обработки. Для долговечности эксплуатационных характеристик метиза используется гальваническое оцинкование.

Рым-болты используются при монтаже для подъема и транспортировки тяжёлых изделий.

- Рабочая нагрузка на рым-болты вдоль оси: **от 80 кг до 16 т.**
- Коэффициент запаса прочности: **5:1**

Таблица характеристик и размеров рым-болтов DIN 580 (ГОСТ 4751-73)

D ₁	M6	M8	M10	M12	M14	M16	M20	M24	M30	M36	M42	M48	M56	M64
D ₂	17	20	25	30	35	35	40	50	65	75	85	100	110	120
D ₃	28	36	45	54	63	63	72	90	108	126	144	166	184	206
D ₄	16	20	25	30	35	35	40	50	60	70	80	90	100	110
H	31	36	45	53	62	62	71	90	109	128	147	168	187	208
E	4	6	8	10	12	12	14	18	22	26	30	35	38	42
K	6	8	10	12	14	14	16	20	24	28	32	38	42	48
L	13	13	17	20	27	27	30	36	45	54	63	68	78	90
A	80	140	230	340	490	700	1200	1800	3200	4600	6300	8600	11500	16000
B	45	100	170	240	350	500	860	1290	2300	3300	4500	6100	8200	11000
C	0.04	0.06	0.1	0.18	0.27	0.28	0.43	0.84	1.66	2.65	4.03	6.32	8.8	12.4



Возможно изготовление

на производстве из любых марок закаленной стали, нержавеющей стали, латуни, а также нанесение покрытий.

для заказа: zakaz@traiv.ru

Рым-гайка DIN 582

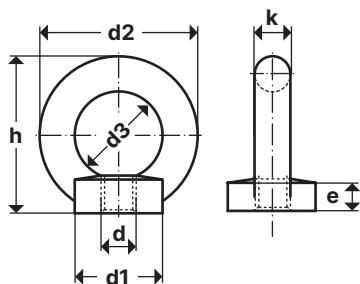

Обозначения:

d - номинальный диаметр резьбы
d2 - наружный диаметр гайки, мм
d3 - наружный диаметр кольца, мм
d4 - внутренний диаметр кольца, мм
m - высота резьбовой части, мм
h - высота рым-гайки, мм
k - толщина кольца, мм
n - рабочая нагрузка (сила приложена вдоль оси рым-гайки), кг
n45 - рабочая нагрузка (сила приложена к оси рым-гайки под углом 45° в плоскости кольца), кг
p - вес, кг/шт.

Описание:

Рым-гайки используются при монтаже для подъема тяжёлых деталей. Полная метрическая резьба.

Размер от М6



МАТЕРИАЛЫ: ❖ Сталь St ❖ Сталь A2 ❖ Сталь A4

ПОКРЫТИЕ: * Zn Цинк * Без покрытия

Таблица характеристик и размеров рым-гаек DIN 582

D	D2	D3	D4	M	H	K	N	N45	P
M6	17	28	16	8.5	31	6	70	50	0.04
M8	20	36	20	8.5	36	8	140	100	0.05
M10	25	45	25	10	45	10	230	170	0.09
M12	30	54	30	11	53	12	340	240	0.16
M14	35	63	35	13	62	14	490	350	0.23
M16	35	63	35	13	62	14	700	500	0.24
M20	40	72	40	16	71	16	1200	860	0.35
M24	50	90	50	20	90	20	1800	1290	0.70
M30	65	108	60	25	109	24	3200	2300	1.32
M36	75	126	70	30	128	28	4600	3300	2.08
M42	85	144	80	35	147	32	6300	4500	3.11
M48	100	166	90	40	168	38	8600	6100	5.02
M56	110	184	100	45	187	42	11500	8200	6.69
M64	120	206	110	50	208	48	16000	11000	9.30



Возможно изготовление

на производстве из любых марок закаленной стали, нержавеющей стали, латуни, а также нанесение покрытий.

для заказа: zakaz@traiv.ru

Зажим для стального троса, каната DIN 741 DIN 1142 147

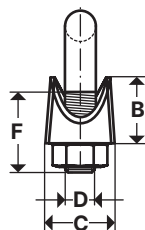
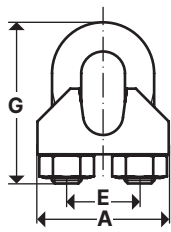

Описание:

DIN 741 Зажим для стального троса, каната с двумя шестигранными гайками, легкое исполнение. Тросовый (канатный) зажим применяется для создания петель на концах тросов и для соединения стальных тросов, канатов между собой. Не предназначен для грузоподъемных работ. Необходимо устанавливать не менее 3-х зажимов на одно соединение. Зажимы троса DIN 741 изготавливаются из углеродистой стали с цинковым покрытием.

Диаметр троса от 3 мм

Таблица размеров и характеристик зажимов для стальных тросов, канатов DIN 741

Диаметр троса, каната, мм	A, мм	B, мм	C, мм	D	E, мм	F, мм	G, мм	Вес, кг/100 шт.
3	21	10	10	M4	9	12	16,6	1,4
5	23	10	11	M5	11	13	19,65	1,5
6	26	11	12	M5	13	15	23,65	2,1
8	30	15	14	M6	16	19	28,85	4,1
10	34	17	18	M8	19	22	35	6,8
11	36	18	19	M8	20	22	37	7,2
13	40	21	23	M10	24	30	46,24	13
14	44	22	23	M10	25	30	48,24	13,5
16	50	26	26	M12	29	33	52,5	21
19	54	30	29	M12	32	38	64,5	28
22	61	34	33	M14	37	44	72,5	40
26	65	37	35	M14	41	45	82,5	44
30	74	43	37	M16	48	50	95,6	66
34	80	50	42	M16	52	55	105,6	85
40	88	55	45	M16	58	60	125,6	104

ДОПОЛНИТЕЛЬНАЯ
ИНФОРМАЦИЯ

АНАЛОГИ DIN 741:

DIN 1142

зажим канатный, тросовый (усиленный).



Возможно изготовление

на производстве из любых марок закаленной стали, нержавеющей стали, латуни, а также нанесение покрытий.

для заказа: zakaz@traiv.ru

Скоба омегообразная такелажная с пальцем с резьбой G-209 DIN 831

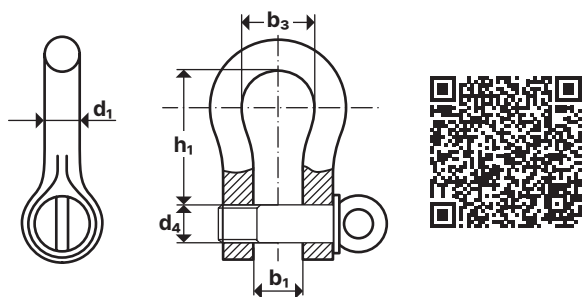

Описание:

Скоба с пальцем с резьбой применяется для быстрого крепления или соединения между собой всех видов тросов, канатов и цепей. Скобы с винтовыми пальцами в основном используются для задач, требующих периодического раскрытие скоб. Для постоянного надежного крепления используются такелажные омегообразные скобы G-2130 с болтом, гайкой и шплинтом. Размер скобы определяется по диаметру пальца. Рабочая нагрузка **от 0.5 до 85 т**. Коэффициент запаса прочности **6:1**.

Размер **от 8 мм**

Таблица размеров и нагрузок винтовых омегообразных такелажных скоб G-209 с резьбой

Диаметр пальца, d ₁ , мм*	Диаметр пальца, дюйм	Рабочая нагрузка, т	b ₁ , мм	b ₃ , мм	d ₁ , мм	h ₁ , мм	Вес, кг/шт.
8	1/4	0,5	12	20	6	29	0,06
10	5/16	0,75	13	20	8	32	0,11
11	3/8	1	16	26	10	36	0,15
13	7/16	1,5	18	28	11	43	0,21
16	1/2	2	22	32	13	51	0,4
19	5/8	3,25	27	42	16	64	0,7
22	3/4	4,75	31	50	19	76	1,1
25	7/8	6,5	36	58	22	83	1,6
28	1	8,5	43	68	25	95	2,4
32	1 1/8	9,5	47	74	28	108	3,3
35	1 1/4	12	51	82	32	115	4,5
38	1 3/8	13,5	57	92	35	133	6
42	1 1/2	17	60	100	38	146	7,9
50	1 3/4	25	74	126	45	178	13,4
57	2	35	83	146	50	197	18,9
70	2 1/2	55	105	184	65	254	26,1
80	3	85	127	190	75	330	37,9

*приблизительно



Возможно изготовление на производстве из любых марок закаленной стали, нержавеющей стали, латуни, а также нанесение покрытий.

для заказа: zakaz@traiv.ru

Скоба прямая такелажная с резьбой G-210 DIN 832

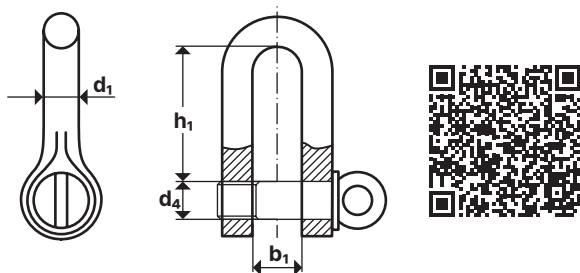

Описание:

Скоба прямая такелажная винтовая с резьбовым пальцем грузовой G-210. Скоба такелажная с резьбой применяется для быстрого крепления или соединения всех видов стальных тросов, канатов и цепей. Скобы с резьбовыми пальцами в основном используются для задач, требующих периодическое раскрытие скоб. Для постоянного надежного крепления используются скобы с болтом, гайкой и шплинтом G-2150. Размер скобы определяется по диаметру пальца. Допустимая рабочая нагрузка **от 0.5 до 85 т**. Коэффициент запаса прочности: **6:1**.

Размер **от 8 мм**

Таблица размеров и характеристик такелажных прямых скоб G-210 с резьбой

Диаметр пальца, d ₄ , мм*	Диаметр пальца, дюйм	Рабочая нагрузка, т	b ₁ , мм	d ₁ , мм	h ₁ , мм	Вес, кг/шт.
8	1/4	0.5	12	6	25	0.06
10	5/16	0.75	13	8	27	0.11
11	3/8	1	16	10	31	0.15
13	7/16	1.5	18	11	37	0.21
16	1/2	2	22	13	43	0.4
19	5/8	3.25	27	16	51	0.7
22	3/4	4.75	31	19	59	1.1
25	7/8	6.5	36	22	73	1.6
28	1	8.5	43	25	85	2.4
32	1 1/8	9.5	47	28	90	3.3
35	1 1/4	12	51	32	94	4.5
38	1 3/8	13.5	57	35	115	6
42	1 1/2	17	60	38	127	7.9
50	1 3/4	25	74	45	149	13.4
57	2	35	83	50	171	18.9
70	2 1/2	55	105	65	203	26.1
80	3	85	127	75	230	37.9

*приблизительно



Возможно изготовление на производстве из любых марок закаленной стали, нержавеющей стали, латуни, а также нанесение покрытий.

для заказа: zakaz@traiv.ru

Скоба такелажная омегаобразная G-2130 с гайкой и шплинтом DIN 833

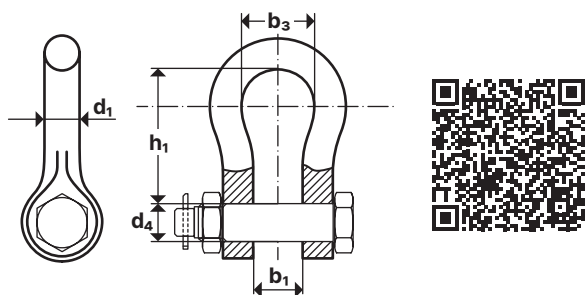

Описание:

Скоба омегаобразная такелажная G-2130 с болтом, гайкой и шплинтом. Скобы G-2130 применяются для постоянного надежного крепления между собой всех видов канатов, тросов и цепей. Для задач, требующих периодическое раскрытие скоб, используются омегаобразные скобы с резьбовыми пальцами G-209.

Размер скобы определяется по диаметру болта. Грузоподъемность **от 0,5 до 85 т**. Коэффициент запаса прочности **6:1**.

Размер **от 8 мм**

Таблица размеров и характеристик такелажных омегаобразных скоб с гайкой и шплинтом G-2130

Диаметр пальца, d ₄ , мм*	Диаметр пальца, дюйм	Рабочая нагрузка, т	b ₁ , мм	b ₃ , мм	d ₁ , мм	h ₁ , мм	Вес, кг/шт.
8	1/4	0,5	12	20	6	29	0,06
10	5/16	0,75	13	20	8	32	0,11
11	3/8	1	16	26	10	36	0,15
13	7/16	1,5	18	28	11	43	0,21
16	1/2	2	22	32	13	51	0,4
19	5/8	3,25	27	42	16	64	0,7
22	3/4	4,75	31	50	19	76	1,1
25	7/8	6,5	36	58	22	83	1,6
28	1	8,5	43	68	25	95	2,4
32	1 1/8	9,5	47	74	28	108	3,3
35	1 1/4	12	51	82	32	115	4,5
38	1 3/8	13,5	57	92	35	133	6
42	1 1/2	17	60	100	38	146	7,9
50	1 3/4	25	74	126	45	178	13,4
57	2	35	83	146	50	197	18,9
70	2 1/2	55	105	184	65	254	26,1
80	3	85	127	190	75	330	37,9

*приблизительно



Возможно изготовление на производстве из любых марок закаленной стали, нержавеющей стали, латуни, а также нанесение покрытий.

для заказа: zakaz@traiv.ru

Скоба прямая такелажная G-2150 с болтом, гайкой и шплинтом DIN 834

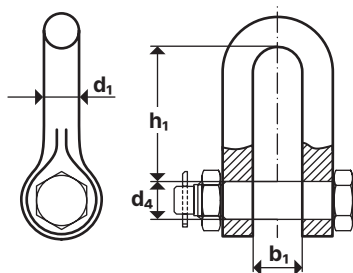

Описание:

Прямая такелажная скоба G-2150 с болтом, гайкой и шплинтом. Скоба такелажная грузоподъемная G-2150 применяется для постоянного надёжного крепления всех видов стальных канатов, тросов и цепей. При необходимости периодического раскрытия скоб, используются прямые скобы с резьбовым пальцем G-210.

Размер скобы определяется по диаметру болта. Допустимая рабочая грузоподъемность прямых скоб **от 0.5 до 85 т**. Коэффициент запаса прочности: **6:1**.

Размер **от 8 мм**

Таблица размеров и характеристик такелажных прямых скоб с болтом G-2150

Диаметр болта, d ₄ , мм*	Диаметр болта, дюйм	Рабочая нагрузка, т	b ₁ , мм	d ₁ , мм	h ₁ , мм	Вес, кг/шт.
8	1/4	0.5	12	6	25	0.06
10	5/16	0.75	13	8	27	0.11
11	3/8	1	16	10	31	0.15
13	7/16	1.5	18	11	37	0.21
16	1/2	2	22	13	43	0.4
19	5/8	3.25	27	16	51	0.7
22	3/4	4.75	31	19	59	1.1
25	7/8	6.5	36	22	73	1.6
28	1	8.5	43	25	85	2.4
32	1 1/8	9.5	47	28	90	3.3
35	1 1/4	12	51	32	94	4.5
38	1 3/8	13.5	57	35	115	6
42	1 1/2	17	60	38	127	7.9
50	1 3/4	25	74	45	149	13.4
57	2	35	83	50	171	18.9
70	2 1/2	55	105	65	203	26.1
80	3	85	127	75	230	37.9

*приблизительно



Возможно изготовление на производстве из любых марок закаленной стали, нержавеющей стали, латуни, а также нанесение покрытий.

для заказа: zakaz@traiv.ru

Зажим канатный винтовой усиленный DIN 1142

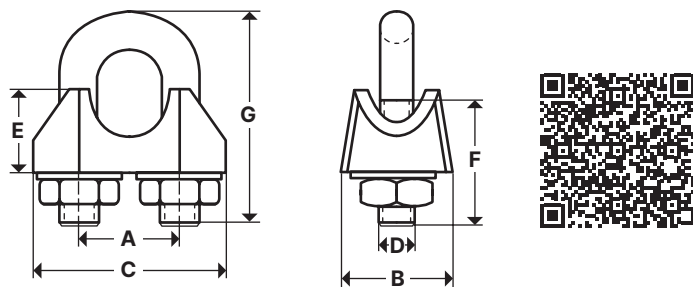

Описание:

DIN 1142 Зажим канатный тросовый усиленный с двумя шестигранными гайками и шайбами. Канатный зажим применяется при производстве грузоподъемных работ для создания петель на концах стальных канатов и тросов, а также для их соединения. Необходимо устанавливать не менее 3-х зажимов на одно соединение. Канатные зажимы DIN 1142 изготавливаются из углеродистой стали с цинковым покрытием. Размеры зажимов определяется по диаметру зажимаемого каната.

Размер от 6 мм

Таблица размеров и характеристик усиленных тросовых, канатных зажимов DIN 1142

Диаметр каната, троса, мм	A, мм	B, мм	C, мм	D	E, мм	F, мм	G, мм	Вес, кг/100 шт.
6	14	16	30	M6	14	17	32	4,0
8	18	20	39	M8	18	20	41	8,2
10	20	20	40	M8	21	24	46	9,2
13	27	28	55	M12	29	30	64	27,5
16	32	32	64	M14	35	35	76	43
19	36	32	68	M14	40	36	83	49
22	40	34	74	M16	44	40	96	68
26	46	38	84	M20	51	50	111	117
30	54	41	95	M20	59	55	127	140
34	60	45	105	M22	67	60	141	213
40	68	49	117	M24	77	65	159	268



Возможно изготовление на производстве из любых марок закаленной стали, нержавеющей стали, латуни, а также нанесение покрытий.

для заказа: zakaz@traiv.ru

Талреп вилка-вилка закрытый DIN 1478

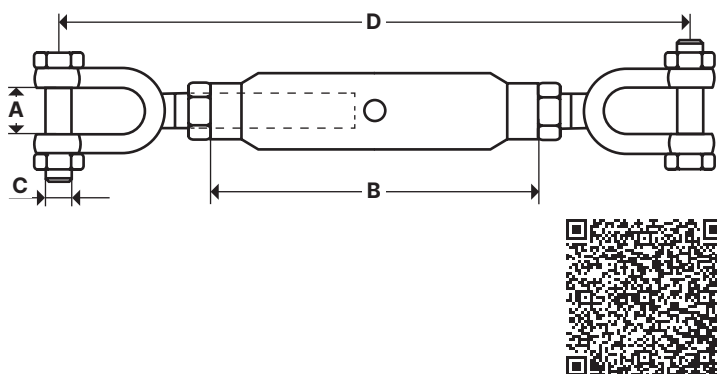

Описание:

Талреп вилка-вилка закрытый грузовой DIN 1478. С одной стороны корпуса талрепа резьба правая, а с другой - левая, что даёт возможность регулировать его длину. Талреп служит для изменения длины, натяжения и регулировки натяжения цепей, тросов, при установке и креплении матч и антенн. Талреп вилка-вилка позволяет быстро изменять длину цепи, троса. Рабочая нагрузка **от 0.2 до 9.5 т**.

Талреп **тип А** (электрогальваническая оцинковка). Коэффициент запаса прочности: **4:1**.

Размер от М6

Таблица размеров и характеристик грузовых закрытых талрепов вилка-вилка DIN 1478 тип А

Размер	Рабочая нагрузка, т	Разрушающая нагрузка, т	А, мм	Д, мм	В, мм	Вес, кг/шт.
М6	0.2	0.8	10	180-260	110	0.15
М8	0.3	1.6	10	190-265	110	0.2
М10	0.5	2.4	12	210-295	125	0.4
М12	0.7	3.6	19	240-320	125	0.75
М16	1.2	5.2	20	315-440	170	1.3
М20	1.5	6.8	22	360-480	200	2.25
М22	2.2	12.8	24	400-540	220	3.66
М24	5.0	15.6	29	460-630	250	3.7
М30	6.2	24.8	40	525-700	255	9
М36	8.5	34	48	670-870	295	9.5
М42	9.5	38	50	810-935	330	20.6



Возможно изготовление на производстве из любых марок закаленной стали, нержавеющей стали, латуни, а также нанесение покрытий.

для заказа: zakaz@traiv.ru

Талреп открытый оцинкованный DIN 1480

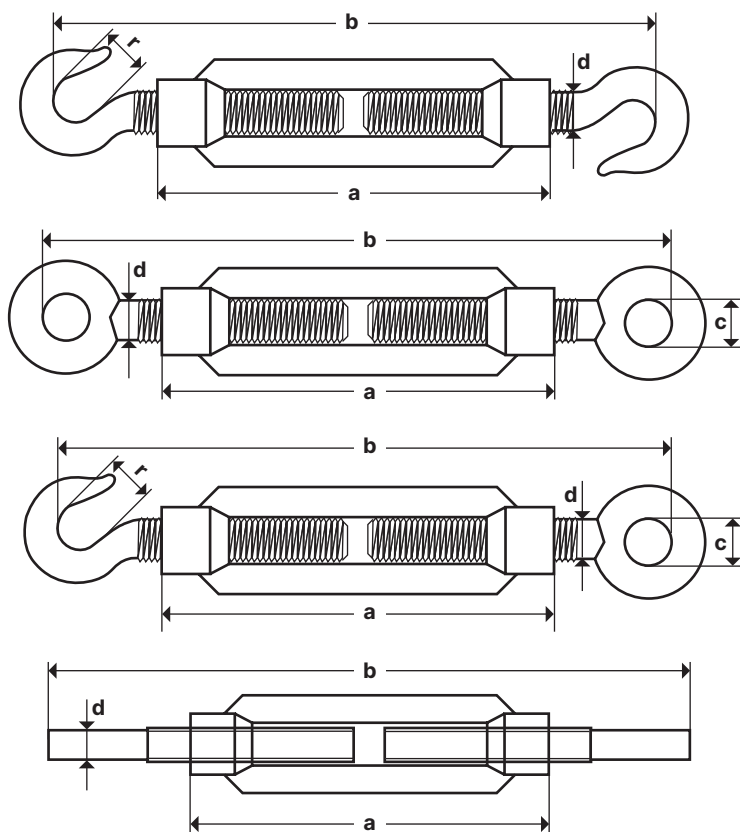

Описание:

Талреп DIN 1480 оцинкованный открытый. Варианты с разными концевиками: крюк - кольцо (петля), кольцо - кольцо (петля - петля), крюк - крюк, шпилька- шпилька. Талреп используется при монтажных, строительных и других работах для изменения длины и регулировки натяжения стальных тросов, канатов, цепей, но не для подъема грузов.

Талрепы крюк-крюк DIN 1480 изготавливаются из углеродистой стали с цинковым покрытием. Рабочие нагрузки рассчитываются вдоль оси талрепа, боковые нагрузки не допускаются. Обозначения размеров талрепов - размер резьбы x длина тела.

Размер от M5x68



Таблица размеров и характеристик талрепов DIN 1480

Размер d, мм	a, мм	b, мм	c, мм	г, мм	Вес, кг/100шт.
M5	68	120-140	8	7	3.2
M6	85	127-158	10	8	5.1
M8	110	160-230	11	10	9.7
M10	126	175-267	12	10	19.7
M12	139	210-310	16	12	31.4
M14	170	240-360	17	16	49.7
M16	190	260-405	20	18	74.2
M20	220	315-460	24	21	150
M22	235	340-520	25	22	178
M24	255	370-550	29	26	229
M30	255	391-570	31	33	460
M32	295	449-638	34	36	610
M36	295	466-670	68	44	768



Возможно изготовление
на производстве из любых марок закаленной стали, нержавеющей стали, латуни, а также нанесение покрытий.

для заказа: zakaz@traiv.ru

Карабин пожарный пружинный DIN 5299 C

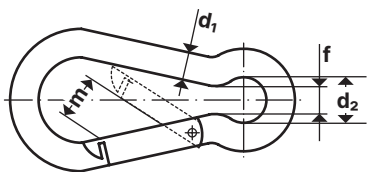

Описание:

Карабин пожарный оцинкованный DIN 5299 C. Карабин пожарный имеет пружинный затвор и применяется для быстрого соединения или крепления цепей и тросов, не используется для подъема грузов.

Размер пожарного карабина DIN 5299 C определяется по диаметру поперечного сечения проволоки (прутка).

Размер от **4x40 мм**

МАТЕРИАЛЫ: ❖ Сталь класса 2 с цинковым покрытием

Таблица размеров и характеристик пружинных пожарных карабинов DIN 5299 C

Размер, $d_1 \times l$, мм	d_2 , мм	f , мм	m , мм	Вес, кг/100 шт.
4x40	6	4	8	1,1
5x50	8	4	8	1,9
6x60	9	5	8	2,7
7x70	10	8	8	4,4
8x80	10	8	9	6,5
9x90	12	9	10	8,8
10x100	15	10	11	12,7
11x120	18	11	16	18
12x140	20	13	19	26
13x160	22	15	25	35
14x180	22	15	35	48
15x195	24	18	40	62



Возможно изготовление на производстве из любых марок закаленной стали, нержавеющей стали, латуни, а также нанесение покрытий.

для заказа: zakaz@traiv.ru

Карабин пожарный винтовой с фиксатором (муфтой) DIN 5299 D

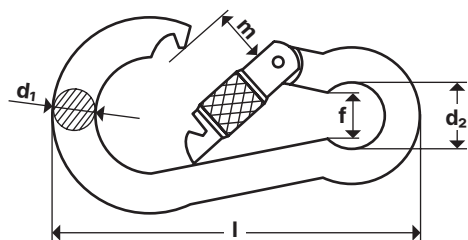

Описание:

Карабин пожарный винтовой с фиксатором (муфтой) DIN 5299 D. Карабины с винтовой муфтой применяются для быстрого и надёжного соединения цепей и тросов. Не использовать для подъема грузов. Размер карабина с фиксатором DIN 5299 D определяется по диаметру поперечного сечения проволоки (прутка).

Размер от 4х40 мм

МАТЕРИАЛЫ: ❖ Оцинкованная сталь класса 2

Таблица размеров и характеристик пожарных винтовых карабинов с фиксатором (муфтой) DIN 5299 D

Размер, $d_1 \times l$, мм	d_2 , мм	f , мм	m , мм	Вес, кг/100 шт.
4x40	6	4	8	1,2
5x50	8	4	8	2,1
6x60	9	5	8	2,9
7x70	10	8	8	4,6
8x80	10	8	9	6,9
9x90	12	9	10	9,5
10x100	15	10	11	13,4
11x120	18	11	16	19
12x140	20	13	19	26,5
13x160	22	15	25	36
14x180	22	15	35	49
15x195	24	18	40	64

 **Возможно изготовление** на производстве из любых марок закаленной стали, нержавеющей стали, латуни, а также нанесение покрытий.

для заказа: zakaz@traiv.ru

Коуш для троса DIN 6899

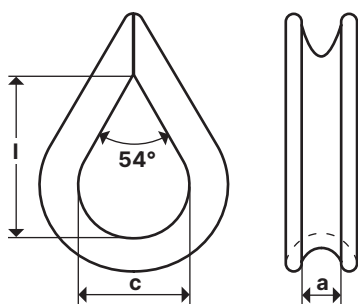

Описание:

DIN 6899 коуш оцинкованный стальной для троса, каната. Коуш вставляется в петлю троса, каната для предохранения от истирания и излома. Коуши DIN 6899 могут быть установлены как на стальные, так и на растительные и синтетические канаты. Размер коуша определяется диаметром троса.

Размер от 3 мм

МАТЕРИАЛЫ: ❖ Сталь с покрытием: гальваническая оцинковка, окраска.

Таблица размеров и характеристик стальных оцинкованных коушей DIN 6899 для тросов, канатов

Диаметр троса, мм	а, мм	с, мм	l, мм	Вес, кг/100шт.
3	3.5	10	18	0.35
4	5	13	21	0.42
5	6	14	25	0.7
6	7	15	30	0.81
8	9	18	39	1.7
10	11	22	48	3.5
12	13	26	56	5.3
14	15	30	62	7.8
16	18	35	78	15.9
18	20	40	85	27
20	22	44	90	35
22	24	50	95	45
24	26	56	100	59
26	28	68	110	80
28	30	76	120	110
30	32	88	160	130
34	36	100	190	170

 **Возможно изготовление** на производстве из любых марок закаленной стали, нержавеющей стали, латуни, а также нанесение покрытий.

для заказа: zakaz@traiv.ru

Шайба плоская DIN 125 ГОСТ 11371-78 147 ISO 7089 318

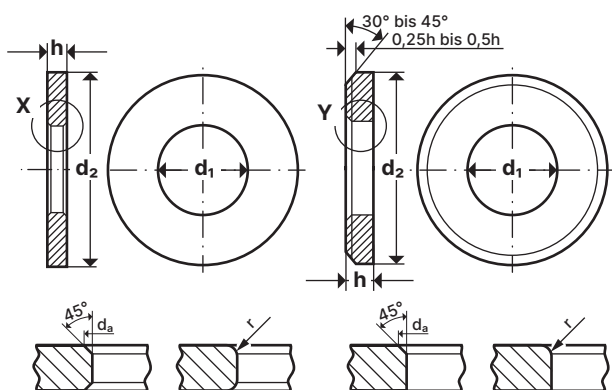

Обозначения:
d₁ - внутренний диаметр шайбы, мин.
d₂ - наружный диаметр шайбы, макс.
h - толщина шайбы
Размер фаски не более 0,5 h

Фаска или радиус – по выбору производителя



Описание:

DIN 125 шайба плоская с твердостью свыше 300 HV, предназначены для комплектации шестигранных болтов и шестигранных гаек классов точности А и В с размерами под ключ в соответствии с DIN ISO 272. Производятся в двух исполнениях.

Класс точности А

Исполнение А (без наружной фаски, с внутренними фасками – для отверстий с размерами d₁ в пределах 1,7 до 37 мм)

Исполнение В (с внутренней и наружной фасками – для отверстий с размерами d₁ в пределах от 5,3 до 165 мм)

МАТЕРИАЛЫ: ❖ Сталь закалённая без покрытия ❖ Медь
 ❖ Сталь с покрытием ❖ Нержавеющая сталь А2, А4 ❖ Латунь ❖ Алюминий ❖ Пластик

ПОКРЫТИЕ: * Гальваническая оцинковка
 * Горячая оцинковка
 * Желтое хромирование
 * Газо-термическое цинкование

Таблица технических характеристик DIN 125 в мм

Номинальный размер	Диаметр резьбы, d ₁	Диаметр отверстия, d ₁		Наружный диаметр, d ₂		Толщина, h			d _a		r	Вес (7,85 кг/дм³) кг в 1000 штук ≈
		мин. = Номин. размер.	max.	мин. = Номин. размер.	max.	Номин. размер	max.	min.	max.	min.		
1,7	1,6	1,7	1,84	4	3,7	0,3	0,35	0,25	2	1,8	0,15	0,024
1,8	1,7	1,8	1,94	4,5	4,2	0,3	0,35	0,25	2,1	1,9	0,15	0,031
2,2	2	2,2	2,34	5	4,7	0,3	0,35	0,25	2,6	2,4	0,15	0,037
2,5	2,3	2,5	2,64	6	5,7	0,5	0,55	0,45	2,9	2,7	0,2	0,092
2,7	2,5	2,7	2,84	6	5,7	0,5	0,55	0,45	3,1	2,9	0,2	0,088
2,8	2,6	2,8	2,94	7	6,64	0,5	0,55	0,45	3,2	3	0,2	0,127
3,2	3	3,2	3,38	7	6,64	0,5	0,55	0,45	3,6	3,4	0,2	0,119
3,7	3,5	3,7	3,88	8	7,64	0,5	0,55	0,45	4,1	3,9	0,2	0,155
4,3	4	4,3	4,48	9	8,64	0,8	0,9	0,7	4,7	4,5	0,2	0,308
5,3	5	5,3	5,48	10	9,64	1	1,1	0,9	5,7	5,5	0,2	0,443
6,4	6	6,4	6,62	12	11,57	1,6	1,8	1,4	6,8	6,6	0,2	1,02
7,4	7	7,4	7,62	14	13,57	1,6	1,8	1,4	7,8	7,6	0,2	1,39
8,4	8	8,4	8,62	16	15,57	1,6	1,8	1,4	9,2	9	0,4	1,83
10,5	10	10,5	10,77	20	19,48	2	2,2	1,8	11,2	11	0,4	3,57
13	12	13	13,27	24	23,48	2,5	2,7	2,3	13,7	13,5	0,4	6,27
15	14	15	15,27	28	27,48	2,5	2,7	2,3	15,7	15,5	0,4	8,62
17	16	17	17,27	30	29,48	3	3,3	2,7	17,7	17,5	0,4	11,3
19	18	19	19,33	34	33,38	3	3,3	2,7	20,2	20	0,6	14,7
21	20	21	21,33	37	36,38	3	3,3	2,7	22,4	22	0,7	17,2
23	22	23	23,33	39	38,38	3	3,3	2,7	24,4	24	0,7	18,3
25	24	25	25,33	44	43,38	4	4,3	3,7	26,4	26	0,7	32,3
27	26	27	27,33	50	49,38	4	4,3	3,7	28,4	28	0,7	43,7
28	27	28	28,33	50	49,38	4	4,3	3,7	30,4	30	1,2	42,3
29	28	29	29,33	50	49,38	4	4,3	3,7	31,4	31	1,2	40,9
31	30	31	31,39	56	55,26	4	4,3	3,7	33,4	33	1,2	53,6

Номин. размер	Диаметр резьбы, d ₁	Диаметр отверстия, d ₁		Наружный диаметр, d ₂		Толщина, h			d ₃		r	Вес (7,85 кг/дм ³) кг в 1000 штук ≈
		min. = Номин. размер.	max.	min. = Номин. размер.	max.	Номин. размер	max.	min.	max.	min.		
33	32	33	33,62	60	58,8	5	5,6	4,4	35,4	35	1,2	77,4
34	33	34	34,62	60	58,8	5	5,6	4,4	36,4	36	1,2	75,3
36	35	36	36,62	66	64,8	5	5,6	4,4	38,4	38	1,2	94,3
37	36	37	37,62	66	64,8	5	5,6	4,4	39,4	39	1,2	92,1
39	38	39	39,62	72	70,8	6	6,6	5,4	41,4	41	1,2	136
40	39	40	40,62	72	70,8	6	6,6	5,4	42,4	42	1,2	133
41	40	41	41,62	72	70,8	6	6,6	5,4	43,6	43	1,3	130
43	42	43	43,62	78	76,8	7	8	6	45,6	45	1,3	183
46	45	46	46,62	85	83,6	7	8	6	48,6	48	1,3	220
50	48	50	50,62	92	90,6	8	9	7	52,6	52	1,3	294
52	50	52	52,74	92	90,6	8	9	7	54,6	54	1,3	284
54	52	54	54,74	98	96,6	8	9	7	56,6	56	1,3	330
57	55	57	57,74	105	103,6	9	10	8	60	59	1,5	431
58	56	58	58,74	105	103,6	9	10	8	63	62	2,5	425
60	58	60	60,74	110	108,6	9	10	8	65	64	2,5	472
62	60	62	62,74	110	108,6	9	10	8	67	66	2,5	458
66	64	66	66,74	115	113,6	9	10	8	71	70	2,5	492
70	68	70	70,74	120	118,6	10	11	9	75	74	2,5	586
74	72	74	74,74	125	123,4	10	11	9	79	78	2,5	626
78	76	78	78,74	135	133,4	10	11	9	83	82	2,5	749
82	80	82	82,87	140	138,4	12	13,2	10,8	87	86	2,5	953
87	85	87	87,87	145	143,4	12	13,2	10,8	92	91	2,5	996
93	90	93	93,87	160	158,4	12	13,2	10,8	97	96	2	1250
98	95	98	98,87	165	163,4	12	13,2	10,8	102	101	2	1300
104	100	104	104,87	175	173,4	14	15,2	12,8	108	107	2	1710
109	105	109	109,87	180	178,4	14	15,2	12,8	113	112	2	1770
114	110	114	114,87	185	183,15	14	15,2	12,8	118	117	2	1830
119	115	119	119,87	200	188,15	14	15,2	12,8	123	122	2	2230
124	120	124	125	210	208,15	16	17,2	14,8	128	127	2	2830
129	125	129	130	220	218,15	16	17,2	14,8	133	132	2	3130
134	130	134	135	220	218,15	16	17,2	14,8	138	137	2	3000
139	135	139	140	230	228,15	16	17,2	14,8	143	142	2	3310
144	140	144	145	240	238,15	18	19,2	16,8	148	147	2	4090
149	145	149	150	250	248,15	18	19,2	16,8	153	152	2	4470
155	150	155	156	250	248,15	18	19,2	16,8	159	158	2	4270
165	160	165	166	250	248,15	18	19,2	16,8	169	168	2	3910

ДОПОЛНИТЕЛЬНАЯ
ИНФОРМАЦИЯ**АНАЛОГИ DIN 125:****ГОСТ 11371-78**

шайбы нормального ряда классов точности А и С для крепежных деталей с диаметром резьбы от 1 до 48 мм.

ISO 7089

шайбы плоские, нормальная серия, класс точности А.

**Возможно изготовление**

на производстве из любых марок закаленной стали, нержавеющей стали, латуни, а также нанесение покрытий.

для заказа: zakaz@traiv.ru

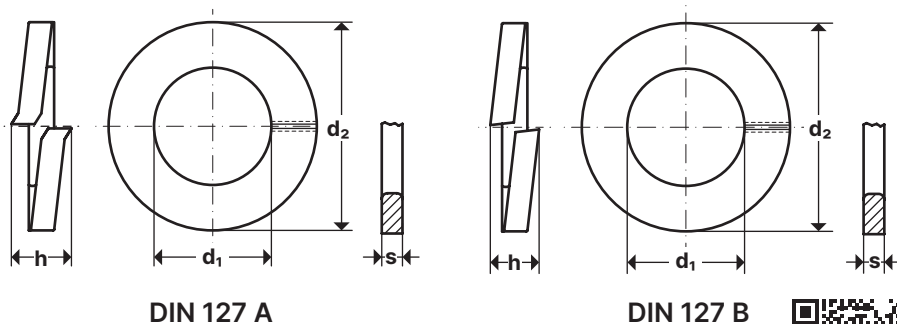
Шайба пружинная разрезная гровер DIN 127 ГОСТ 6402-70 





Обозначения:



d₁ - внутренний диаметр шайбы**d₂** - наружный диаметр шайбы, макс.**s** - толщина**d** - номинальный диаметр резьбы крепёжных изделий**h** - высота

Описание:

DIN 127 Гровер шайба пружинная разрезная одновитковая, форма А - острые кромки, форма В - притупленные кромки, для болтов, винтов и шпилек. Пружинная разрезная гроверная шайба применяется в строительстве и машиностроении в качестве контрящего элемента для предотвращения самоотвинчивания резьбовых соединений.

Размер от M2

МАТЕРИАЛЫ:  Сталь пружинная без покрытия
 Сталь с покрытием  Бронза
 Нержавеющая сталь 1.4310, A4

ПОКРЫТИЕ:  Гальваническая оцинковка
 Горячее цинкование
 Газо-термическое цинкование напылением

Размеры разрезных пружинных шайб гровер DIN 127

d	d ₁	d ₂	s	h тип А	h тип В
M2	2,1	4,4	0,5	-	1,2
M2.3	2,3	4,8	0,6	-	1,4
M2.5	2,6	5,1	0,6	-	1,4
M2.6*	3	5,2	0,6	-	1,4
M3	3,1	6,2	0,8	1,9	1,6
M3.5	3,6	6,7	0,8	1,9	1,6
M4	4,1	7,6	0,9	2,1	1,8
M5	5,1	9,2	1,2	2,7	2,4
M6	6,1	11,8	1,6	3,6	3,2
M7	7,1	12,8	1,6	3,6	3,2
M8	8,1	14,8	2	4,6	4
M10	10,2	18,1	2,2	5	4,4
M12	12,2	21,1	2,5	5,8	5
M14	14,2	24,1	3	6,8	6
M16	16,2	27,4	3,5	7,8	7
M18	18,2	29,4	3,5	7,8	7
M20	20,2	33,6	4	8,8	8
M22	22,5	35,9	4	8,8	8
M24	24,5	40	5	11	10
M27	27,5	43	5	11	10
M30	30,5	48,2	6	13,6	12
M33	33,5	53,2	6	13,6	12
M36	36,5	58,2	6	13,6	12
M39	39,5	61,2	6	13,6	12
M42	42,5	68,2	7	15,6	14
M45	45,5	71,2	7	15,6	14
M48	49	75	7	15,6	14
M52	53	82	8	18	16
M56	57	87	8	18	16
M64	65	95	8	18	16
M80	81	111	8	18	16
M90	91	121	8	18	16
M100	101	131	8	18	16

* по заказу

АНАЛОГИ DIN 127:

ГОСТ 6402-70

пружинные шайбы для болтов, винтов и шпилек с диаметром резьбы от 2 до 48 мм.



Вы можете заказать и купить разрезные пружинные гроверные шайбы DIN 127 оптом по договорным ценам в Санкт-Петербурге.

для заказа: zakaz@traiv.ru

Для винтов с цилиндрической головкой рекомендуются пружинные шайбы DIN 7980.

Шайба регулировочная плоская DIN 128

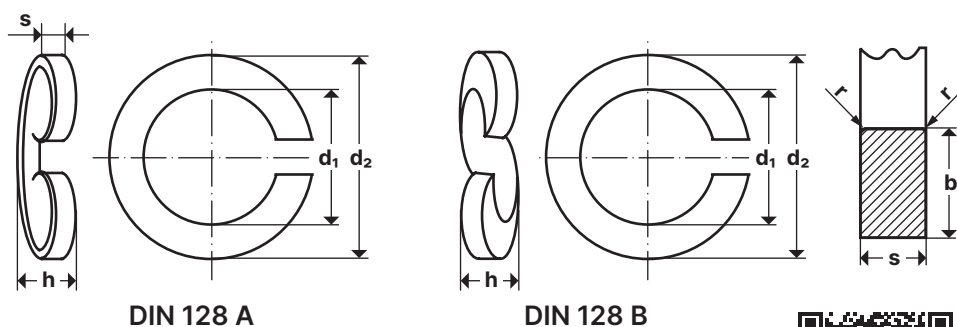

Обозначения:

d - размер резьбы
крепёжного изделия

h - высота шайбы, мин.

d₁ - внутренний диаметр стопорной шайбы, мин.

d₂ - наружный диаметр, макс.

s - толщина шайбы

Описание:

DIN 128 Шайба стопорная пружинная разрезная для повышенной нагрузки, форма А - изогнутая, (форма В - волнистая). Пружинная разрезная шайба (гровер) используется для предотвращения раскручивания резьбового соединения за счёт её упругой деформации под нагрузкой.

Размер от М2.2

МАТЕРИАЛЫ: ❖ Нержавеющая сталь ❖ Сталь ❖ Бронза

ПОКРЫТИЕ: * Цинк

Таблица размеров изогнутых гроверных пружинных стопорных шайб DIN 128 А в мм

d*	d ₁	d ₂	s	h
M2.2	2.4	4.8	0.6	1
M2.5	2.6	5.1	0.6	1.1
M3	3.1	6.2	0.7	1.3
M4	4.1	7.6	0.8	1.4
M5	5.1	9.2	1	1.7
M6	6.1	11.8	1.3	2.2
M8	8.1	14.8	1.6	2.75
M10	10.2	18.1	1.8	3.15
M12	12.2	21.1	2.1	3.65
M14	14.2	24.1	2.4	4.3
M16	16.2	27.4	2.8	5.1
M18	18.2	29.4	2.8	5.1
M20	20.2	33.6	3.2	5.9
M22	22.5	35.9	3.2	5.9
M24	24.5	40	4	7.5
M27	27.5	43	4	7.5
M30	30.5	48.2	6	10.5
M36	36.5	58.2	6	11.3



Возможно изготовление

на производстве из любых марок закаленной стали, нержавеющей стали, латуни, а также нанесение покрытий.

для заказа: zakaz@traiv.ru

Шайба DIN 137

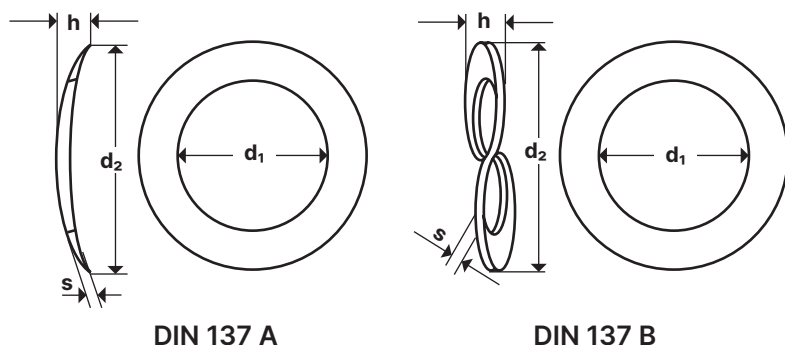

Описание:

Шайбы пружинные упругие DIN 137 А стопорные, форма А – изогнутые, форма В – волнистые, применяются для предотвращения отворачивания крепежа при динамических нагрузках.

Размер от М2



Обозначения:

d* - размер резьбы крепёжного изделия
h - высота

d₁ - внутренний диаметр шайбы
d₂ - наружный диаметр шайбы
s - толщина

МАТЕРИАЛЫ: ❖ Нержавеющая сталь ❖ Сталь ❖ Бронза

ПОКРЫТИЕ: * Цинк

Размеры упругих изогнутых пружинных шайб DIN 137 А в мм

d*	d ₁	d ₂	s	h
M2	2.2	4.5	0.3	1
M2.3	2.5	5	0.3	1
M2.6	2.8	5.5	0.3	1.1
M3	3.2	6	0.4	1.3
M3.5	3.7	7	0.4	1.4
M4	4.3	8	0.5	1.6
M5	5.3	10	0.5	1.8
M6	6.4	11	0.5	2.2
M7	7.4	12	0.5	2.4
M8	8.4	15	0.5	3.4
M10	10.5	18	0.8	4



Возможно изготовление
на производстве из любых
марок закаленной стали,
нержавеющей стали, латуни,
а также нанесение покрытий.

для заказа: zakaz@traiv.ru

Шайба уменьшенная плоская под винт DIN 433 ISO 7092 147 ГОСТ 10450-78 318

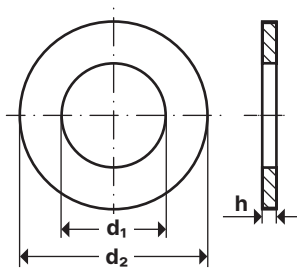

Обозначения:

d - номинальный диаметр метрической, дюймовой резьбы винтов
d₁ - внутренний диаметр шайбы, мин.
d₂ - наружный диаметр, макс.
h - толщина шайбы



Описание:

DIN 433 Шайбы уменьшенные узкие плоские под винты с цилиндрической головкой для крепежа с дюймовой резьбы от 1/8" до 1 3/8".

Размер от M1

Класс точности. A

МАТЕРИАЛЫ:

- ❖ Сталь закалённая без покрытия
- ❖ Сталь с покрытием
- ❖ Латунь
- ❖ Нержавеющая сталь: A2, A4

ПОКРЫТИЕ:

- * Гальваническая оцинковка
- * Гальваническое никелирование
- * Гальваническое хромирование
- * Механическое цинкование

Размеры плоских узких уменьшенных шайб DIN 433 под винты в мм

d		d ₁	d ₂	h
M1		1.1	2.5	0.3
M1.2		1.3	3	0.3
M1.4		1.5	3	0.3
M1.6		1.7	3.5	0.3
M1.8		2.0	4	0.3
M2		2.2	4.5	0.3
M2.2		2.4	4.5	0.3
M2.5		2.7	5	0.5
M3		3.2	6	0.5
M3.5		3.7	7	0.5
M4	1/8"	4.3	8	0.5
M5	3/16"	5.3	9	1
M6		6.4	11	1.6
M7	1/4"	7.4	12	1.6
M8	5/16"	8.4	15	1.6
M10	3/8"	10.5	18	1.6
M12	7/16"	13	20	2
M14		15	24	2.5
M16	5/8"	17	28	2.5
M18		19	30	3
M20	3/4"	21	34	3
M22	7/8"	23	37	3
M24		25	39	4
M27		28	44	4
M30	1 1/8"	31	50	4
M33	1 1/4"	34	56	5
M36	1 3/8"	37	60	5

ДОПОЛНИТЕЛЬНАЯ
ИНФОРМАЦИЯ

АНАЛОГИ DIN 433:

ISO 7092 шайбы плоские, мелкая серия, класс точности A.

ГОСТ 10450-78 уменьшенные шайбы классов точности A и C для крепежных деталей с диаметром резьбы от 1 до 48 мм.



Возможно изготовление

на производстве из любых марок закаленной стали, нержавеющей стали, латуни, а также нанесение покрытий.

для заказа: zakaz@traiv.ru

Шайба косая прямоугольная DIN 434, DIN 435 ГОСТ 10906-78 147

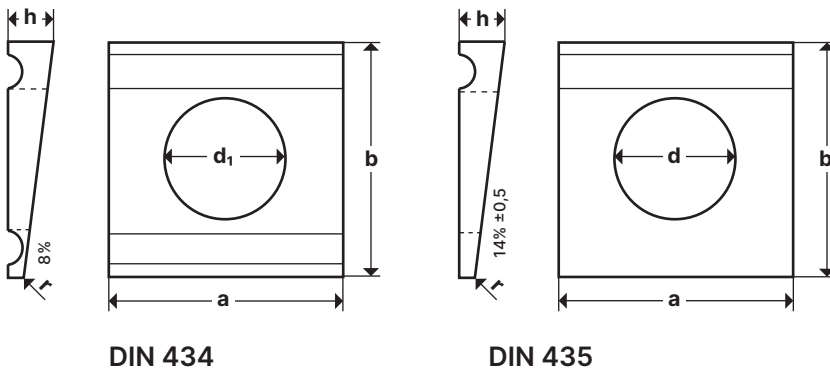

DIN 434

DIN 435

Обозначения:

d - размер резьбы болтов, гаек
d₁ - внутренний диаметр шайбы
a, b - размеры сторон шайбы
h - высота



Описание:

DIN 434 Шайба косая прямоугольная для швеллеров, уклон 8%, с двойной проточкой. DIN 435 Шайба косая прямоугольная для двутавров, уклон 14%, с одной проточкой. Косая металлическая шайба подкладывается под гайки и болты для выравнивания уклонов полок швеллеров и двутавров. Косые прямоугольные шайбы с круглым отверстием предназначены для крепежа с метрической и дюймовой резьбой.

Размер от M8

Класс точности. C

МАТЕРИАЛЫ: ❖ Нержавеющая сталь ❖ Сталь

ПОКРЫТИЕ: * Цинк

Размеры прямоугольных косых шайб DIN 434 для швеллеров в мм

	d	d ₁	a	b	h
M8	5/16"	9	22	22	3.8/2
M10	3/8"	11	22	22	3.8/2
M12	7/16"	13.5	26	30	4.9/2.5
	1/2"	13.5	26	30	4.9/2.5
M16	5/8"	17.5	32	36	5.9/3
M20	3/4"	22	40	44	7/3.5
M22	7/8"	24	44	50	8/4
M24		26	56	56	8.5/4
	1"	26	56	56	8.5/4
M27		30	56	56	8.5/4
M30	1 1/8"	33	62	62	9/4

ДОПОЛНИТЕЛЬНАЯ
ИНФОРМАЦИЯ

АНАЛОГИ DIN 434, DIN 435:

ГОСТ 10906-78

косые шайбы класса точности C, предназначенные для подкладывания под гайки или головки болтов с целью выравнивания 10% уклонов полок швеллеров и 12% уклонов полок двутавровых балок.



Возможно изготовление

на производстве из любых марок закаленной стали, нержавеющей стали, латуни, а также нанесение покрытий.

для заказа: zakaz@traiv.ru

Шайба DIN 440 ГОСТ 6958-78 147 ISO 7094 318

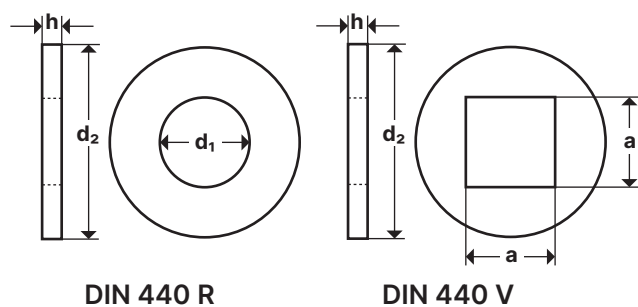

Описание:

Шайбы увеличенные плоские для деревянных конструкций. DIN 440 R - с круглым отверстием (форма R), DIN 440 V - с квадратным отверстием (форма V). Шайба DIN 440 с большим внешним диаметром уменьшает давление на поверхность и предотвращает её повреждение.

Размер от M5

Класс точности. C

Обозначения:

d - размер резьбы крепёжного изделия
h - толщина

d₁ - внутренний диаметр шайбы
d₂ - наружный диаметр шайбы
a - ширина квадратного отверстия

МАТЕРИАЛЫ: ❖ Сталь

ПОКРЫТИЕ: ✨ Цинк

Размеры плоских увеличенных шайб
DIN 440 R с круглым отверстием в мм

d		d ₁	d ₂	h
M5	3/16"	5.5	18	2
M6		6.6	22	2
M7	1/4"	7.6	24	2
M8	5/16"	9	28	3
M10	3/8"	11	34	3
M12	7/16"	13.5	44	4
	1/2"	13.5	44	4
M14		15.5	50	4
M16	5/8"	17.5	56	5
M18		20	60	5
M20	3/4"	22	72	6
M22	7/8"	24	80	6
M24	1"	26	85	6
M27		30	98	6
M30	1 1/8"	33	105	6
M33	1 1/4"	36	115	8
M36	1 3/8"	39	125	8
M39	1 1/2"	42	140	10
M42		45	150	8
M45	1 3/4"	48	160	8
M48		52	170	10
M52	2"	56	180	10

Размеры плоских увеличенных шайб
DIN 440 V с квадратным отверстием в мм

d		d ₂	h	a
M5	3/16"	18	2	5.5
M6		22	2	6.6
M8	5/16"	28	3	9
M10	3/8"	34	3	11
M12	7/16"	44	4	14
M16	5/8"	56	5	18
M20	3/4"	72	6	22
M22	7/8"	80	6	24

ДОПОЛНИТЕЛЬНАЯ
ИНФОРМАЦИЯ

АНАЛОГИ DIN 440:

ГОСТ 6958-78 увеличенные шайбы классов точности А и С для крепёжных деталей диаметром резьбы от 1 до 48 мм.

ISO 7094 шайбы увеличенные плоские, класс точности С.



Возможно изготовление

на производстве из любых марок закаленной стали, нержавеющей стали, латуни, а также нанесение покрытий.

для заказа: zakaz@traiv.ru

Шайба DIN 462

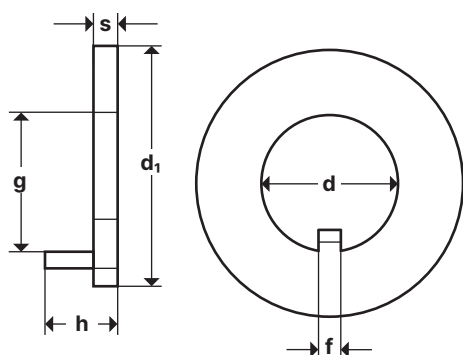

Обозначения:

d - номинальный размер
d₁ - наружный диаметр стопорной шайбы
s - толщина шайбы
f - ширина выступа (усика)
h - высота



Описание:

Шайба стопорная с внутренним выступом для шлицевых гаек DIN 1804.

Размер от 8 мм

МАТЕРИАЛЫ: ❖ Нержавеющая сталь ❖ Сталь ❖ Латунь ❖ Медь

ПОКРЫТИЕ: * Цинк

Размеры стопорных шайб с внутренним выступом DIN 462 в мм

d	d ₁	s	f	g	h
8	20	0.8	3	5.9	2.5
10	25	0.8	4	7.4	3
12	28	0.8	5	9.3	3
14	30	0.8	5	11.4	3
16	32	1	5	13.5	3
18	34	1	6	15.4	4
20	36	1	6	17.5	4
22	40	1	6	19.5	4
24	42	1	6	21.6	4
26	45	1	7	23.5	5
28	50	1	7	25.5	5
30	50	1.2	7	27.5	5
32	52	1.2	7	29.6	5
35	55	1.2	7	32.6	5
38	58	1.2	8	35.3	5
40	62	1.2	8	37.3	5
42	62	1.2	8	39.3	5
45	68	1.2	8	42.4	5
48	75	1.2	8	45.4	5
50	75	1.2	8	47.4	5
52	80	1.2	10	49.3	6
55	80	1.2	10	52.3	6
58	90	1.5	10	55.3	6
60	90	1.5	10	57.3	6
62	95	1.5	10	59.3	6
65	95	1.5	10	62.4	6
70	100	1.5	10	67.4	6
72	110	1.5	10	68.9	7
75	110	1.5	10	71.9	7
80	115	1.5	10	76.9	7
85	120	1.5	10	81.9	7
95	135	1.5	12	91.8	8
100	145	1.5	12	96.9	8



Возможно изготовление

на производстве из любых марок закаленной стали, нержавеющей стали, латуни, а также нанесение покрытий.

для заказа: zakaz@traiv.ru

Шайба DIN 463 ГОСТ 13463-77 147 ГОСТ 13464-77 318

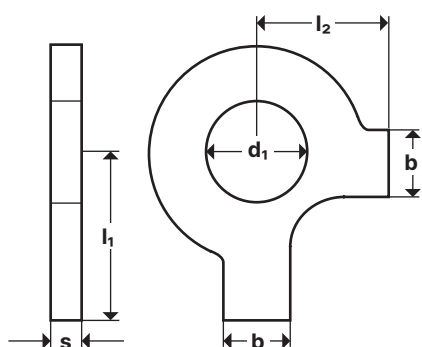

Обозначения:
d - размер резьбы болтов, гаек
d₁ - внутренний диаметр шайбы
d₂ - наружный диаметр шайбы
b - ширина лапок шайбы
l₁, l₂ - длина лапок
s - толщина

**Описание:**

Шайба стопорная с двумя лапками предназначена для стопорения шестигранных гаек и болтов с шестигранной головкой.

Размер от М3

МАТЕРИАЛЫ: ❖ Нержавеющая сталь ❖ Сталь ❖ Латунь ❖ Медь

ПОКРЫТИЕ: * Цинк

Размеры стопорной шайбы с двумя лапками DIN 463 в мм

d*	d ₁	d ₂	b	l ₁	l ₂	s
M3	3.2	7	4	13	5	0.38
M4	4.3	9	5	14	6.5	0.38
M5	5.3	10	6	16	8	0.5
M6	6.4	12.5	7	18	9	0.5
M8	8.4	17	8	20	11	0.75
M10	10.5	21	10	22	13	0.75
M12	13	24	12	28	15	1
M14	15	28	12	28	16	1
M16	17	30	15	32	18	1
M18	19	34	18	36	20	1
M20	21	37	18	36	21	1
M22	23	39	20	42	23	1
M24	25	44	20	42	25	1
M27	28	50	23	48	29	1.6
M30	31	56	26	52	32	1.6
M33	34	60	28	56	34	1.6
M36	37	66	30	60	38	1.6
M39	40	72	32	64	41	1.6
M42	43	78	35	70	44	1.6
M48	50	92	40	80	50	1.6
M52	54	98	44	85	53	1.6

* - размер резьбы крепёжного изделия

ДОПОЛНИТЕЛЬНАЯ
ИНФОРМАЦИЯ

АНАЛОГИ DIN 434, DIN 435:

ГОСТ 13463-77 стопорные шайбы с лапкой класса точности А, предназначенные для стопорения шестигранных гаек и болтов с шестигранной головкой, с диаметром резьбы от 3 до 48 мм.

ГОСТ 13464-77 уменьшенные стопорные шайбы с лапкой класса точности А, предназначенные для стопорения шестигранных гаек и болтов с шестигранной головкой, с уменьшенными размерами под ключ, с диаметром резьбы от 6 до 24 мм.

**Возможно изготовление**

на производстве из любых марок закаленной стали, нержавеющей стали, латуни, а также нанесение покрытий.

для заказа: zakaz@traiv.ru

Кольцо DIN 471 ГОСТ 13942-86 147

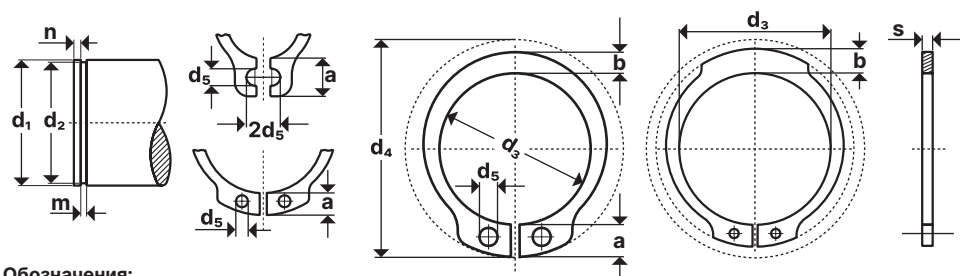

Обозначения:

- d_1 - диаметр вала
- s - толщина кольца
- a - ширина ушка
- d_3 - внутренний диаметр кольца
- d_4 - диаметр окружности
- b - макс. ширина кольца
- d_5 - диаметр отверстия
- m - ширина канавки
- n - высота выступа

Описание:

Кольцо стопорное наружное для вала, пружинное упорное эксцентрическое. Кольца DIN 471 применяются в машиностроении, приборостроении для осевой фиксации валов, подшипников и деталей.



МАТЕРИАЛЫ: ❖ Нержавеющая сталь ❖ Сталь пружинная ❖ Бронза

ПОКРЫТИЕ: ✨ Цинк

Таблица размеров наружных стопорных колец DIN 471 для валов (нормальный тип) в мм

d_1	s	d_3	a	b	d_5	d_2	m	n	d_4
3	0.4	2.7	1.9	0.8	1	2.8	0.5	0.3	7
4	0.4	3.7	2.2	0.9	1	3.8	0.5	0.3	8.6
5	0.6	4.7	2.5	1.1	1	4.8	0.7	0.3	10.3
6	0.7	5.6	2.7	1.3	1.2	5.7	0.8	0.5	11.7
7	0.8	6.5	3.1	1.4	1.2	6.7	0.9	0.5	13.5
8	0.8	7.4	3.2	1.5	1.2	7.6	0.9	0.6	14.7
9	1	8.4	3.3	1.7	1.2	8.6	1.1	0.6	16
10	1	9.3	3.3	1.8	1.5	9.6	1.1	0.6	17
11	1	10.2	3.3	1.8	1.5	10.5	1.1	0.8	18
12	1	11	3.3	1.8	1.7	11.5	1.1	0.8	19
13	1	11.9	3.4	2	1.7	12.4	1.1	0.9	20.2
14	1	12.9	3.5	2.1	1.7	13.4	1.1	0.9	21.4
15	1	13.8	3.6	2.2	1.7	14.3	1.1	1.1	22.6
16	1	14.7	3.7	2.2	1.7	15.2	1.1	1.2	23.8
17	1	15.7	3.8	2.3	1.7	16.2	1.1	1.2	25
18	1.2	16.5	3.9	2.4	2	17	1.3	1.5	26.2
19	1.2	17.5	3.9	2.5	2	18	1.3	1.5	27.2
20	1.2	18.5	4	2.6	2	19	1.3	1.5	28.4
21	1.2	19.5	4.1	2.7	2	20	1.3	1.5	29.6
22	1.2	20.5	4.2	2.8	2	21	1.3	1.5	30.8
24	1.2	22.2	4.4	3	2	22.9	1.3	1.7	33.2
25	1.2	23.2	4.4	3	2	23.9	1.3	1.7	34.2
26	1.2	24.2	4.5	3.1	2	24.9	1.3	1.7	35.5
28	1.5	25.9	4.7	3.2	2	26.6	1.6	2.1	37.9
29	1.5	26.9	4.8	3.4	2	27.6	1.6	2.1	39.1
30	1.5	27.9	5	3.5	2	28.6	1.6	2.1	40.5
32	1.5	29.6	5.2	3.6	2.5	30.3	1.6	2.6	43
34	1.5	31.5	5.4	3.8	2.5	32.3	1.6	2.6	45.4
35	1.5	32.2	5.6	3.9	2.5	33	1.6	3	46.8
36	1.75	33.2	5.6	4	2.5	34	1.85	3	47.8
38	1.75	35.2	5.8	4.2	2.5	36	1.85	3	50.2
40	1.75	36.5	6	4.4	2.5	37.5	1.85	3.8	52.6
42	1.75	38.5	6.5	4.5	2.5	39.5	1.85	3.8	55.7
45	1.75	41.5	6.7	4.7	2.5	42.5	1.85	3.8	59.1
48	1.75	44.5	6.9	5	2.5	45.5	1.85	3.8	62.5
50	2	45.8	6.9	5.1	2.5	47	2.15	4.5	64.5
52	2	47.8	7	5.2	2.5	49	2.15	4.5	66.7
55	2	50.8	7.2	5.4	2.5	52	2.15	4.5	70.2
56	2	51.8	7.3	5.5	2.5	53	2.15	4.5	71.6
58	2	53.8	7.3	5.6	2.5	55	2.15	4.5	73.6
60	2	55.8	7.4	5.8	2.5	57	2.15	4.5	75.6
62	2	57.8	7.5	6	2.5	59	2.15	4.5	77.8
63	2	58.8	7.6	6.2	2.5	60	2.15	4.5	79

d_1	s	d_3	a	b	d_5	d_2	m	n	d_4
65	2.5	60.8	7.8	6.3	3	62	2.65	4.5	81.4
68	2.5	63.5	8	6.5	3	65	2.65	4.5	84.8
70	2.5	65.5	8.1	6.6	3	67	2.65	4.5	87
72	2.5	67.5	8.2	6.8	3	69	2.65	4.5	89.2
75	2.5	70.5	8.4	7	3	72	2.65	4.5	92.7
78	2.5	73.5	8.6	7.3	3	75	2.65	4.5	96.1
80	2.5	74.5	8.6	7.4	3	76.5	2.65	5.3	98.1
82	2.5	76.5	8.7	7.6	3	78.5	2.65	5.3	100.3
85	3	79.5	8.7	7.8	3.5	81.5	3.15	5.3	103.3
88	3	82.5	8.8	8	3.5	84.5	3.15	5.3	106.5
90	3	84.5	8.8	8.2	3.5	86.5	3.15	5.3	108.5
100	3	94.5	9.6	9	3.5	96.5	3.15	5.3	120.2
105	4	98	9.9	9.3	3.5	101	4.15	6	125.8
110	4	103	10.1	9.6	3.5	106	4.15	6	131.2
115	4	108	10.6	9.8	3.5	111	4.15	6	137.3
120	4	113	11	10.2	3.5	116	4.15	6	143.1
125	4	118	11.4	10.4	4	121	4.15	6	149
130	4	123	11.6	10.7	4	126	4.15	6	154.4
135	4	128	11.8	11	4	131	4.15	6	159.8
140	4	133	12	11.2	4	136	4.15	6	165.2
145	4	138	12.2	11.5	4	141	4.15	6	170.6
150	4	142	13	11.8	4	145	4.15	7.5	177.3
155	4	146	13	12	4	150	4.15	7.5	182.3
160	4	151	13.3	12.2	4	155	4.15	7.5	188
165	4	155.5	13.5	12.5	4	160	4.15	7.5	193.4
170	4	160.5	13.5	12.9	4	165	4.15	7.5	198.4
175	4	165.5	13.5	12.9	4	170	4.15	7.5	203.4
180	4	170.5	14.2	13.5	4	175	4.15	7.5	210
185	4	175.5	14.2	13.5	4	180	4.15	7.5	215
190	4	180.5	14.2	14	4	185	4.15	7.5	220
195	4	185.5	14.2	14	4	190	4.15	7.5	225
200	4	190.5	14.2	14	4	195	4.15	7.5	230
210	5	198	14.2	14	4	204	5.15	9	240
220	5	208	14.2	14	4	214	5.15	9	250
230	5	218	14.2	14	4	224	5.15	9	260
240	5	228	14.2	14	4	234	5.15	9	270
250	5	238	14.2	14	4	244	5.15	9	280
260	5	245	16.2	16	5	252	5.15	12	294
270	5	255	16.2	16	5	262	5.15	12	304
280	5	265	16.2	16	5	272	5.15	12	314
290	5	275	16.2	16	5	282	5.15	12	324
300	5	285	16.2	16	5	292	5.15	12	334

Таблица размеров наружных стопорных колец DIN 471 для валов (тяжёлый тип) в мм

d_1	s	d_3	a	b	d_5	d_2	m	n	d_4
15	1.5	13.8	4.8	2.4	2	14.3	1.6	1.1	25.1
16	1.5	14.7	5	2.5	2	15.2	1.6	1.2	26.5
20	1.75	18.5	5.5	3	2	19	1.85	1.5	31.6
25	2	23.2	6.4	3.4	2	23.9	2.15	1.7	38.5
30	2	27.9	6.5	4.1	2	28.6	2.15	2.1	43.7
35	2.5	32.2	6.7	4.2	2.5	33	2.65	3	49.1
40	2.5	36.5	7	4.4	2.5	37.5	2.65	3.8	54.7
45	2.5	41.5	7.5	4.7	2.5	42.5	2.65	3.8	60.8
50	3	45.8	8	5.1	2.5	47	3.15	4.5	66.8
55	3	50.8	8.5	5.4	2.5	52	3.15	4.5	72.9
60	3	55.8	9	5.8	2.5	57	3.15	4.5	78.9

ДОПОЛНИТЕЛЬНАЯ
ИНФОРМАЦИЯ**АНАЛОГИ DIN 471:****ГОСТ 13942-86**

пружинные упорные плоские наружные эксцентрические кольца классов точности А, В и С и канавки для них, предназначенные для закрепления от осевого смещения подшипников качения и других деталей на валах диаметром от 4 до 200 мм.

**Возможно изготовление**

на производстве из любых марок закаленной стали, нержавеющей стали, латуни, а также нанесение покрытий.

для заказа: zakaz@traiv.ru

Кольцо DIN 472 ГОСТ 13943-86 147

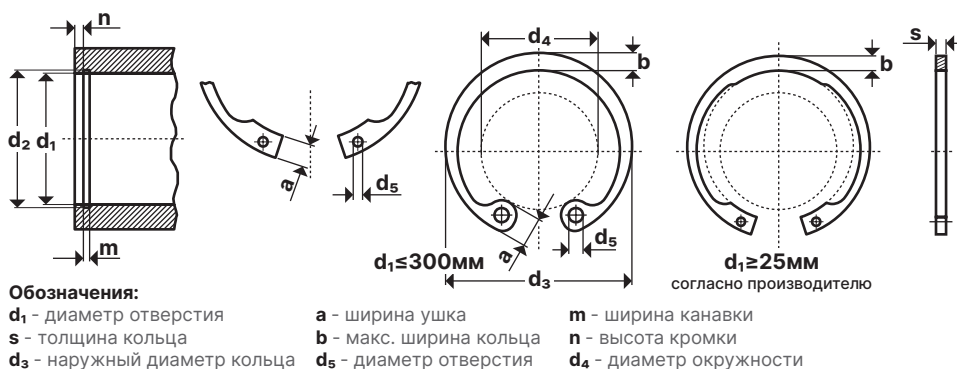

Описание:

Кольцо стопорное внутреннее для отверстия, пружинное, упорное, эксцентрическое.



МАТЕРИАЛЫ: ❖ Нержавеющая сталь ❖ Сталь пружинная

ПОКРЫТИЕ: * Цинк

Таблица размеров внутренних стопорных колец DIN 472 для отверстий (нормальный тип) в мм

d ₁	s	d ₃	a	b	d ₅	d ₂	m	n	d ₄
8	0.8	8.7	2.4	1.1	1	8.4	0.9	0.6	3
9	0.8	9.8	2.5	1.3	1	9.4	0.9	0.6	3.3
10	1	10.8	3.2	1.4	1.2	10.4	1.1	0.6	3.7
11	1	11.8	3.3	1.5	1.2	11.4	1.1	0.6	4.1
12	1	13	3.4	1.7	1.5	12.5	1.1	0.8	4.9
13	1	14.1	3.6	1.8	1.5	13.6	1.1	0.9	5.4
14	1	15.1	3.7	1.9	1.7	14.6	1.1	0.9	6.2
15	1	16.2	3.7	2	1.7	15.7	1.1	1.1	7.2
16	1	17.3	3.8	2	1.7	16.8	1.1	1.2	8
17	1	18.3	3.9	2.1	1.7	17.8	1.1	1.2	8.8
18	1	19.5	4.1	2.2	2	19	1.1	1.5	9.4
19	1	20.5	4.1	2.2	2	20	1.1	1.5	10.4
20	1	21.5	4.2	2.3	2	21	1.1	1.5	11.2
21	1	22.5	4.2	2.4	2	22	1.1	1.5	12.2
22	1	23.5	4.2	2.5	2	23	1.1	1.5	13.2
24	1.2	25.9	4.4	2.6	2	25.2	1.3	1.8	14.8
25	1.2	26.9	4.5	2.7	2	26.2	1.3	1.8	15.5
26	1.2	27.9	4.7	2.8	2	27.2	1.3	1.8	16.1
28	1.2	30.1	4.8	2.9	2	29.4	1.3	2.1	17.9
30	1.2	32.1	4.8	3	2	31.4	1.3	2.1	19.9
31	1.2	33.4	5.2	3.2	2.5	32.7	1.3	2.6	20
32	1.2	34.4	5.4	3.2	2.5	33.7	1.3	2.6	20.6
34	1.5	35.5	5.4	3.3	2.5	35.7	1.6	2.6	22.6
35	1.5	37.8	5.4	3.4	2.5	37	1.6	3	23.6
36	1.5	38.8	5.4	3.5	2.5	38	1.6	3	24.6
37	1.5	39.8	5.5	3.6	2.5	39	1.6	3	25.4
38	1.5	40.8	5.5	3.7	2.5	40	1.6	3	26.4
40	1.75	43.5	5.8	3.9	2.5	42.5	1.85	3.8	27.8
42	1.75	45.5	5.9	4.1	2.5	44.5	1.85	3.8	29.6
45	1.75	48.5	6.2	4.3	2.5	47.5	1.85	3.8	32
47	1.75	50.5	6.4	4.4	2.5	49.5	1.85	3.8	33.5
48	1.75	51.5	6.4	4.5	2.5	50.5	1.85	3.8	34.5
50	2	54.2	6.5	4.6	2.5	53	2.15	4.5	36.3
52	2	56.2	6.7	4.7	2.5	55	2.15	4.5	37.9
55	2	59.2	6.8	5	2.5	58	2.15	4.5	40.7
56	2	60.2	6.8	5.1	2.5	59	2.15	4.5	41.7
58	2	62.2	6.9	5.2	2.5	61	2.15	4.5	43.5
60	2	64.2	7.3	5.4	2.5	63	2.15	4.5	44.7
62	2	66.2	7.3	5.5	2.5	65	2.15	4.5	46.7
63	2	67.2	7.3	5.6	2.5	66	2.15	4.5	47.7
65	2.5	69.2	7.6	5.8	3	68	2.65	4.5	49
68	2.5	72.5	7.8	6.1	3	71	2.65	4.5	51.6
70	2.5	74.5	7.8	6.2	3	73	2.65	4.5	53.6
72	2.5	76.5	7.8	6.4	3	75	2.65	4.5	55.6

d ₁	s	d ₃	a	b	d ₅	d ₂	m	n	d ₄
75	2.5	79.5	7.8	6.6	3	78	2.65	4.5	58.6
78	2.5	82.5	8.5	6.8	3	81	2.65	4.5	60.1
80	2.5	82.5	8.5	7	3	83.5	2.65	5.3	62.1
82	2.5	87.5	8.5	7	3	85.5	2.65	5.3	64.1
85	3	90.5	8.6	7.2	3.5	88.5	3.15	5.3	66.9
88	3	93.5	8.6	7.4	3.5	91.5	3.15	5.3	69.9
90	3	95.5	8.6	7.6	3.5	93.5	3.15	5.3	71.9
92	3	97.5	8.7	7.8	3.5	95.5	3.15	5.3	73.7
95	3	100.5	8.8	8.1	3.5	98.5	3.15	5.3	76.5
98	3	103.5	9	8.3	3.5	101.5	3.15	5.3	79
100	3	105.5	9.2	8.4	3.5	103.5	3.15	5.3	80.6
102	4	108	9.5	8.5	3.5	106	4.15	6	82
105	4	112	9.5	8.7	3.5	109	4.15	6	85
108	4	115	9.5	8.9	3.5	112	4.15	6	88
110	4	117	10.4	9	3.5	114	4.15	6	88.2
112	4	119	10.5	9.1	3.5	116	4.15	6	90
115	4	122	10.5	9.3	3.5	119	4.15	6	93
120	4	127	11	9.7	3.5	124	4.15	6	96.9
125	4	132	11	10	4	129	4.15	6	101.9
130	4	137	11	10.2	4	134	4.15	6	106.9
135	4	142	11.2	10.5	4	139	4.15	6	111.5
140	4	147	11.2	10.7	4	144	4.15	6	116.5
145	4	152	11.4	10.9	4	149	4.15	6	121
150	4	158	12	11.2	4	155	4.15	7.5	124.8
155	4	164	12	11.4	4	160	4.15	7.5	129.8
160	4	169	13	11.6	4	165	4.15	7.5	132.7
165	4	174.5	13	11.8	4	170	4.15	7.5	137.7
170	4	179.5	13.5	12.2	4	175	4.15	7.5	141.6
175	4	184.5	13.5	12.7	4	180	4.15	7.5	146.6
180	4	189.5	14.2	13.2	4	185	4.15	7.5	150.2
185	4	194.5	14.2	13.7	4	190	4.15	7.5	155.2
190	4	199.5	14.2	13.8	4	195	4.15	7.5	160.2
195	4	204.5	14.2	13.8	4	200	4.15	7.5	165.2
200	4	209.5	14.2	14	4	205	4.15	7.5	170.2
210	5	222	14.2	14	4	216	5.15	9	180.2
220	5	232	14.2	14	4	226	5.15	9	190.2
230	5	242	14.2	14	4	236	5.15	9	200.2
240	5	252	14.2	14	4	246	5.15	9	210.2
250	5	262	14.2	14	4	256	5.15	9	220.2
260	5	275	16.2	16	5	268	5.15	12	226
270	5	285	16.2	16	5	278	5.15	12	236
280	5	295	16.2	16	5	288	5.15	12	246
290	5	305	16.2	16	5	298	5.15	12	256
300	5	315	16.2	16	5	308	5.15	12	266

ДОПОЛНИТЕЛЬНАЯ
ИНФОРМАЦИЯ

АНАЛОГИ DIN 472:**ГОСТ 13943-86**

пружинные упорные плоские внутренние эксцентрические кольца классов точности А, В и С и канавки для них, предназначенные для закрепления от осевого смещения подшипников качения и других деталей в отверстиях диаметром от 8 до 320 мм.

**Возможно изготовление**

на производстве из любых марок закаленной стали, нержавеющей стали, латуни, а также нанесение покрытий.

для заказа: zakaz@traiv.ru

Шайба DIN 5406 ГОСТ 11872-89 147

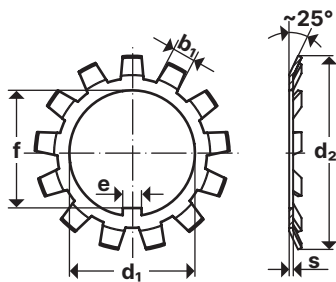

Обозначения:
MB - номер многолопчатой шайбы
d₁ - внутренний диаметр шайбы
d₂ - наружный диаметр
e - ширина выступа
f - расстояние до выступа
b₁ - ширина лапки
s - толщина шайбы
KM - номер гайки DIN 981

Описание:

Шайба многолопчатая стопорная используется с круглой шлицевой гайкой DIN 981.



Размер от MB 0

МАТЕРИАЛЫ: ❖ Нержавеющая сталь ❖ Сталь пружинная

ПОКРЫТИЕ: * Цинк

Размеры стопорной многолопчатой шайбы DIN 5406 в мм

MB	d ₁	d ₂	e	f	b ₁	s	KM
MB 0	10	21	3	8.5	3	1	KM 0
MB 1	12	25	3	10.5	3	1	KM 1
MB 2	15	28	4	13.5	4	1	KM 2
MB 3	17	32	4	15.5	4	1	KM 3
MB 4	20	36	4	18.5	4	1	KM 4
MB 5	25	42	5	23	5	1.25	KM 5
MB 6	30	49	5	27.5	5	1.25	KM 6
MB 7	35	57	6	32.5	5	1.25	KM 7
MB 8	40	62	6	37.5	6	1.25	KM 8
MB 9	45	69	6	42.5	6	1.25	KM 9
MB 10	50	74	6	47.5	6	1.25	KM 10
MB 11	55	81	8	52.5	7	1.5	KM 11
MB 12	60	86	8	57.5	7	1.5	KM 12
MB 13	65	92	8	62.5	7	1.5	KM 13
MB 14	70	98	8	66.5	8	1.5	KM 14
MB 15	75	104	8	71.5	8	1.5	KM 15
MB 16	80	112	10	76.5	8	1.75	KM 16
MB 17	85	119	10	81.5	8	1.75	KM 17
MB 18	90	126	10	86.5	10	1.75	KM 18
MB 19	95	133	10	91.5	10	1.75	KM 19
MB 20	100	142	12	96.5	10	1.75	KM 20
MB 21	105	145	12	100.5	12	1.75	KM 21
MB 22	110	154	12	105.5	12	1.75	KM 22
MB 23	115	159	12	110.5	12	2	KM 23
MB 24	120	164	14	115	12	2	KM 24
MB 25	125	170	14	120	12	2	KM 25
MB 26	130	175	14	125	12	2	KM 26
MB 27	135	185	14	130	14	2	KM 27
MB 28	140	192	16	135	14	2	KM 28
MB 29	145	202	16	140	14	2	KM 29
MB 30	150	205	16	145	14	2	KM 30

ДОПОЛНИТЕЛЬНАЯ
ИНФОРМАЦИЯ

АНАЛОГИ DIN 5406:**ГОСТ 11872-89**

стопорные многолопчатые шайбы класса точности А, предназначенные для стопорения круглых шлицевых гаек по ГОСТ 11871.

**Возможно изготовление**

на производстве из любых марок закаленной стали, нержавеющей стали, латуни, а также нанесение покрытий.

для заказа: zakaz@traiv.ru

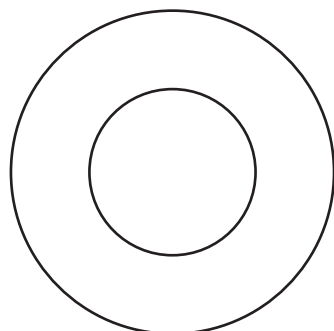
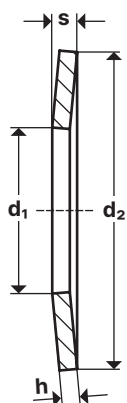
Шайба DIN 6796 ISO 10670  147

Обозначения:

d - размер резьбы крепежа
d₁ - внутренний диаметр шайбы
d₂ - наружный диаметр
s - толщина шайбы



Описание:

Шайбы тарельчатые конические пружинные используются для обеспечения постоянного натяга в резьбовых соединениях.

Размер от M2.5

МАТЕРИАЛЫ:  Нержавеющая сталь  Сталь пружинная

ПОКРЫТИЕ:  Цинк  Цинк-ламель

Размеры пружинной тарельчатой шайбы DIN 6796 в мм

d	d ₁	d ₂	s
M2.5	2.7	6	0.5
M3	3.2	7	0.6
M4	4.3	9	1.0
M5	5.3	11	1.2
M6	6.4	14	1.5
M8	8.4	18	2.0
M10	10.5	23	2.5
M12	13.0	29	3.0
M14	15.0	35	3.5
M16	17.0	39	4.0
M18	19.0	42	4.5
M20	21.0	45	5.0
M22	23.0	49	5.5
M24	25.0	56	6.0
M27	28.0	60	6.5
M30	31.0	70	7.0

ДОПОЛНИТЕЛЬНАЯ
ИНФОРМАЦИЯ

АНАЛОГИ DIN 6796:

ISO 10670

шайбы тарельчатые пружинные конические для резьбовых соединений.



Возможно изготовление

на производстве из любых марок закаленной стали, нержавеющей стали, латуни, а также нанесение покрытий.

для заказа: zakaz@traiv.ru

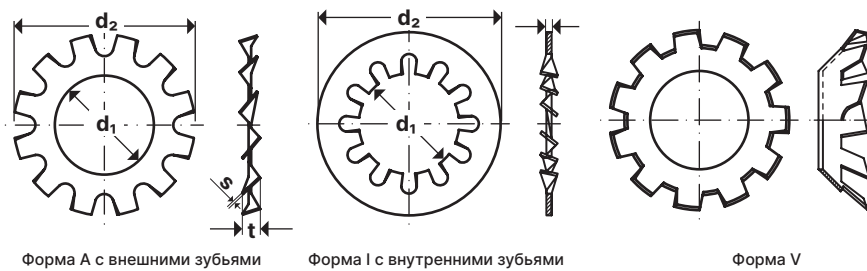
Шайба DIN 6797 ГОСТ 10463-81  147 ГОСТ 10462-81  318 ГОСТ 10464-81  318

Форма А с внешними зубьями

Форма I с внутренними зубьями

Форма V

Описание:

Шайба зубчатая стопорная форма А - внешние зубцы, форма I - с внутренними зубцами, форма V - вогнутая под винты с потайной и полупотайной головкой с углом 90°



Обозначения:

d* - размер резьбы болтов, винтов, гаек**d₂** - наружный диаметр

Размер от М3

d₁ - внутренний диаметр стопорной шайбы**s** - толщина материала шайбы**МАТЕРИАЛЫ:**  Нержавеющая сталь  Сталь пружинная**ПОКРЫТИЕ:**  Цинк

Размеры стопорной зубчатой шайбы DIN 6797 А с внешними зубцами в мм

d*	d ₁	d ₂	s
M3	3.2	6	0.4
M3.5	3.7	7	0.5
M4	4.3	8	0.5
M5	5.3	10	0.6
M6	6.4	11	0.7
M7	7.4	12.5	0.8
M8	8.4	15	0.8
M10	10.5	18	0.9
M12	13	20.5	1
M14	15	24	1
M16	17	26	1.2
M18	19	30	1.4
M20	21	33	1.4
M22	23	36	1.5
M24	25	38	1.5
M27	28	44	1.6
M30	31	48	1.6

ДОПОЛНИТЕЛЬНАЯ
ИНФОРМАЦИЯ

АНАЛОГИ DIN 6797:

A: ГОСТ 10463-81 насечные и вырубные стопорные шайбы с наружными зубьями, предназначенные для крепежных деталей с резьбой от 2 до 24 мм.

I: ГОСТ 10462-81 насечные и вырубные стопорные шайбы с внутренними зубьями, предназначенные для крепежных деталей с резьбой от 2 до 24 мм.

V: ГОСТ 10464-81 насечные и вырубные стопорные шайбы с зубьями под винты с потайной и полупотайной головкой с углом 90°, предназначенные для крепежных деталей с резьбой от 3 до 12 мм.



Возможно изготовление

на производстве из любых марок закаленной стали, нержавеющей стали, латуни, а также нанесение покрытий.

для заказа: zakaz@traiv.ru

Шайба DIN 6798 ГОСТ 10463-81 147 ГОСТ 10462-81 318 ГОСТ 10464-81 318

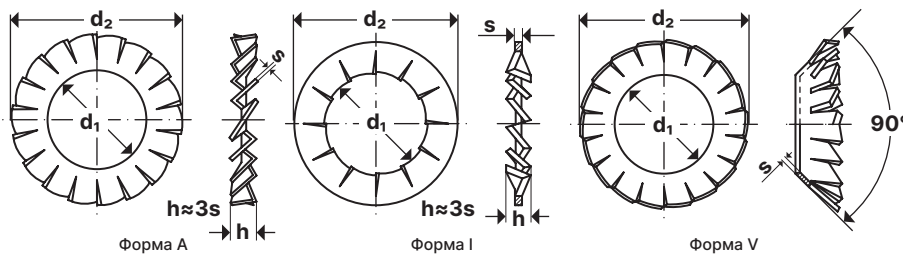

Обозначения:

d* - размер резьбы болтов, винтов, гаек
d₁ - внутренний диаметр стопорной шайбы
d₂ - наружный диаметр
s - толщина материала шайбы
h - высота шайбы в свободном состоянии



Описание:

Шайба стопорная зубчатая, форма А - с наружными насечёнными зубьями, форма I - с внутренними зубцами, форма V - вогнутая под винты с потайной головкой. Шайбы используются в вибронагруженных соединениях. Острые грани зубцов шайбы врезаются в сопрягаемые поверхности деталей и предотвращают самооткручивание крепежа.
 Размер от M2

МАТЕРИАЛЫ: ❖ Нержавеющая сталь ❖ Сталь пружинная ❖ Бронза

ПОКРЫТИЕ: * Цинк

Размеры стопорной зубчатой шайбы DIN 6798 A с наружными зубьями в мм

d*	d ₁	d ₂	s
M2	2.2	4.5	0.3
M2.3	2.5	5	0.4
M2.5	2.7	5.5	0.4
M3	3.2	6	0.4
M3.5	3.7	7	0.5
M4	4.3	8	0.5
M5	5.3	10	0.6
M6	6.4	11	0.7
M7	7.4	12.5	0.8
M8	8.4	15	0.8
M10	10.5	18	0.9
M12	13	20.5	1
M14	15	24	1
M16	17	26	1.2
M18	19	30	1.4
M20	21	33	1.4
M22	23	36	1.5
M24	25	38	1.5
M27	28	44	1.6
M30	31	48	1.6

ДОПОЛНИТЕЛЬНАЯ ИНФОРМАЦИЯ

АНАЛОГИ DIN 6798:

- A: ГОСТ 10463-81** насечные и вырубные стопорные шайбы с наружными зубьями, предназначенные для крепежных деталей с резьбой от 2 до 24 мм.
- I: ГОСТ 10462-81** насечные и вырубные стопорные шайбы с внутренними зубьями, предназначенные для крепежных деталей с резьбой от 2 до 24 мм.
- V: ГОСТ 10464-81** насечные и вырубные стопорные шайбы с зубьями под винты с потайной и полупотайной головкой с углом 90°, предназначенные для крепежных деталей с резьбой от 3 до 12 мм.

 **Возможно изготовление** на производстве из любых марок закаленной стали, нержавеющей стали, латуни, а также нанесение покрытий.
 для заказа: zakaz@traiv.ru

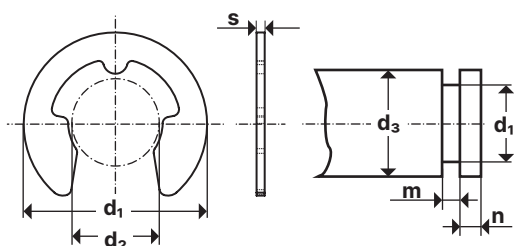
Шайба DIN 6799 ГОСТ 11648-75  147

Обозначения:

d₁ - диаметр паза вала
d₂ - наружный диаметр шайбы
d₃ - диаметр вала
s - толщина шайбы
m - ширина паза вала
n - минимальный выступ



Описание:

Шайбы упорные быстро-съемные стопорные для валов. Форма стопорной удерживающей шайбы позволяет быстро устанавливать или снимать её.

Диаметр вала от 1 мм

МАТЕРИАЛЫ:  Нержавеющая сталь  Сталь пружинная  Бронза

ПОКРЫТИЕ: * Цинк

Размеры быстросъемных стопорных упорных шайб DIN 6799 для валов в мм

d ₁	d ₂	d ₃	s	m	n
0.8	2.25	1-1.4	0.2	0.24	0.4
1.2	3.25	1.4-2	0.3	0.34	0.6
1.5	4.25	2-2.5	0.4	0.44	0.8
1.9	4.8	2.5-3	0.5	0.54	1
2.3	6.3	3-4	0.6	0.64	1
3.2	7.3	4-5	0.6	0.64	1
4	9.3	5-7	0.7	0.74	1.2
5	11.3	6-8	0.7	0.74	1.2
6	12.3	7-9	0.7	0.74	1.2
7	14.3	8-11	0.9	0.94	1.5
8	16.3	9-12	1.0	1.05	1.8
9	18.8	10-14	1.1	1.15	2
10	20.4	11-15	1.2	1.25	2
12	23.4	13-18	1.3	1.35	2.5
15	29.4	16-24	1.5	1.55	3
19	37.6	20-31	1.75	1.80	3.5
24	44.6	25-38	2	2.05	4

ДОПОЛНИТЕЛЬНАЯ
ИНФОРМАЦИЯ

АНАЛОГИ DIN DIN 6799:

ГОСТ 11648-75

упорные быстросъемные шайбы для валов диаметром от 2 до 20 мм.



Возможно изготовление

на производстве из любых марок закаленной стали, нержавеющей стали, латуни, а также нанесение покрытий.

для заказа: zakaz@traiv.ru

Шайба DIN 7603

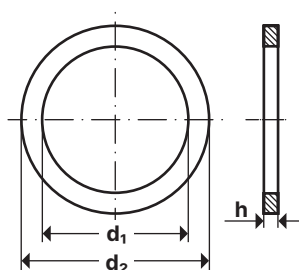

Обозначения:
 d_1 - внутренний диаметр шайбы
 d_2 - наружный диаметр шайбы
 h - толщина шайбы

**Описание:**

Кольцо уплотнительное (шайба с уменьшенной шириной) для уплотнения резьбовых соединений. Тип А - плоское. Максимальная рабочая температура для медных уплотнительных колец 300 °С, для алюминиевых - 200 °С.

Размер от **4x8 мм**

МАТЕРИАЛЫ: ❖ Медь ❖ Алюминий ❖ Фибра

Размеры уплотнительных колец DIN 7603 в мм

Размер	d_1	d_2	h
4x8	4.2	7.9	1
5x7.5	5.2	7.4	1
5x9*	5.2	8.9	1
6x10*	6.2	9.9	1
6.5x9.5	6.7	9.4	1
6.5x11*	6.7	10.9	1
8x11.5	8.2	11.4	1
8x12*	8.2	11.9	1
8x14	8.2	13.9	1
10x13.5	10.2	13.4	1
10x14*	10.2	13.9	1
10x15*	10.2	14.9	1
10x16	10.2	15.9	1
10x18	10.2	17.9	1.5
12x15.5	12.2	15.4	1.5
12x16	12.2	15.9	1.5
12x17*	12.2	16.9	1.5
12x18*	12.2	17.9	1.5
13x18*	13.2	17.9	1.5
14x18	14.2	17.9	1.5
14x20	14.2	19.9	1.5
15x19	15.2	18.9	1.5
16x20	16.2	19.9	1.5
16x22*	16.2	21.9	1.5
17x21	17.2	20.9	1.5

Размер	d_1	d_2	h
17 x 23*	17.2	22.9	1.5
18 x 22	18.2	21.9	1.5
18 x 24	18.2	23.9	1.5
20 x 24	20.2	23.9	1.5
20 x 26	20.2	25.9	1.5
21 x 26	21.2	25.9	1.5
22 x 27	22.2	26.9	1.5
22 x 29*	22.2	28.9	1.5
23 x 28	23.3	27.9	2
24 x 29	24.3	28.9	2
24 x 32	24.3	31.9	2
26 x 31	26.3	30.9	2
26 x 34*	26.3	33.9	2
27 x 32	27.3	31.9	2
28 x 33	28.3	32.9	2
30 x 36	30.3	35.9	2
32 x 38	32.3	37.9	2
33 x 38	33.3	37.9	2
33 x 41*	33.3	40.9	2
36 x 42	36.3	41.9	2
38 x 44	38.3	43.9	2
42 x 49	42.3	48.9	2
45 x 52	45.3	51.9	2
48 x 55*	48.3	54.9	2
60 x 68*	60.5	67.8	2.5

* - нестандартизованные размеры

**Возможно изготовление**

на производстве из любых марок закаленной стали, нержавеющей стали, латуни, а также нанесение покрытий.

для заказа: zakaz@traiv.ru

Шайба кузовная увеличенная усиленная плоская DIN 9021 ГОСТ 6958-78 147 ISO 7093-1 318

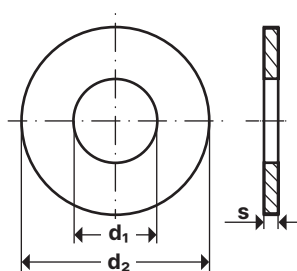

Обозначения:

d - размер резьбы крепёжного изделия
d₁ - внутренний диаметр шайбы
d₂ - наружный диаметр шайбы
s - толщина



Описание:

DIN 9021 Шайбы кузовные увеличенные плоские усиленные. Наружный диаметр шайб приблизительно в 3 раза больше внутреннего. Шайбы предназначены для крепежа.

Размер от М3

Класс точности. А, С

МАТЕРИАЛЫ: ❖ Сталь 100HV ❖ Латунь
 ❖ Нержавеющая сталь: А2, А4

Размеры плоских усиленных увеличенных кузовных шайб DIN 9021 в мм

d	d ₁	d ₂	s
M3	3.2	9	0.8
M3.5	3.7	11	0.8
M4	4.3	12	1
M5	5.3	15	1.2
M6	6.4	18	1.6
M7	7.4	22	2
M8	8.4	24	2
M10	10.5	30	2.5
M12	13	37	3
M14	15	44	3
M16	17	50	3
M18	20	56	4
M20	22	60	4
M22	23/24	66	5
M24	26	72	5
M27	30	85	6
M30	33	92	6
M33	36	105	6
M36	39	110	8

ДОПОЛНИТЕЛЬНАЯ
ИНФОРМАЦИЯ

АНАЛОГИ DIN 9021:

ГОСТ 6958-78	увеличенные шайбы классов точности А и С для крепежа с диаметром резьбы от 1 до 48 мм.
ISO 7093-1	шайбы увеличенные плоские класса точности А.
ISO 7093-2	шайбы увеличенные плоские класса точности С.



Возможно изготовление
 на производстве из любых марок закаленной стали, нержавеющей стали, латуни, а также нанесение покрытий.

для заказа: zakaz@traiv.ru

Шайба DIN 7349

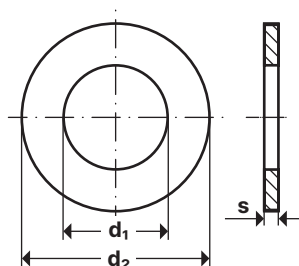

Обозначения:

d - размер резьбы болтов
d₁ - внутренний диаметр шайбы
d₂ - наружный диаметр шайбы
s - толщина шайбы
f - длина штифта



Описание:

Шайба усиленная плоская увеличенная для болтов с пружинными штифтами по DIN 1481.

Размер от М3

Класс точности. А

МАТЕРИАЛЫ: ❖ Сталь ❖ Нержавеющая сталь

Размеры плоских увеличенных усиленных шайб DIN 7349 для болтов со штифтами в мм

d	d ₁	d ₂	s	f
M3	3.2	9	1	6
M4	4.3	12	1.6	8
M5	5.3	15	2	10
M6	6.4	17	3	12
M8	8.4	21	4	16
M10	10.5	25	4	18
M12	13	30	6	21
M14	15	36	6	25
M16	17	40	6	28
M18	19	44	8	32
M20	21	44	8	35
M22	23	50	8	38
M24	25	50	10	40
M27	28	60	10	45
M30	31	69	10	50



Возможно изготовление

на производстве из любых марок закаленной стали, нержавеющей стали, латуни, а также нанесение покрытий.

для заказа: zakaz@traiv.ru

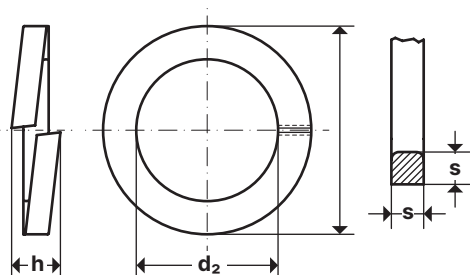
Шайба пружинная гроверная DIN 7980 ГОСТ 6402-70  147**Описание:**

DIN 7980 Шайба пружинная гроверная одновитковая для винтов и болтов с цилиндрической головкой. Гроверная пружинная шайба предотвращает самотвинчивание крепежных соединений при динамических вибрационных нагрузках.

Размер от М3

Обозначения:

d - номинальный диаметр резьбы крепежных изделий

h - высота шайбы в свободном состоянии

d₂ - наружный диаметр шайбы

s - толщина

МАТЕРИАЛЫ:  Сталь пружинная  Нержавеющая сталь: 1.4310, А4

Размеры гроверной пружинной шайбы DIN 7980 в мм

d	d ₂	s	h
M3	5,6	1	2
M4	7	1,2	2,4
M5	8,8	1,6	3,2
M6	9,9	1,6	3,2
M8	12,7	2	4
M10	16	2,5	5
M12	18	2,5	5
M14	21,1	3	6
M16	24,4	3,5	7
M18	26,4	3,5	7
M20	30,6	4,5	9
M22	32,9	4,5	9
M24	35,9	5	10
M27	38,9	5	10
M30	44,1	6	12
M33	47,1	6	12
M36	52,2	7	14
M42	60,2	8	16
M48	67	8	16

ДОПОЛНИТЕЛЬНАЯ
ИНФОРМАЦИЯ

АНАЛОГИ DIN 7980:

ГОСТ 6402-70

пружинные шайбы для болтов, винтов и шпилек с диаметром резьбы от 2 до 48 мм.

**Возможно изготовление**

на производстве из любых марок закаленной стали, нержавеющей стали, латуни, а также нанесение покрытий.

для заказа: zakaz@traiv.ru

Шайба DIN 1440 ISO 8738 147 ГОСТ 9649-78 318

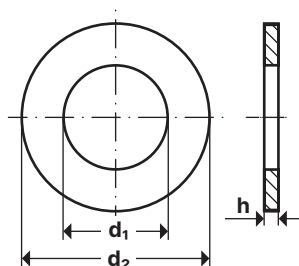

Обозначения:
d₁ - внутренний диаметр шайбы
d₂ - наружный диаметр
h - толщина усиленной шайбы

**Описание:**

Шайба плоская усиленная под палец, зажимной штифт со шплинтом.

Размер от 3 мм

Класс точности. А

МАТЕРИАЛЫ: ❖ Сталь ❖ Нержавеющая сталь ❖ Латунь

ПОКРЫТИЕ: * Цинк * Никель

Размеры плоской усиленной шайбы DIN 1440 в мм

d ₁	d ₂	h
3	6	0.8
4	8	0.8
5	10	0.8
6	12	1.6
7	14	1.6
8	16	2
10	20	2.5
12	25	3
13	25	3
14	28	3
16	28	3
18	30	4
20	32	4
22	34	4
23	36	4
25	40	4
26	40	5
28	42	5
30	45	5
32	50	5
33	50	5
35	52	6
36	52	6
40	58	6
45	62	7
50	68	8
55	75	9
60	80	9
65	90	9
70	95	10
75	100	10
80	110	12
90	115	12
100	125	14

ДОПОЛНИТЕЛЬНАЯ
ИНФОРМАЦИЯ

АНАЛОГИ DIN 1440:**ISO 8738**

шайбы плоские для штифтов с отверстием под шплинт. Класс точности А.

ГОСТ 9649-78**Возможно изготовление**

на производстве из любых марок закаленной стали, нержавеющей стали, латуни, а также нанесение покрытий.

для заказа: zakaz@traiv.ru

Шайба регулировочная плоская DIN 988

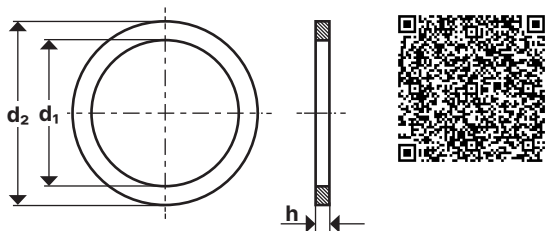

Описание:

Шайбы регулировочные плоские упорные подгоночные, различной толщины, применяются для регулировки зазоров между соединяемыми деталями машин, механизмов, приборов.

Формы исполнения:

- Форма PS - шайба подгоночная
- Форма SS - шайба опорная

Размер от 3 мм

МАТЕРИАЛЫ: Нержавеющая сталь
 Сталь Сталь пружинная

ПОКРЫТИЕ: Цинк Без покрытия

Размеры плоских регулировочных шайб DIN 988 из стали в мм

d ₁	d ₂	h
3	6	0.1; 0.2; 0.3; 0.5
4	8	0.1; 0.2; 0.3; 0.5
5	10	0.1; 0.2; 0.25; 0.3; 0.5; 1
6	12	0.1; 0.2; 0.25; 0.3; 0.5; 1
7	13	0.3; 0.5; 1
8	12	0.5
8	14	0.1; 0.2; 0.25; 0.3; 0.5; 1
9	15	0.1; 0.2; 0.5; 1; 1.2
10	16	0.1; 0.2; 0.25; 0.3; 0.5; 1; 1.5
11	17	1
12	18	0.1; 0.2; 0.25; 0.3; 0.5; 1; 2
13	19	0.1; 0.5; 1
14	20	0.1; 0.2; 0.25; 0.5; 1
15	21	0.1; 0.15; 0.2; 0.3; 0.5; 1; 2
15	22	0.5; 1
16	22	0.1; 0.2; 0.25; 0.5; 1
17	24	0.1; 0.15; 0.2; 0.3; 0.5; 1; 2
18	25	0.1; 0.2; 0.25; 0.3; 0.5; 1
20	28	0.1; 0.15; 0.2; 0.25; 0.3; 0.5; 1; 1.5
20	30	0.5
20	32	0.1; 0.5; 1
22	30	0.1; 0.2; 0.5; 1; 1.5
22	32	0.1; 0.2; 0.3; 0.5; 1
25	35	0.1; 0.2; 0.25; 0.3; 0.5; 1; 1.5
25	36	0.5; 1

d ₁	d ₂	h
26	37	0.1; 0.2; 0.25; 0.5; 1
28	40	0.1; 0.2; 0.25; 0.3; 0.5; 1
30	40	1
30	42	0.1; 0.2; 0.25; 0.3; 0.5; 1; 1.5; 2
32	45	0.1; 0.25; 0.3; 0.5; 1; 1.5; 2
35	45	0.1; 0.2; 0.3; 0.5; 1; 1.5; 2
36	45	1
37	47	0.1; 0.2; 0.25; 0.3; 0.5; 1; 2
40	50	0.1; 0.2; 0.3; 0.5; 1; 1.5; 2
42	52	0.1; 0.2; 0.3; 0.5; 1; 2
45	55	0.1; 0.2; 0.3; 0.5; 1; 2
48	60	0.5; 1
50	62	0.1; 0.2; 0.3; 0.5; 1; 1.5; 2
52	65	0.1; 0.5; 1; 2
55	68	0.1; 0.2; 0.5; 1; 2
56	72	0.1; 0.5; 1
60	75	0.1; 0.3; 0.5; 1; 1.5; 2
63	80	0.1; 0.2; 0.3; 0.5; 1; 2
65	85	0.1; 0.2; 0.5; 2
70	90	0.1; 0.2; 0.3; 0.5; 1
75	95	0.1; 1
80	100	0.1; 0.2; 0.3; 0.5; 1; 2
90	110	0.5; 1; 2
100	120	1; 2

Размеры плоских регулировочных шайб DIN 988 из нержавеющей стали в мм

d ₁	d ₂	h
6	12	0.25; 0.5; 1
8	14	0.1; 0.25; 0.5; 1
10	16	0.1; 0.25; 0.5; 1
12	18	0.1; 0.25; 0.5; 1
14	20	1
16	22	0.1; 0.25; 0.5; 1

d ₁	d ₂	h
18	25	1
20	28	0.1; 0.2; 0.25; 0.5; 1; 2
25	35	0.1; 0.2; 0.25; 0.5; 1
30	42	1
40	50	0.2; 0.5; 1

Размеры плоских регулировочных шайб DIN 988 из пружинной стали в мм

d ₁	d ₂	h
3	6	1
4	8	1
6	12	1.2
8	14	1.2
10	16	1.2
12	18	1.2
14	20	1.5
15	21	1.5
16	22	1.5
17	24	1.5
18	25	1.5
20	28	2
22	30	2
22	32	2
25	35	2
25	36	2
26	37	2
28	40	2

d ₁	d ₂	h
30	42	2.5
35	45	2.5
37	47	2.5
40	50	2.5
45	55	3
50	62	3
50	63	3
55	68	3
60	75	3
63	80	3
65	85	3.5
70	90	3.5
75	95	3.5
80	100	3.5
90	110	3.5
100	120	3.5
100	125	3.5

**Возможно изготовление**

на производстве из любых марок закаленной стали, нержавеющей стали, латуни, а также нанесение покрытий.

для заказа: zakaz@traiv.ru

Шайба DIN 2093 ГОСТ 3057-90  147

Описание:

Тарельчатые пружины (шайбы) обеспечивают высокую надёжность крепёжных соединений при высоких динамических нагрузках. В зависимости от характеристик пружины делятся на три типа отличающихся толщиной: усиленные (исп. А), нормальные (исп. В), облегченные (исп. С).

Обозначения:

D_e - наружный диаметр тарельчатой пружины

l_0 - высота пружины в свободном состоянии

D_i - внутренний диаметр

t - толщина

МАТЕРИАЛЫ:  Нержавеющая сталь  Сталь пружинная

Размеры тарельчатых пружин (шайб) DIN 2093 из пружинной стали в мм

D_e	D_i	t
8	3.2	0.3; 0.4; 0.5
8	4.2	0.2; 0.3; 0.4
10	3.2	0.3; 0.4; 0.5
10	4.2	0.4; 0.5; 0.6
10	5.2	0.25; 0.4; 0.5
12	4.2	0.4; 0.5; 0.6
12	5.2	0.5; 0.6
12	6.2	0.5; 0.6
12.5	6.2	0.35; 0.5; 0.7
14	7.2	0.35; 0.5; 0.8
15	5.2	0.4; 0.5; 0.6; 0.7
15	6.2	0.5; 0.6; 0.7
15	8.2	0.7; 0.8
16	8.2	0.4; 0.6; 0.9
18	6.2	0.4; 0.5; 0.6; 0.7; 0.8
18	8.2	0.7; 0.8; 1.0
18	9.2	0.45; 0.7; 1.0
20	8.2	0.5; 0.6; 0.7; 0.8; 0.9; 1.0
20	10.2	0.4; 0.5; 0.8; 0.9; 1.0; 1.1
22.5	11.2	0.6; 0.8; 1.25
23	8.2	0.7; 0.8; 0.9
23	10.2	0.9; 1.0
23	12.2	1.0; 1.25; 1.5
25	12.2	0.7; 0.9; 1.25; 1.5
28	10.2	0.8; 1.0; 1.25; 1.5
28	12.2	1.0; 1.25; 1.5
28	14.2	0.8; 1.0; 1.25; 1.5
31.5	16.3	0.8; 1.25; 1.5; 1.75; 2.0
31.7	20.4	0.4
34	12.3	1.0; 1.25; 1.5
34	14.3	1.25; 1.5
34	16.3	1.5; 2.0
35.5	18.3	0.9; 1.25; 2.0
40	14.3	1.25; 1.5; 1.75; 2.0
40	16.3	1.5; 1.75; 2.0
40	18.3	2.0
40	20.4	1.0; 1.5; 2.0; 2.25; 2.5
45	22.4	1.25; 1.75; 2.5
46.5	30.5	0.6
48	16.3	1.5

D_e	D_i	t
50	18.4	1.25; 1.5; 2.0; 2.5; 3.0
50	20.4	2.0; 2.5
50	22.4	2.0; 2.5
50	25.4	1.25; 1.5; 2.0; 2.25; 2.5; 3.0
56	28.5	1.5; 2.0; 2.5; 3.0
60	20.5	2.0; 2.5; 3.0
60	25.5	2.5; 3.0
60	30.5	2.5; 2.75; 3.0; 3.5
63	31.0	1.8; 2.5; 3.0; 3.5
70	24.5	3.0; 3.5
70	25.5	2.0
70	30.5	2.5; 3.0
70	35.5	3.0; 3.5; 4.0
70	40.5	4.0; 5.0
71	36	2.0; 2.5; 4.0
80	30.5	2.5
80	31	3.0; 4.0
80	36	3.0
80	41	3.0; 4.0; 5.0
90	46	2.5; 3.5; 5.0
100	41	4.0; 5.0
100	51	2.7; 3.5; 4.0; 5.0; 6.0; 7.0
112	57	3.0; 4.0; 6.0
125	51	4.0; 5.0; 6.0
125	61	5.0; 6.0; 8.0
125	64	3.5; 5.0; 6.0; 7.0; 8.0
125	71	6.0; 8.0; 10.0
140	72	3.8; 5.0; 8.0
150	61	5.0; 6.0; 7.0
150	71	6.0; 8.0
150	81	8.0; 10.0
160	82	4.3; 6.0; 10.0; 11.0
180	92	4.8; 6.0; 10.0; 13.0
200	82	8.0; 10.0; 12.0
200	92	10.0; 12.0; 14.0
200	102	5.5; 8.0; 10.0; 12.0; 14.0
200	112	12.0; 14.0; 16.0
225	112	6.5; 8.0; 12.0
250	127	10.0; 14.0

Размеры тарельчатых пружин (шайб) DIN 2093 из нержавеющей стали 1.4310, 1.4568 в мм

D _e	D _i	t
8	3.2	0.5
8	4.2	0.3; 0.4
10	5.2	0.4; 0.5
12.5	6.2	0.5; 0.7
15	8.2	0.8
16	8.2	0.6; 0.9
18	9.2	0.7; 1.0
20	8.2	0.5
20	10.2	0.6; 0.8; 0.9; 1.0; 1.1
25	12.2	0.9; 1.5
28	14.2	1.0; 1.5
31.5	16.3	1.25; 1.75; 2.0
35.5	18.3	1.25; 2.0
40	20.4	1.5; 2.0; 2.25

ДОПОЛНИТЕЛЬНАЯ
ИНФОРМАЦИЯ

АНАЛОГИ DIN 2093:

ГОСТ 3057-90

тарельчатые пружины из рессорно-пружинной стали, работающие при температуре от -60 °С до +120 °С.



Возможно изготовление

на производстве из любых марок закаленной стали, нержавеющей стали, латуни, а также нанесение покрытий.

для заказа: zakaz@traiv.ru

Шайба сферическая стальная DIN 6319 ГОСТ 13438-68 318



Формы исполнения:

Форма С – имеет выгнутую форму; **форма D, форма G** – имеют вогнутую форму и различаются между собой по твердости. Чаще всего используются в машиностроении и приборостроении.

Описание:

Выпуклая шайба, под крепёж. Сферические шайбы применяются для крепления деталей на непараллельных поверхностях.

Размер от М6

МАТЕРИАЛЫ: ❖ Нержавеющая сталь А2-А4 ❖ Сталь

ПОКРЫТИЕ: * Цинк * Оксидное * Без покрытия

Шайба шаровая DIN 6319 форма С:

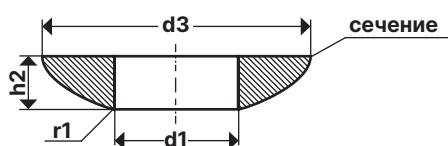

d1	d3	h2	Под М
6,4	12	2,3	М6
8,4	17	3,2	М8
10,5	21	4	М10
13	24	4,6	М12
15	28	5	М14
17	30	5,3	М16
21	36	6,3	М20
25	44	8,2	М24
31	56	11,2	М30
37	68	14	М36
43	78	17	М42
50	92	21	М48

Шайба шаровая DIN 6319 форма D:

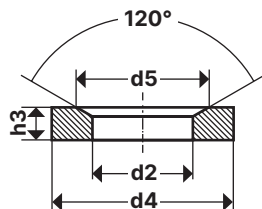

d2	d4	h3	Под М
7,1	12	2,8	М6
9,6	17	3,5	М8
12	21	4,2	М10
14,2	24	5	М12
16,5	28	5,6	М14
19	30	6,2	М16
23,2	36	7,5	М20
28	44	9,5	М24
35	56	12	М30
42	68	15	М36
49	78	18	М42
56	92	22	М48

Шайба шаровая DIN 6319 форма G:

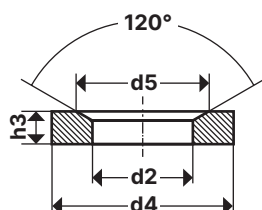

d2	d4	h3	Под М
7,1	17	4	М6
9,6	24	5	М8
12	30	5	М10
14,2	36	6	М12
16,5	40	6	М14
19	44	7	М16
23,2	50	7	М20
28	60	10	М24
35	68	12	М30
42	80	12	М36
49	100	15	М42
56	100	15	М48

ДОПОЛНИТЕЛЬНАЯ
ИНФОРМАЦИЯ

АНАЛОГИ DIN 6319:

ГОСТ 13438-68 Шайба сферическая



Возможно изготовление

на производстве из любых марок закаленной стали, нержавеющей стали, латуни, а также нанесение покрытий.

для заказа: zakaz@traiv.ru

Штифт цилиндрический незакаленный DIN 7 ГОСТ 3128-70 147 ISO 2338 318

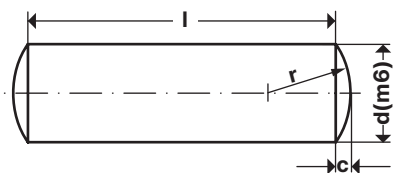

Описание:

DIN 7 Штифт цилиндрический незакаленный направляющий. Штифты применяются для сборки и фиксации деталей, испытывающих небольшие нагрузки, при производстве изделий в различных отраслях промышленности.

Диаметр цил. части . . . от 1 мм

Поле допуска М6

Длина от 3 мм

МАТЕРИАЛЫ: ❖ Нержавеющая сталь: А1, А2, А4 ❖ Сталь углеродистая

Размеры цилиндрических штифтов DIN 7 в мм

c	0.15	0.23/0.3	0.4/0.45	0.6	0.75	0.9	1.2	1.5	1.8	2/2.5	3
r	1	1.6/2	2.5/3	4	5	6	8	10	12	14	20
l	d										
	1	1.5/2	2.5/3	4	5	6	8	10	12	14/16	20
3	+	+									
4	+	+	+								
5	+	+	+	+							
6	+	+	+	+	+						
8	+	+	+	+	+	+					
10	+	+	+	+	+	+	+	+	+		
12	+	+	+	+	+	+	+	+	+		
14	+	+	+	+	+	+	+	+	+		
16	+	+	+	+	+	+	+	+	+	+	
18	+		+	+	+	+	+	+	+	+	
20	+	+	+	+	+	+	+	+	+	+	+
24			+	+	+	+	+	+	+	+	+
28		+	+	+	+	+	+	+	+	+	+
32		+	+	+	+	+	+	+	+	+	
36			+	+	+	+	+	+	+	+	+
40				+	+	+	+	+	+	+	
45				+	+	+	+	+	+	+	
50				+	+	+	+	+	+	+	+
55						+		+		+	
60				+		+	+	+	+	+	
70						+	+	+	+	+	+
80						+	+	+	+	+	
90						+	+	+	+	+	
100								+	+	+	+
120									+		

ДОПОЛНИТЕЛЬНАЯ
ИНФОРМАЦИЯ

АНАЛОГИ DIN 7:

ГОСТ 3128-70

цилиндрические незакаленные штифты классов точности А, В и С диаметром от 0,6 до 50 мм.

ISO 2338

штифты цилиндрические незакаленные.



Возможно изготовление

на производстве из любых марок закаленной стали, нержавеющей стали, латуни, а также нанесение покрытий.

для заказа: zakaz@traiv.ru

Шплинт разводной DIN 94 ГОСТ 397-79 ISO 1234

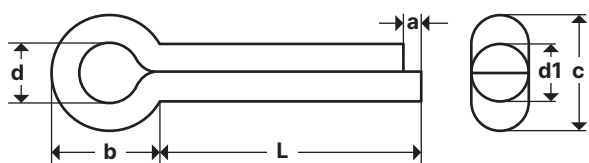

Описание:

Шплинты разводные стальные DIN 94. Разводные шплинты используются для фиксации штифтов, осей и для предотвращения самоотвинчивания резьбовых соединений.

Диаметр от 1.4 мм

Отверстие от 1.6 мм

Длина от 10 мм

МАТЕРИАЛЫ: ❖ Нержавеющая сталь: A2, A4 ❖ Сталь с покрытием: гальваническая оцинковка ❖ Сталь

Размеры стальных разводных шплинтов DIN 94 в мм

d1 max	1.4	1.8	2.3	2.9	3.2	3.7	4.2	4.6	5.9	7.5	9.5
d1 min	1.3	1.7	2.1	2.7	3.0	3.5	4.0	4.4	5.7	7.3	9.3
a max	2.5	2.5	2.5	3.2	3.5	4.0	4.0	4.0	4.0	4.0	6.3
b	3.2	4.0	5.0	6.4	7.0	8.0	8.5	10.0	12.6	16.0	20.0
c min	2.4	3.2	4.0	5.1	6.1	6.5	7.6	8.0	10.3	13.1	16.6
c max	2.8	3.6	4.6	5.8	6.8	7.4	8.2	9.2	11.8	15.0	19.0
L	d										
	1.6	2.0	2.5	3.2	3.5	4.0	4.5	5.0	6.3	8.0	10.0
10		+									
12											
14	+										
16		+	+								
20	+	+	+	+							
25		+	+	+		+					
28				+				+			
32	+	+	+	+		+		+			
40		+	+	+		+		+			
50		+		+	+	+	+	+	+	+	
60					+						
63						+		+	+	+	+
71						+			+		
80								+		+	
90										+	
100								+		+	+

ДОПОЛНИТЕЛЬНАЯ
ИНФОРМАЦИЯ

АНАЛОГИ DIN 94:

ГОСТ 397-79 шплинты с условным диаметром от 0,6 до 20 мм.

ISO 1234 шплинты разводные диаметром от 1 до 16 мм.



Возможно изготовление
на производстве из любых
марок закаленной стали,
нержавеющей стали, латуни,
а также нанесение покрытий.

для заказа: zakaz@traiv.ru

Заклепка DIN 660 ГОСТ 10299-80 147 DIN 124 318 ISO 1051 B 318

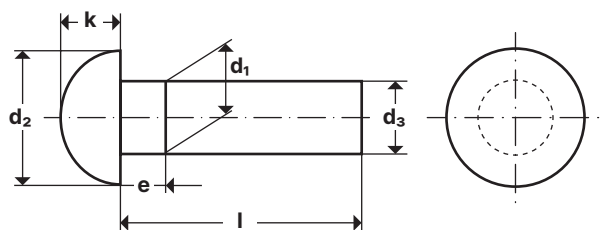
**Описание:**

Заклёпки с полукруглой головкой под молоток. Назначение заклепки – неразъемное соединение листовых материалов. Для установки изделия необходимо сверление сквозного отверстия в соединяемых элементах, диаметр которого на 0,1 мм больше, чем диаметр ножки заклепки.

МАТЕРИАЛЫ: ❖ Нержавеющая сталь ❖ Сталь ❖ Латунь ❖ Медь ❖ Алюминий

Размеры заклёпок с полукруглой головкой под молоток DIN 660 в мм

d_1	d_2	d_3	e	k
1	1.8	0.93	0.5	0.6
2	3.5	1.87	1	1.2
2.5	4.4	2.37	1.25	1.5
3	5.2	2.87	1.5	1.8
4	7	3.87	2	2.4
5	8.8	4.82	2.5	3
6	10.5	5.82	3	3.6
7	12.2	6.82	3.5	4.2
8	14	7.76	4	4.8
10	16	9.4	5	6.5

ДОПОЛНИТЕЛЬНАЯ
ИНФОРМАЦИЯ

АНАЛОГИ DIN 1481:

ГОСТ 10299-80	заклепки с полукруглой головкой общемашиностроительного применения с диаметром стержня от 1 до 36 мм классов точности В и С.
DIN 124	заклёпки с полукруглой головкой под молоток стальные.
ISO 1051 B	заклёпки стальные под молоток, тип В - с полукруглой головкой.

**Возможно изготовление**

на производстве из любых марок закаленной стали, нержавеющей стали, латуни, а также нанесение покрытий.

для заказа: zakaz@traiv.ru

Заклепка DIN 661 ГОСТ 10300-80 147 ISO 1051 C 318

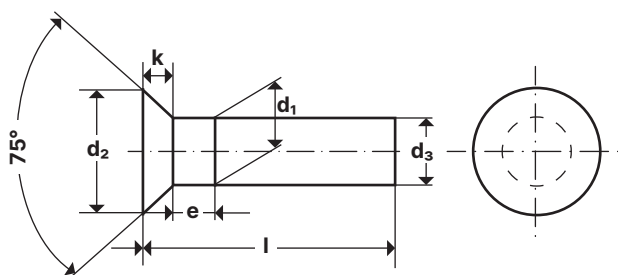
**Описание:**

Заклёпки с потайной головкой под молоток. Назначение заклепки – неразъемное соединение листовых материалов. Для установки изделия необходимо сверление сквозного отверстия в соединяемых элементах, диаметр которого на 0,1 мм больше, чем диаметр ножки заклепки.

МАТЕРИАЛЫ: ❖ Нержавеющая сталь ❖ Сталь ❖ Латунь ❖ Медь ❖ Алюминий

Размеры заклёпок с потайной головкой под молоток DIN 661 в мм

d_1	d_2	d_3	e	k
1	1.8	0.93	0.5	0.5
2	3.5	1.87	1	1
2.5	4.4	2.37	1.25	1.2
3	5.2	2.87	1.5	1.4
4	7	3.87	2	2
5	8.8	4.82	2.5	2.5
6	10.5	5.82	3	3
7	12.2	6.82	3.5	3.5
8	14	7.76	4	4

ДОПОЛНИТЕЛЬНАЯ
ИНФОРМАЦИЯ

АНАЛОГИ DIN 661:

ГОСТ 10300-80	заклепки с потайной головкой общемашиностроительного применения с диаметром стержня от 1 до 36 мм классов точности В и С.
ISO 1051 C	заклёпки стальные под молоток, тип С - с потайной головкой.





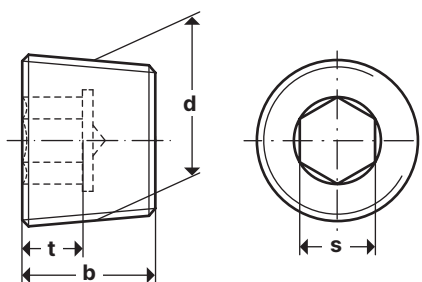

Возможно изготовление
на производстве из любых марок закаленной стали, нержавеющей стали, латуни, а также нанесение покрытий.

для заказа: zakaz@traiv.ru

Пробка DIN 906 ГОСТ 2С98-3-73  147**Описание:**

Заглушка для труб, пробка резьбовая коническая с внутренним шестигранником. Резьба метрическая или дюймовая.

МАТЕРИАЛЫ:  Нержавеющая сталь  Сталь  Латунь  Медь

Размеры резьбовой конической пробки-заглушки для труб DIN 906 в мм

d	s	t	b
R1/8"	5	4	8
R1/4"	7	5	10
R3/8"	8	5	10
R1/2"	10	5	10
R3/4"	12	6	12
R1	17	6	12
R11/4"	22	11.5	18
R11/2"	24	11.5	20
R13/4"	32	13	22
R2	32	13	22
Метрическая резьба			
M8	4	4	8
M10	5	4	8
M12	6	5	10
M14	7	5	10
M16	8	5	10
M18	8	5	10
M20	10	5	10
M22	10	5	10
M24	12	6	12
M26	12	6	12
M27	12	6	12
M30	17	6	12
M33	17	6	12
M36	19	7.5	15
M38	19	7.5	15
M42	22	11.5	18

ДОПОЛНИТЕЛЬНАЯ
ИНФОРМАЦИЯ

АНАЛОГИ DIN 906:

ГОСТ 2С98-3-73

**Возможно изготовление**

на производстве из любых марок закаленной стали, нержавеющей стали, латуни, а также нанесение покрытий.

для заказа: zakaz@traiv.ru

Заглушка-пробка винтовая с внутренним шестигранником DIN 908 ГОСТ 2С98-4-73 147

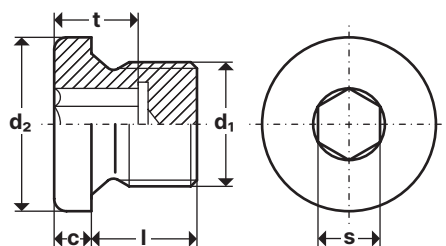
**Описание:**

Заглушка-пробка DIN 908 стальная для труб резьбовая цилиндрическая с фланцем и внутренним шестигранником, резьба метрическая мелкая или дюймовая.

Размер метрич. резьбы. . . от **M8x1**

Размер дюймовой резьбы . от **1/8"**

Обозначения:

s - размер внутреннего шестигранника под ключ
t - глубина внутреннего шестигранника, мин.

d₁ - номинальный диаметр резьбы
d₂ - наружный диаметр фланца
c - высота фланца

МАТЕРИАЛЫ: ❖ Нержавеющая сталь А1 - А5 ❖ Сталь
❖ Латунь ❖ Медный сплав

ПОКРЫТИЕ: * Гальваническая оцинковка

Размеры стальных резьбовых заглушек-пробок для труб DIN 908 в мм

d ₁	s	t	d ₂	c
G 1/8" A	5	5	14	3
G 1/4" A	6	7	18	3
G 3/8" A	8	7.5	22	3
G 1/2" A	10	7.5	26	4
G 3/4" A	12	9	32	4
G 1A	17	9	39	5
G 1 1/8" A	19	10.5	44	5
G 1 1/4" A	22	10.5	49	5
G 1 1/2" A	24	10.5	55	5
G 1 3/4" A	32	14	62	5
G 2A	32	14	68	5
M8x1	5	2.4	12	3
M10x1	5	5	14	3
M12x1.5	6	7	17	3
M14x1.5	6	7	19	4
M16x1.5	8	7.5	21	4
M18x1.5	8	7.5	23	4
M20x1.5	10	7.5	25	4
M22x1.5	10	7.5	27	4
M24x1.5	12	7.5	29	4
M26x1.5	12	9	31	4
M27x2	12	9	32	4
M30x1.5	17	9	36	4
M30x2	17	9	36	4
M33x2	17	9	39	5
M36x1.5	19	10.5	42	5
M36x2	19	10.5	42	5
M38x1.5	19	10.5	42	5
M42x1.5	22	10.5	49	5
M45x1.5	22	10.5	52	5
M48x1.5	24	10.5	55	5
M52x1.5	24	10.5	60	5
M52x2	32	10.5	64	5
M56x2	32	14	72	5
M64x2	32	14	72	5

ДОПОЛНИТЕЛЬНАЯ
ИНФОРМАЦИЯ

АНАЛОГИ DIN 908:

ГОСТ 2С98-4-73

**Возможно изготовление**

на производстве из любых марок закаленной стали, нержавеющей стали, латуни, а также нанесение покрытий.

для заказа: zakaz@traiv.ru

Заглушка-пробка резьбовая цилиндрическая DIN 910

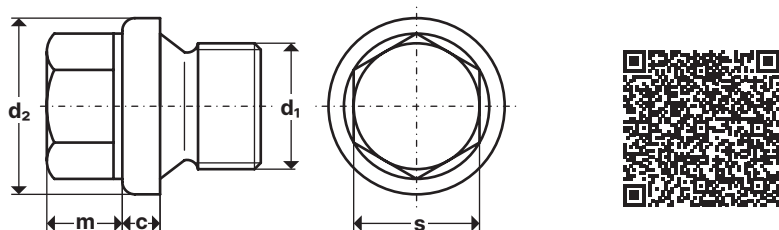

Обозначения:

d_1 - номинальный диаметр резьбы
 c - высота фланца

d_2 - диаметр фланца

m - высота шестигранной части заглушки
 s - размер под ключ

Описание:

Заглушка-пробка резьбовая цилиндрическая DIN 910 с фланцем и внешним шестигранником для труб, резьба метрическая мелкая или дюймовая.

Размер метрич. резьбы. . . от **M8x1**

Размер дюймовой резьбы . от **1/8"**

МАТЕРИАЛЫ: ♦ Нержавеющая сталь А1 - А5 ♦ Сталь
 ♦ Латунь ♦ Медный сплав

ПОКРЫТИЕ: * Гальваническая оцинковка

Размеры резьбовой цилиндрической заглушки-пробки DIN 910 в мм

d_1	c	d_2	m	s
G1/8"A	3	14	6	10
G1/4"A	3	18	6	13
G3/8"A	3	22	6	17
G1/2"A	4	26	8	19
G5/8"A	4	28	8	22
G3/4"A	4	32	10	24
G7/8"A	4	36	10	24
G1A	5	39	11	27
G11/8"A	5	44	11	27
G11/4"A	5	49	12	30
G11/2"A	5	55	12	30
G13/4"A	5	62	15	36
G2A	5	68	15	36

d_1	c	d_2	m	s
M8x1	3	14	6	10
M10x1	3	14	6	10
M12x1.5	3	17	6	13
M14x1.5	3	19	6	13
M16x1.5	3	21	6	17
M18x1.5	4	23	6	17
M20x1.5	4	25	8	19
M22x1.5	4	27	8	19
M24x1.5	4	29	9	22
M26x1.5	4	31	10	24
M27x2	4	32	10	24
M30x1.5	4	36	10	24
M30x2	4	36	10	24
M33x2	5	39	11	27
M36x1.5	5	42	11	27
M36x2	5	42	11	27
M38x1.5	5	44	11	27
M42x1.5	5	49	12	30
M42x2	5	49	12	30
M45x1.5	5	55	12	30
M45x2	5	55	12	30
M48x1.5	5	55	12	30
M48x2	5	55	12	30
M52x1.5	5	60	12	30
M56x2	5	64	15	36
M64x2	5	72	15	36

 **Возможно изготовление**
 на производстве из любых
 марок закаленной стали,
 нержавеющей стали, латуни,
 а также нанесение покрытий.

для заказа: zakaz@traiv.ru

Ключ шестигранный L-образный DIN 911



Обозначения:
 sw - размер ключа в мм
 l_1 - длина
 l_2 - длина

**Описание:**

DIN 911 — ключ шестигранный изогнутый, Г-образной формы (L-образный). Используется для ввинчивания и закручивания метрических крепежных изделий с внутренними шестигранниками, например для крепежа по стандарту DIN 912, 913, 914, 915, 916, 7984, 7991.

МАТЕРИАЛЫ: ❖ Нержавеющая сталь A2, A4 ❖ Сталь

Размеры резьбовой ключ шестигранный L-образный DIN 911 в мм

sw	l_1	l_2	Для DIN 912	Для DIN 913, 914, 915, 916	Для DIN 7984	Для DIN 7991
1,5	14	45	M1,6-M2	M3	-	-
2	16	50	M2,5	M4	M3	M3
2,5	18	56	M3	M5	M4	M4
3	20	65	M4	M6	M5	M5
4	25	72	M5	M8	M6	M6
5	28	80	M6	M10	M8	M8
6	32	90	M8	M12-M14	-	M10
7	34	95	-	-	M10	-
8	36	100	M10	M16	M12	M12
10	40	112	M12	M18-M20	M14	M14
12	45	125	M14-M16	M22-M24	M16-M18	M16
14	55	140	M18	-	M20-M22	M18-M20
17	60	160	M20-M22	-	M24	M22-M24
19	70	175	M24-M27	-	-	-
22	80	200	M30	-	-	-
27	100	250	M36	-	-	-

 **Возможно изготовление**
 на производстве из любых
 марок закаленной стали,
 нержавеющей стали, латуни,
 а также нанесение покрытий.

для заказа: zakaz@traiv.ru

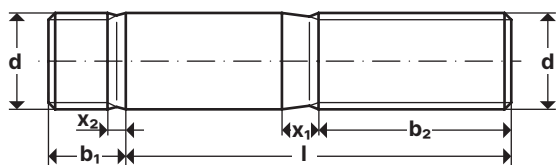
Шпилька резьбовая с винчиваемым концом ~1d DIN 938 ГОСТ 22033-76  147

Описание:

DIN 938 Шпилька резьбовая с длиной винчиваемого конца ~1d. Шпильки широко используются в различных отраслях промышленности, строительстве и при производстве мебели.

Размер от М5

Обозначения:

d - диаметр резьбы

b₁ - длина резьбы винчиваемого конца шпильки

x₁(x₂) - размер сгона резьбы

b₂ - длина резьбы гаечного конца шпильки

l - длина гаечного конца шпильки

МАТЕРИАЛЫ:  Нержавеющая сталь А2, А4  Сталь

ПОКРЫТИЕ:  Гальваническая оцинковка

КЛАСС ПРОЧНОСТИ/ТВЕРДОСТЬ:  5.6  5.8  8.8

Размеры резьбовой шпильки DIN 938 с винчиваемым концом ~ 1d в мм

d	M5	M6	M8	M10	M12	M14	M16	M20	M24	M27	M30
b ₁	5	6	8	10	12	14	16	20	24	27	30
x ₁	2	2.5	3.2	3.8	4.3	5	5	6.3	7.5	7.5	9
x ₂	1	1.25	1.6	1.9	2.2	2.5	2.5	3.2	3.8	3.8	4.5
b ₂ (для l ≤ 125)	16	18	22	26	30	34	38	46	54	60	66
b ₂ (для l ≤ 200)	22	24	28	32	36	40	44	53	60	66	72
b ₂ (для l > 200)	-	-	-	45	49	53	57	65	73	79	85

ДОПОЛНИТЕЛЬНАЯ
ИНФОРМАЦИЯ

АНАЛОГИ DIN 938:

ГОСТ 22033-76

шпильки с винчиваемым концом длиной 1d с номинальным диаметром резьбы от 2 до 48 мм. Класс точности А. Шпильки изготавливаются как с крупным, так и с мелким шагом резьбы на гаечном и винчиваемом концах.



Возможно изготовление

на производстве из любых марок закаленной стали, нержавеющей стали, латуни, а также нанесение покрытий.

для заказа: zakaz@traiv.ru

Шпилька резьбовая с винчиваемым концом ~1.25d DIN 939 ГОСТ 22034-76 147 ГОСТ 22035-76 147

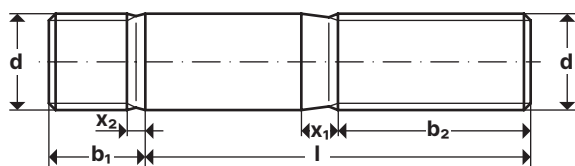

Описание:

DIN 939 Шпилька резьбовая с длиной винчиваемого конца ~1.25d. Шпильки широко используются в различных отраслях промышленности, строительстве и при производстве мебели.

Размер от M5

Обозначения:

d - диаметр резьбы

b₁ - длина резьбы винчиваемого конца шпильки

x₁(x₂) - размер сгона резьбы

b₂ - длина резьбы гаечного конца шпильки

l - длина гаечного конца шпильки

МАТЕРИАЛЫ: ❖ Нержавеющая сталь A2, A4 ❖ Сталь
❖ Цветные металлы, сплавы: латунь

ПОКРЫТИЕ: * Гальваническая оцинковка

Размеры резьбовой шпильки DIN 939 с винчиваемым концом ~ 1.25d в мм

d	M5	M6	M8	M10	M12	M14	M16	M20	M24	M27	M30
b ₁	6.5	7.5	10	12	15	18	20	25	30	35	38
x ₁	2	2.5	3.2	3.8	4.3	5	5	6.3	7.5	7.5	9
x ₂	1	1.25	1.6	1.9	2.2	2.5	2.5	3.2	3.8	3.8	4.5
b ₂ (для l≤125)	16	18	22	26	30	34	38	46	54	60	66
b ₂ (для l≤200)	22	24	28	32	36	40	44	53	60	66	72
b ₂ (для l>200)	-	-	-	45	49	53	57	65	73	79	85

ДОПОЛНИТЕЛЬНАЯ
ИНФОРМАЦИЯ

АНАЛОГИ DIN 939:

ГОСТ 22034-76

шпильки с винчиваемым концом длиной 1,25d с номинальным диаметром резьбы от 2 до 48 мм. Класс точности В. Шпильки изготавливаются как с крупным, так и с мелким шагом резьбы на гаечном и винчиваемом концах.

ГОСТ 22035-76

шпильки с винчиваемым концом длиной 1,25d с номинальным диаметром резьбы от 2 до 48 мм. Класс точности А. Шпильки изготавливаются как с крупным, так и с мелким шагом резьбы на гаечном и винчиваемом концах.



Возможно изготовление

на производстве из любых марок закаленной стали, нержавеющей стали, латуни, а также нанесение покрытий.

для заказа: zakaz@traiv.ru

Шпилька резьбовая (штанга) DIN 975

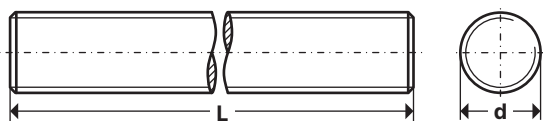

Обозначения:
d - диаметр резьбы
L - длина шпильки

**Описание:**

DIN 975 Шпилька резьбовая (штанга) оцинкованная метровая с метрической резьбой по всей длине - предназначена для наращивания крепёжных конструкций с метрической резьбой, подвески воздуховодов, систем вентиляции на потолочных перекрытиях. Для удлинения конструкций на основе резьбовой шпильки используют соединительные гайки. Шпилька резьбовая (штанга) изготовлена из оцинкованной стали и имеет полную метрическую резьбу (с натягом). Натяги необходимы для обеспечения неподвижности соединений при эксплуатации.

Размер от **M2**

МАТЕРИАЛЫ: ❖ Нержавеющая сталь A2, A4
 ❖ Сталь ❖ Латунь ❖ Пластик

ПОКРЫТИЕ: * Гальваническая оцинковка

КЛАСС ПРОЧНОСТИ/ТВЕРДОСТЬ: 💎 4.8 💎 5.6 💎 8.8 💎 10.9

Размеры резьбовой шпильки DIN 975 в мм

L	d											
	M4	M5	M6	M8	M10	M12	M16	M20	M24	M30	M33	M36
1000		+	+	+	+	+	+	+	+	+	+	+
2000			+	+	+	+	+	+	+	+	+	+

**Возможно изготовление**

на производстве из любых марок закаленной стали, нержавеющей стали, латуни, а также нанесение покрытий.

для заказа: zakaz@traiv.ru

Шпилька резьбовая (штанга) DIN 976-1

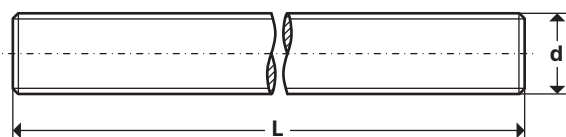

Обозначения:
d - диаметр резьбы
L - длина шпильки

**Описание:**

DIN 976-1 Шпилька (штанга) резьбовая, оцинкованная, нержавеющая, метровая с метрической резьбой по всей длине - предназначена для наращивания крепёжных конструкций с метрической резьбой, подвески воздуховодов, систем вентиляции на потолочных перекрытиях. Для удлинения конструкций на основе резьбовой шпильки (штанги) используют соединительные гайки. Шпилька (штанга) резьбовая изготовлена из оцинкованной стали и имеет полную метрическую резьбу (с натягом). Натяги необходимы для обеспечения неподвижности резьбовых соединений шпилек при эксплуатации.

Размер от **M2**

МАТЕРИАЛЫ: ❖ Нержавеющая сталь A2, A4
 ❖ Сталь ❖ Латунь ❖ Пластик

ПОКРЫТИЕ: * Гальваническая оцинковка

КЛАСС ПРОЧНОСТИ/ТВЕРДОСТЬ: 💎 4.8 💎 5.6 💎 8.8 💎 10.9

Размеры резьбовой шпильки DIN 976-1 в мм

L	d																		
	M2	M3	M4	M5	M6	M8	M10	M12	M14	M16	M18	M20	M22	M24	M27	M30	M33	M36	M42
1000	+	+	+	+	+	+	+	+	+	+	+	+	+	+	+	+	+	+	+
2000				+	+	+	+	+	+	+	+	+	+	+	+	+	+	+	
левая резьба					+	+	+	+		+		+		+					

**Возможно изготовление**

на производстве из любых марок закаленной стали, нержавеющей стали, латуни, а также нанесение покрытий.

для заказа: zakaz@traiv.ru

ШТИФТ DIN 1481 ГОСТ 14229-93 147 ISO 8752 318

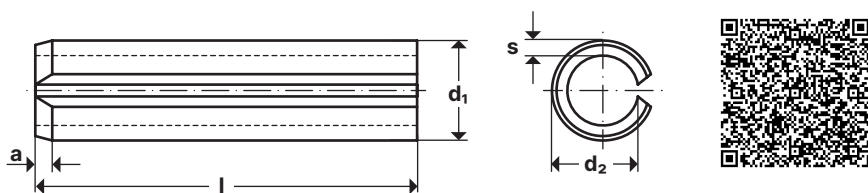

Описание:

Штифт пружинный цилиндрический разрезной трубчатый с фаской, тяжелое исполнение, форма А. Штифты применяются для точного соединения деталей относительно друг друга в разборных узлах в машиностроении, станкостроении и приборостроении.

МАТЕРИАЛЫ: ❖ Нержавеющая сталь ❖ Сталь пружинная

Размеры разрезных пружинных цилиндрических штифтов DIN 1481 (нержавеющая сталь А2) в мм

а мин.*	0.15	0.25	0.35	0.4	0.5	0.6	0.65	0.8	0.9	1.2	2	2	2
d ₁ мин.*	1.2	1.7	2.3	2.8	3.3	3.8	4.4	4.9	5.4	6.4	8.5	10.5	12.5
d ₂ *	0.8	1.1	1.5	1.8	2.1	2.3	2.8	2.9	3.4	4	5.5	6.5	7.5
s	0.2	0.3	0.4	0.5	0.6	0.75	0.8	1	1	1.2	1.5	2	2.5
l	d ₁												
	1	1.5	2	2.5	3	3.5	4	4.5	5	6	8	10	12

* = перед монтажом

ДОПОЛНИТЕЛЬНАЯ
ИНФОРМАЦИЯ

АНАЛОГИ DIN 1481:

ГОСТ 14229-93 цилиндрические пружинные штифты с прорезью диаметром от 1 до 50 мм.

ISO 8752 цилиндрические пружинные штифты с прорезью.



Возможно изготовление
на производстве из любых марок закаленной стали, нержавеющей стали, латуни, а также нанесение покрытий.

для заказа: zakaz@traiv.ru

ШТИФТ DIN 6325 ISO 8734 147 ГОСТ 3128-70 318

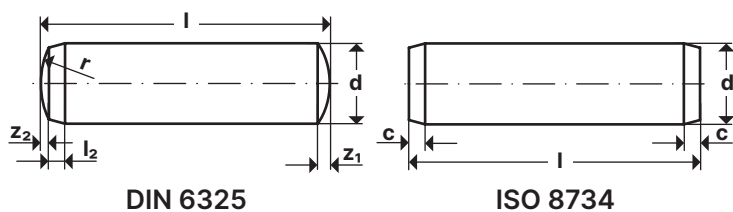

Описание:

Штифт цилиндрический закалённый, шлифованный, направляющий. Штифты применяются для сборки и фиксации деталей при производстве изделий в различных отраслях промышленности. Закалённые штифты рассчитаны на более высокую нагрузку, чем обычные.

МАТЕРИАЛЫ: Сталь

Размеры цилиндрических закалённых штифтов DIN 6325 и ISO 8734 в мм

d	l ₂	r	z ₁	z ₂	c
1	0.4	1	0.15	0.08	0.2
1.5	0.5	1.5	0.23	0.12	0.3
2	0.6	2	0.3	0.18	0.35
2.5	0.7	2.5	0.4	0.25	0.4
3	0.8	3	0.45	0.3	0.5
4	1	4	0.6	0.4	0.63
5	1.2	5	0.75	0.5	0.98
6	1.5	6	0.9	0.6	1.2
8	1.8	8	1.2	0.8	1.6
10	2	10	1.5	1	2
12	2.5	12	1.8	1.3	2.5
14	2.5	14	2	1.3	2.8
16	3	16	2.5	1.7	3
20	4	20	3	2	3.5

ДОПОЛНИТЕЛЬНАЯ
ИНФОРМАЦИЯ

АНАЛОГИ DIN 6325:

ISO 8734 штифты цилиндрические закалённые диаметром от 1 до 20 мм.

ГОСТ 3128-70 цилиндрические незакалённые штифты классов точности А, В и С диаметром от 0,6 до 50 мм.



Возможно изготовление на производстве из любых марок закалённой стали, нержавеющей стали, латуни, а также нанесение покрытий.

для заказа: zakaz@traiv.ru

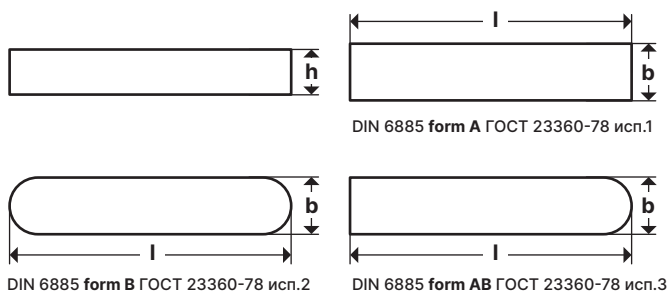
Шпонка DIN 6885 ГОСТ 23360-78  

Описание:

Назначение этих изделий – надежная фиксация деталей на валах, имеющих специальную выемку для использования шпонки. Продукт в соответствии с DIN 6885 может иметь несколько различных конфигураций: призматическую, тангенциальную, цилиндрическую. Выбор шпонки зависит от размеров и формы выемки, в которую она устанавливается, а также от рабочей нагрузки, которая воздействует на деталь.

МАТЕРИАЛЫ:  Нержавеющая сталь  СтальПОКРЫТИЕ:  Цинк

Размеры и характеристики DIN 6885 (ISO 773), ГОСТ 23360-78

b	2	3	4	5	6	8	8	10	10	12	12	14
h	2	3	4	3+5	4+6	5	7	6	8	6	8	6+9
L												
6/8	X	X	X									
10/12	X	X	X	X	X	X	X					
14/15	X	X	X	X	X	X	X	X	X			
16/18	X	X	X	X	X	X	X	X	X			
20/22	X	X	X	X	X	X	X	X	X	X	X	
25/28	X	X	X	X	X	X	X	X	X	X	X	X
30/32	X	X	X	X	X	X	X	X	X	X	X	X
35/36	X	X	X	X	X	X	X	X	X	X	X	X
40			X	X	X	X	X	X	X	X	X	X
45				X	X	X	X	X	X	X	X	X
50				X	X	X	X	X	X	X	X	X
55/56				X	X	X	X	X	X	X	X	X
60				X	X	X	X	X	X	X	X	X
63/65				X	X	X	X	X	X	X	X	X
70					X	X	X	X	X	X	X	X
75					X	X	X	X	X	X	X	X
80					X	X	X	X	X	X	X	X
85					X	X	X	X	X	X	X	X
90					X	X	X	X	X	X	X	X
95					X	X	X	X	X	X	X	X
100					X		X	X	X	X	X	X
110							X	X	X	X	X	X
120							X		X	X	X	X
125							X		X	X	X	X
130							X		X	X	X	X
140							X		X	X	X	X
150							X		X		X	X
160							X		X		X	X
180							X		X		X	X
200							X		X			X
220									X			X

b	16	18	20	22	25	28	32	36	40	45
h	7+10	7+11	8+12	9+14	9+14	10+16	11+18	12+20	14+22	16+25
L										
30/32	X									
35/36	X	X								
40	X	X								
45	X	X								
50	X	X	X	X						
55/56	X	X	X	X						
60	X	X	X	X						
63/65	X	X	X	X	X					
70	X	X	X	X	X		X			
75	X	X	X	X	X	X	X			
80	X	X	X	X	X	X	X			
85	X	X	X	X	X	X	X			
90	X	X	X	X	X	X	X			
95	X	X	X	X	X	X	X	X		
100	X	X	X	X	X	X	X	X		
110	X	X	X	X	X	X	X	X	X	
120	X	X	X	X	X	X	X	X	X	X
125	X	X	X	X	X	X	X	X	X	X
130	X	X	X	X	X	X	X	X	X	X
140	X	X	X	X	X	X	X	X	X	X
150	X	X	X	X	X	X	X	X	X	X
160	X	X	X	X	X	X	X	X	X	X
180	X	X	X	X	X	X	X	X	X	X
200	X	X	X	X	X	X	X	X	X	X
220			X	X	X	X	X	X	X	X
250				X	X	X	X	X	X	X
280					X	X	X	X	X	X
320						X	X	X	X	X
360							X	X	X	X
400								X	X	X

ДОПОЛНИТЕЛЬНАЯ
ИНФОРМАЦИЯ

АНАЛОГИ DIN 6885:

ГОСТ 23360-78

ISO 773



Возможно изготовление

на производстве из любых марок закаленной стали, нержавеющей стали, латуни, а также нанесение покрытий.

для заказа: zakaz@traiv.ru

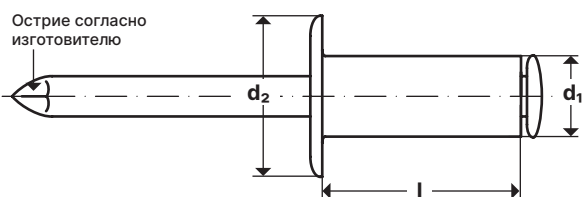
Заклёпка DIN 7337 ISO 15973  ISO 15977  ISO 15978  ISO 15979  ISO 15980  ISO 15981  ISO 15982  ISO 318
**Описание:**

Заклёпка вытяжная со стандартным DIN 7337-A, потайным DIN 7337-B или увеличенным бортиком DIN 7337-C. Вытяжные заклёпки используются для создания неразъемных соединений тонколистовых материалов. При установке заклёпок с помощью заклёпочника доступ необходим только с одной стороны материала.

МАТЕРИАЛЫ: ❖ Нержавеющая сталь ❖ Сталь ❖ Алюминий ❖ Медь

ПОКРЫТИЕ: * Цинк

Размеры вытяжных заклёпок DIN 7337 в мм

d ₁	d ₂	Толщина зажима	l
3.0	6.5	1-3	6
3.0	6.5	3-5	8
3.0	6.5	5-7	10
3.0	6.5	7-9	12
3.0	6.5	8-12	16
3.2	6.5	1-3	6
3.2	6.5	3-5	8
3.2	6.5	5-7	10
3.2	6.5	7-9	12
3.2	6.5	9-12	16
4.0	8.0	1-2.5	6
4.0	8.0	2.5-4.5	8
4.0	8.0	4.5-6.5	10
4.0	8.0	6.5-8.5	12
4.0	8.0	8.5-12	16

d ₁	d ₂	Толщина зажима	l
4.0	8.0	11.5-14	18
4.0	8.0	12-16	20
4.8	9.5	2-4	8
4.8	9.5	4-6	10
4.8	9.5	6-8	12
4.8	9.5	8-11	16
4.8	9.5	10-13	18
4.8	9.5	11-15	20
5.0	9.5	2-4	8
5.0	9.5	4-6	10
5.0	9.5	6-8	12
5.0	9.5	8-11	16
5.0	9.5	10-13	18
5.0	9.5	11-15	20
5.0	9.5	15-20	25

 ДОПОЛНИТЕЛЬНАЯ
ИНФОРМАЦИЯ

АНАЛОГИ DIN 7337:

ISO 15973	заклепки глухие с закрытым торцом и потайной головкой (Al/St).
ISO 15977	заклепки глухие открытого типа (Al/St).
ISO 15978	заклепки глухие открытого типа с потайной головкой (Al/St).
ISO 15979	заклепки глухие открытого типа (St/St).
ISO 15980	заклепки глухие открытого типа с потайной головкой (St/St).
ISO 15981	заклепки глухие открытого типа (Al/Al).
ISO 15982	заклепки глухие открытого типа с потайной головкой (Al/Al).
ISO 15983	заклепки глухие открытого типа (A2/A2).
ISO 15984	заклепки глухие открытого типа с потайной головкой (A2/A2).

Возможно изготовление

на производстве из любых марок закаленной стали, нержавеющей стали, латуни, а также нанесение покрытий.

 для заказа: zakaz@traiv.ru

ШТИФТ DIN 7978 ISO 8736 147 ГОСТ 9464-79 318

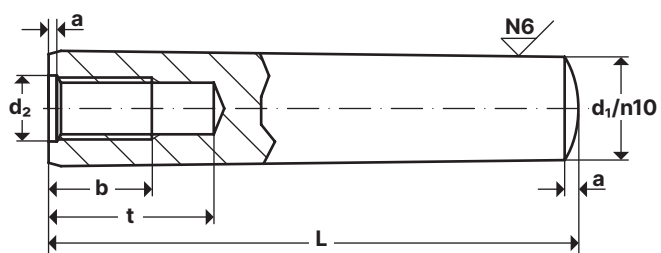

Описание:

Штифт конический шлифованный с глухой внутренней резьбой и закругленным концом. Тип А - шлифованный. Штифты применяются для сборки и точной фиксации деталей при производстве изделий в различных отраслях промышленности. Номинальный диаметр штифта определяется меньшим диаметром конуса.

Диаметр конуса от 6 мм

Конусность 1:50

Размер резьбы от М4

Длина резьбы от 6 мм

МАТЕРИАЛЫ: ❖ Сталь углеродистая закалённая

Размеры конических штифтов DIN 7978 с внутренней резьбой в мм

d_1	d_2	a	b	t мин.
6	M4	0.8	6	10
8	M5	1	8	12
10	M6	1.2	10	16
12	M8	1.6	12	20
16	M10	2	16	25
20	M12	2.5	18	27

ДОПОЛНИТЕЛЬНАЯ
ИНФОРМАЦИЯ

АНАЛОГИ DIN 7978:

ISO 8736

штифты конические с внутренней резьбой.

ГОСТ 9464-79

конические незакалённые с внутренней резьбой
штифты классов точности А и В диаметром
от 6 до 50 мм.



Возможно изготовление

на производстве из любых марок закалённой стали, нержавеющей стали, латуни, а также нанесение покрытий.

для заказа: zakaz@traiv.ru

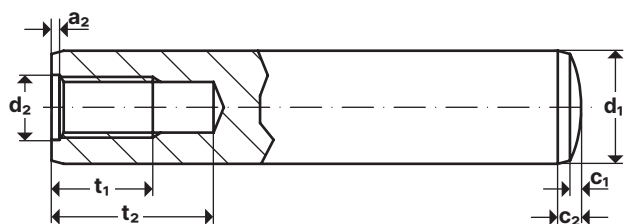
ШТИФТ DIN 7979 ISO 8733  ISO 8735 **Описание:**

Описание: Штифт цилиндрический шлифованный с внутренней резьбой. Тип D - закаленный. Штифты применяются для сборки и точной фиксации деталей при производстве изделий в различных отраслях промышленности.

МАТЕРИАЛЫ:  Сталь углеродистая закалённая

Размеры цилиндрических штифтов DIN 7979 с внутренней резьбой в мм

d_1	4	5	6	8	10	12	14	16	20	25	30	40
a_2	0.5	0.6	0.8	1	1.2	1.6	1.8	2	2.5	3	4	5
c_1	0.4	0.5	0.6	0.8	1	1.2	1.4	1.6	2	2.5	3	4
c_2	1.3	1.7	2.1	2.6	3	3.8	4	4.7	6	6	7	8
d_2	M2	M3	M4	M5	M6	M6	M8	M8	M10	M16	M20	M20
t_1	6	6	6	8	10	10	12	12	16	24	30	30
t_2 мин.	7	7	10	12	16	16	20	20	25	34	42	42

ДОПОЛНИТЕЛЬНАЯ
ИНФОРМАЦИЯ

АНАЛОГИ DIN 7979:**ISO 8733**

штифты цилиндрические с внутренней резьбой, незакалённая сталь или аустенитная нержавеющая сталь.

ISO 8735

штифты цилиндрические с внутренней резьбой, закалённая сталь или мартенситная нержавеющая сталь.

**Возможно изготовление**

на производстве из любых марок закалённой стали, нержавеющей стали, латуни, а также нанесение покрытий.

для заказа: zakaz@traiv.ru

Шплинт DIN 11023

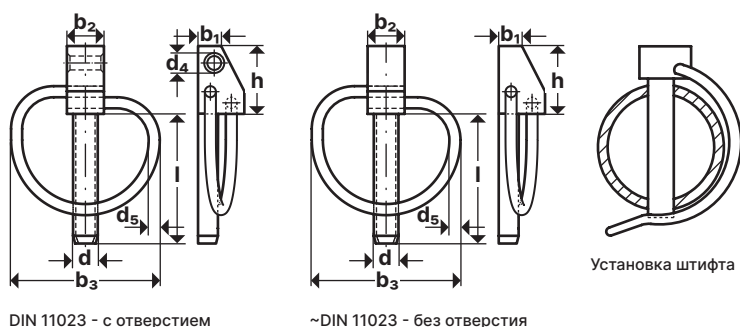

Описание:

Штифт с пружинным кольцом DIN 11023 применяется для фиксации (стопорения) деталей на гладких валах, пальцах с отверстием. Штифт вставляется в сквозное отверстие на валу. Пружинное разъемное кольцо охватывает вал, не давая выпасть штифту из отверстия.

Обозначения:

d - диаметр штифта

d₁ - диаметр отверстия под штифт

d₄ - диаметр отверстия для цепи

l - длина штифта

Ø max - диаметр вала максимальный

(вал, в который вставляется штифт)

hole position - расстояние от конца

вала до центра отверстия

Доступно два варианта:

DIN 11023 - штифты с третьим отверстием для защитной цепи

~DIN 11023 - штифты без третьего отверстия для защитной цепи

МАТЕРИАЛЫ: Штифт - сталь углеродистая
 Кольцо - сталь пружинная оцинкованная

ПОКРЫТИЕ: Цинк

DIN 11023 - штифты с третьим отверстием для защитной цепи:

Обозначение	d	l	b ₁ max	b ₂ max	b ₃ max	h max	d ₄	d ₅ min	Ø max	d ₁	hole position	Упак., шт
5x32	5	32	11,5	7	36	18	3,5	2,5	25	5	8	50
6x42	6	42	14	8	52	22	4	3,6	32	6	10	50
8x42	8	42	15	9	52	22	4	3,6	32	8	12	50
10x45	10	45	15	12	52	22	4,5	3,6	32	10	14	50
12x45	12	45	15	14	52	22	4,5	3,6	32	10	18	50
12x55	12	55	15	14	60	22	4,5	4	45	10	18	50
17x60	17	60	21	20	60	29	6	4	45	10	21	50

~DIN 11023 - штифты без третьего отверстия для защитной цепи:

Обозначение	d	l	b ₁ max	b ₂ max	b ₃ max	h max	d ₄	d ₅ min	Ø max	d ₁	hole position	Упак., шт
4,5x42	4,5	42					-	3,4	32	4,5		50
6x42	6	42	14	8	52	22	-	3,6	32	6	10	50
7x42	7	42						3,4				100
8x42	8	42	15	9	52	22	-	3,6	32	8	12	50
9x42	9	42						3,4				100
10x42	10	42	15	12	52	22	-	3,6	32	10	14	50
11x42	11	42						3,4				100
12x42	12	42						3,4				100



Возможно изготовление

на производстве из любых марок закаленной стали, нержавеющей стали, латуни, а также нанесение покрытий.

для заказа: zakaz@traiv.ru

Шплинт DIN 11024

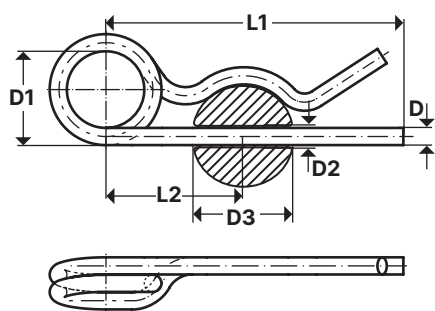

DIN 11024 D

Обозначения:

D - диаметр проволоки
D1 - внутренний диаметр кольца
D2 - диаметр отверстия в детали под шплинт
D3 - наружный диаметр детали
L1 - длина шплинта от центра кольца до кончика
L2 - размер от центра кольца до центра детали

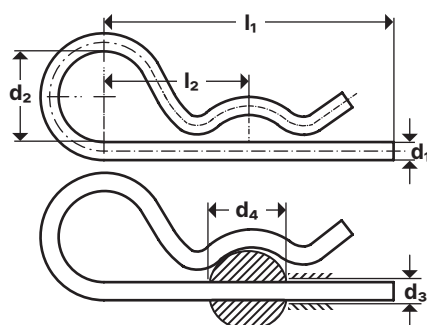

DIN 11024 E

Обозначения:

d1 - диаметр проволоки
d2 - диаметр ушка
d3 - диаметр отверстия в детали под шплинт
d4 - наружный диаметр детали
l1 - длина шплинта от центра ушка до кончика
l2 - размер от центра ушка до центра детали

Описание:

Шплинт пружинный игольчатый быстросъемный предназначен для стопорения различных цилиндрических деталей с целью предотвращения их смещения или вращения вокруг своей оси. При установке прямая часть шплинта вставляется в отверстие детали так, чтобы изогнутая часть обхватывала деталь снаружи. Выступающие ушко и конец шплинта, препятствуют смещению застопоренной детали.

Пружинные шплинты DIN 11024

выпускаются в двух формах: **DIN 11024 Form D** — с двойным пружинным кольцом, **DIN 11024 Form E** — без пружинного кольца.

МАТЕРИАЛЫ: ❖ Сталь ❖ Нержавеющая сталь

ПОКРЫТИЕ: ✨ Цинк

Размеры игольчатых пружинных штифтов DIN 11024 D в мм

D	D1	D2	D3	L1	L2
2.25	20	2.5	9-11.2	42	24
2.8	20	3.2	11.2-14	48	26
3.6	20	4.0	14-20	64	32
4.5	25	5.0	20-26	80	39
5.6	25	6.3	26-34	97	45
6.3	30	7.0	34-45	125	56
7	30	8.0	45-56	150	63

Размеры игольчатых пружинных штифтов DIN 11024 E в мм

d1	d2	d3	d4	l1	l2
2	10	2.5	9-14	50	25
3	18	3.5	10-16	60	28
4	20	4.5	16-20	60	30
5	24	6.0	20-28	85	40
6	30	7.0	28-40	105	50
7	30	8.0	28-45	105	50
8	28	9.0	30-45	110	55



Возможно изготовление

на производстве из любых марок закаленной стали, нержавеющей стали, латуни, а также нанесение покрытий.

для заказа: zakaz@traiv.ru

Пресс-маслёнка DIN 71412 ГОСТ 19853-74 318

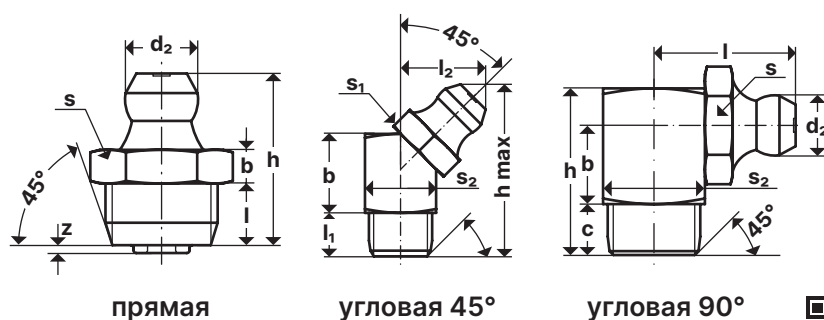

Обозначения:

d - номинальный диаметр резьбы
h - высота пресс-масленки
l - высота резьбовой части

d₂ - диаметр головки
b - высота шестигранника
s - размер шестигранника под ключ
z - высота завальцовки



Описание:

Пресс-масленка (тавотница) предназначена для подачи пластичного смазочного материала и смазочных масел к местам трения узлов и механизмов. Выделяют три типа пресс-масленок: прямая, угловая 45° и угловая 90° с конической головкой с шестигранником под ключ.

МАТЕРИАЛЫ: ❖ Сталь ❖ Нержавеющая сталь

ПОКРЫТИЕ: * Цинк

Размеры прямых пресс-масленок с конической головкой DIN 71412 в мм

d	M6x1	M6x1	M8x1	A1/8	M10x1	A1/4
h max	16	16	16	16	16	16
l	5.5	5.5	5.5	5.5	5.5	5.5
d ₂	6.5	6.5	6.5	6.5	6.5	6.5
b	3	3	3	3	3	3
s	7	9	9	11	11	14
z max	0.7	0.7	0.7	0.7	0.7	0.7

Размеры угловых 45° пресс-масленок с конической головкой DIN 71412 в мм

d	M6x1	M8x1	M10x1
h max	21	21	21
l ₁	5.5	5.5	5.5
l ₂	10	10	11
b	10	10	10
s ₁	7	9	11
s ₂ квадрат	9	9	11

Размеры угловых 90° пресс-масленок с конической головкой DIN 71412 в мм

d	M6x1	M8x1	M10x1
h max	18	18	18
c	5.5	5.5	5.5
d ₂	6.5	6.5	6.5
b	8.5	8.5	8.5
s ₁	9	9	9
s ₂ квадрат	9	9	9
l	14.3	14.3	14.3

ДОПОЛНИТЕЛЬНАЯ
ИНФОРМАЦИЯ

АНАЛОГИ 71412:

ГОСТ 19853-74

пресс-масленки прямые, предназначенные для индивидуальной подачи пластичных смазочных материалов и смазочных масел к узлам трения машин и механизмов в условиях эксплуатации 1-8 по ГОСТ 15150.



Возможно изготовление

на производстве из любых марок закаленной стали, нержавеющей стали, латуни, а также нанесение покрытий.

для заказа: zakaz@traiv.ru

Шпилька запрессовочная ЗА 010-ЗА 014

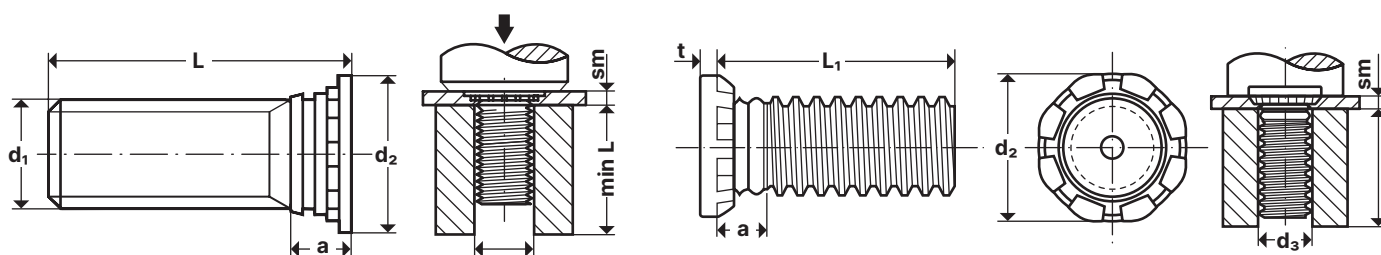

ЗА 010 и ЗА 011

ЗА 012 и ЗА 013

Обозначения:

d_1 - диаметр резьбы
 d - диаметр отверстия в металле
 d_2 - диаметр основания
 d_3 - диаметр отверстия в матрице
 sm - толщина металла минимальная
 t - минимальное расстояние от края заготовки до центра отверстия

Обозначения:

d_1 - диаметр резьбы;
 d - диаметр отверстия в металле;
 d_3 - диаметр отверстия в матрице;
 sm - толщина металла минимальная;
 t - минимальное расстояние от края заготовки до центра отверстия;
 L_1 - длина шпильки;

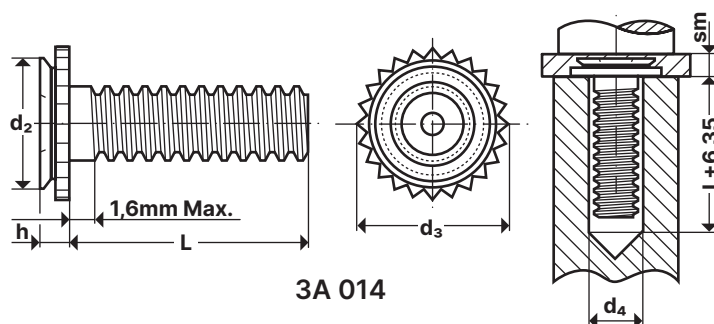

ЗА 014

Обозначения:

d_1 - диаметр резьбы;
 d - диаметр отверстия в металле;
 h - глубина фрезерованного отверстия;
 d_3 - диаметр отверстия в матрице;
 sm - толщина металла минимальная;
 t - минимальное расстояние от края заготовки до центра отверстия;



ЗА 010

Описание: Запрессовочная шпилька для сквозных отверстий в листах толщиной 1,0 мм и более. Головка шпильки запрессовывается заподлицо.

МАТЕРИАЛЫ:

- ❖ Тип FH - сталь оцинкованная, рекомендуется для применения в стальных или алюминиевых листах твердостью до HRB 80 (Роквелл);
- ❖ Тип FHS - сталь нержавеющая AISI 303 с пассивацией, рекомендуется для применения в стальных или алюминиевых листах твердостью до HRB70 (Роквелл);
- ❖ Тип FHA - алюминий, рекомендуется для применения в алюминиевых листах твердостью до HRB50 (Роквелл);
- ❖ Тип FH4, FHP - сталь нержавеющая хромистая AISI 400, рекомендуется для применения в нержавеющих закаленных листах твердостью до HRB92 (Роквелл);

ЗА 011

Описание: Запрессовочная резьбовая шпилька с уменьшенным диаметром основания

МАТЕРИАЛЫ:

- ❖ Тип FHL - сталь оцинкованная, с уменьшенным диаметром основания, рекомендуется для применения в стальных или алюминиевых листах твердостью до HRB 80 (Роквелл);
- ❖ Тип FHLS - сталь нержавеющая AISI 300 с пассивацией, с уменьшенным диаметром основания, рекомендуется для применения в стальных или алюминиевых листах твердостью до HRB70 (Роквелл);

ЗА 012

Описание: Запрессовочная шпилька для более высокой допустимой нагрузки на кручение и вырыв. Головка шпильки после запрессовки выступает на 1,1 – 2,3 мм.

МАТЕРИАЛЫ:

- ❖ Тип HFH - сталь оцинкованная, рекомендуется для применения в стальных или алюминиевых листах твердостью до HRB 85 (Роквелл);
- ❖ Тип HFHS - сталь нержавеющая AISI 303 с пассивацией, рекомендуется для применения в стальных или алюминиевых листах твердостью до HRB 70 (Роквелл);
- ❖ Тип HFHB - бронза, обладает превосходной электропроводностью, рекомендуется для применения в медных листах (медных шинах) твердостью до HRB 55 (Роквелл);

ЗА 013

Описание: Запрессовочные шпильки классом прочности 8.8 и 10.9 обладают высокой прочностью на растяжение - 1040 Мпа минимум. Предназначены для тяжелых условий эксплуатации. Шпильки имеют маркировку класса прочности на головке.

МАТЕРИАЛЫ:

- ❖ **Тип HFG8™** - класс прочности 8.8; Рекомендуются для применения в стальных листах твердостью до 89 HRB (Роквелл);
- ❖ **Тип HF109™** - класс прочности 10.9; Рекомендуются для применения в стальных листах твердостью до 89 HRB (Роквелл);

ЗА 014

Описание: Запрессовочная резьбовая шпилька предназначена для установки в листовом материале в заранее подготовленные фрезерованные ГЛУХИЕ (не сквозные) отверстия методом запрессовки. Особенность шпильки – после установки в лист металла обратная сторона металла остается неповрежденной, ровной и гладкой.

МАТЕРИАЛЫ:

- ❖ **Тип СНС, СФНС** - сталь нержавеющая AISI 300, рекомендуется для применения в листах твердостью до HRB 70 (Роквелл);
- ❖ **Тип СНА, СФНА** - алюминий, рекомендуется для применения в листах твердостью до HRB 50 (Роквелл);

Размеры и характеристики ЗА 010

d ₁	d	d ₂ ±0,4	d ₃	a max	sm	t	Обозначение, материал		
							Сталь оцинкованная	Сталь нержавеющая	Алюминий
M2,5	2,50	4,1	2,6	1,95	1,0	5,4	FH-M2,5-L	FHS-M2,5-L	FHA-M2,5-L
M3	3,00	4,6	3,1	2,10	1,0	5,6	FH-M3-L	FHS-M3-L	FHA-M3-L
M4	4,00	5,9	4,1	2,40	1,0	7,2	FH-M4-L	FHS-M4-L	FHA-M4-L
M5	5,00	6,5	5,1	2,70	1,0	7,2	FH-M5-L	FHS-M5-L	FHA-M5-L
M6	6,00	8,2	6,1	3,00	1,6	7,9	FH-M6-L	FHS-M6-L	FHA-M6-L
M8	8,00	9,6	8,1	3,70	2,4	9,6	FH-M8-L	FHS-M8-L	FHA-M8-L



Возможно изготовление на производстве из любых марок закаленной стали, нержавеющей стали, латуни, а также нанесение покрытий.

для заказа: zakaz@traiv.ru

Шпилька приварная DIN 32501 и ПР 002

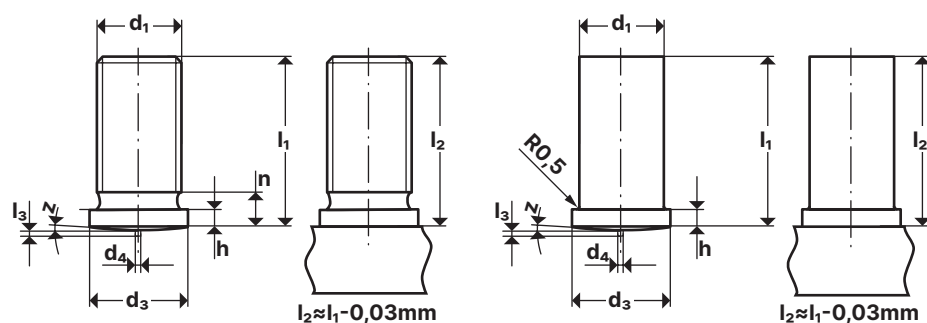

DIN 32501

ПР 002



Описание:

Описание: приварная резьбовая шпилька – стержень с наружной резьбой и фланцем, который приваривается к листовому металлу. Является самым распространенным видом приварного крепежа. Преимущества: не оставляет следов сварки с обратной стороны листа, позволяет быстро создавать прочные резьбовые соединения на плоской поверхности. Также существует Шпилька приварная без резьбы.

Размер от М3

МАТЕРИАЛЫ: ❖ Омедненная малоуглеродистая сталь (кл.пр. 4.8) ❖ Нержавеющая сталь ❖ Латунь ❖ Алюминий

Размеры и характеристики DIN 32501 / ISO 13918

d_1	l_1 + 0,6	d_3 ± 0,2	d_4 ± 0,08	l_3 ± 0,05	h	n max	l_2	z ± 1
M3	6-30	4,5	0,6	0,55	0,7-1,4	1,5	≈l1-0,3	30
M4	6-45	5,5	0,65	0,55	0,7-1,4	1,5		
M5	6-45	6,5	0,75	0,8	0,8-1,4	2		
M6	8-55	7,5	0,75	0,8	0,8-1,4	2		
M8	10-50	9	0,75	0,85	0,8-1,4	3		
M10	20-50	10,7	0,75	0,75	1,2-1,8	3		



Возможно изготовление
на производстве из любых
марок закаленной стали,
нержавеющей стали, латуни,
а также нанесение покрытий.

для заказа: zakaz@traiv.ru